



Οδηγίες Χρήσης

User's Manual

Manuale d'installazione ed uso

Manual del usuario

ΚΛΙΜΑΤΙΣΤΙΚΟ ΤΟΙΧΟΥ ΤΥΠΟΥ INVERTER

WALL MOUNTED AIR CONDITIONER INVERTER TYPE

CONDIZIONATORE SPLIT

AIRE ACONDICIONADO DE PARED TIPO INVERTER

AR CONDICIONADO DO TIPO MURAL - INVERTER

MONTEΛΑ / MODELS / MODELLI / MODELOS

THN/THG-A28VR22 THN/THG-A28SZ

THN/THG-A35VR22 THN/THG-A35SZ

THN/THG-A56VR22 THN/THG-A56SZ

THN/THG-A71VR22 THN/THG-A71SZ

Ευχαριστούμε για την επιλογή σας στο κλιματιστικό TOYOTOMI.

Για τη σωστή του χρήση παρακαλούμε διαβάστε το εγχειρίδιο χρήσης προσεκτικά, πριν θέσετε τη μονάδα σε λειτουργία και κρατήστε το σε καλή κατάσταση για μελλοντική αναφορά.

Thank you for purchasing our product.

- Before using this product, be sure to read this Instruction Manual to ensure proper usage. Please keep this manual for later reference.
- Improper use of this product may result in a malfunction, failure, unexpected accident, or create a potential hazard.

Grazie per aver scelto un prodotto TOYOTOMI.

Per un corretto funzionamento, leggere attentamente questo manuale prima di usare il condizionatore e conservarlo per una futura consultazione.

Gracias por adquirir nuestro producto.

- Antes de usar este producto, lea este manual de instrucciones para asegurar el uso apropiado del mismo. Por favor, guarde el manual para futura referencia.
- El uso inapropiado de este producto puede resultar en averías, fallos, accidentes inesperados o crear peligro potencial.

Muito obrigado por adquirir o nosso produto.

- Antes de utilizar o produto, leia por favor este manual de instruções para assegurar uma utilização adequada. Guarde este Manual para referência futura.
- A utilização inadequada deste produto poderá causar avarias, falhas, acidentes inesperados ou gerar um perigo potencial.

 **ΚΙΝΔΥΝΟΣ:** Υποδεικνύει μια επικίνδυνη κατάσταση που, εάν δεν αποφευχθεί μπορεί να οδηγήσει σε θάνατο ή σοβαρό τραυματισμό.

 **ΠΡΟΕΙΔΟΠΟΙΗΣΗ:** Υποδεικνύει μια επικίνδυνη κατάσταση που, εάν δεν αποφευχθεί μπορεί να οδηγήσει σε θάνατο ή σοβαρό τραυματισμό.

 **ΠΡΟΣΟΧΗ:** Υποδεικνύει επικίνδυνη κατάσταση η οποία αν δεν αποφευχθεί μπορεί να οδηγήσει σε ήσσονος ή μέτριας ζημίας.

ΣΗΜΕΙΩΣΗ: Υποδεικνύει σημαντικές πληροφορίες που υποδεικνύουν τον κίνδυνο υλικών ζημιών.

 Συσσκευή που εμπεριέχει εύφλεκτο ψυκτικό υγρό R32. Σε περίπτωση διαρροής ψυκτικού υγρού και έκθεσης σε χώρο όπου υπάρχουν πηγές ανάφλεξης υπάρχει ο κίνδυνος φωτιάς.

 Διαβάστε προσεκτικά το εγχειρίδιο χρήσης πριν τη χρήση της συσκευής.

 Πριν την εγκατάσταση της συσκευής, διαβάστε προσεκτικά τις οδηγίες αυτού του εγχειριδίου.

 Πριν την επισκευή της συσκευής, διαβάστε προσεκτικά τις οδηγίες αυτού του εγχειριδίου.

Ψυκτικό Υγρό R32: Δυναμικό θέρμανσης του πλανήτη GWP 675

ΨΥΚΤΙΚΟ ΥΓΡΟ

- Για την λειτουργία αυτής της κλιματιστικής συσκευής, ειδικό ψυκτικό υγρό κυκλοφορεί στο εσωτερικό της σύστημα. Το ψυκτικό υγρό είναι το R32, το οποίο έχει ειδική επεξεργασία καθαρισμού. Το ψυκτικό υγρό είναι εύφλεκτο και άοσμο. Μπορεί να οδηγήσει σε έκρηξη κάτω από συγκεκριμένες συνθήκες. Η ευφλεκτότητα του ψυκτικού υγρού είναι πολύ χαμηλή. Μπορεί να αναφλεχθεί μόνο με φωτιά.
- Συγκρινόμενο με τα παραδοσιακά ψυκτικά υγρά, το R32 είναι πολύ φιλικό προς το περιβάλλον το οποίο δεν καταστρέφει τον υδροφόρο ορίζοντα. Το ψυκτικό υγρό R32 διαθέτει πολύ καλά θερμοδυναμικά χαρακτηριστικά τα οποία έχουν ως αποτέλεσμα υψηλή ενεργειακή απόδοση. Κατά συνέπεια απαιτείται μικρότερη ποσότητα ψυκτικού υγρού στη συσκευή.

ΠΡΟΕΙΔΟΠΟΙΗΣΗ:

- Μην χρησιμοποιείτε μεθόδους που δεν προτείνονται από τον κατασκευαστή για να επιταχύνετε τη διαδικασία απόψυξης ή τον καθαρισμό.
- Εάν απαιτείται επισκευή της συσκευής, επικοινωνήστε με το πλησιέστερο εξουσιοδοτημένο service. Οποιαδήποτε προσπάθεια επισκευής από μη αδειούχο εξουσιοδοτημένο τεχνικό μπορεί να είναι επικίνδυνη.
- Η συσκευή πρέπει να τοποθετηθεί σε χώρο όπου δεν θα υπάρχει συνεχής λειτουργία πηγών ανάφλεξης (για παράδειγμα: φλόγες, συσκευή αερίου σε λειτουργία, ηλεκτρική συσκευή θέρμανσης κλπ). Μην τρυπάτε και μην καίτε την συσκευή.
- Η συσκευή αυτή θα πρέπει να εγκαθίσταται και να λειτουργεί σε χώρο όπου θα είναι μεγαλύτερος των 5m².
- Η πλήρωση σε ψυκτικό υγρό R32 δεν πρέπει να ξεπερνά τα 1,7 κιλά.
- Η αποθήκευση της συσκευής θα πρέπει να γίνει με τέτοιο τρόπο ώστε να αποφευχθεί πιθανή μηχανική βλάβη λόγω ατυχήματος.
- Η εγκατάσταση του κλιματιστικού πρέπει να γίνεται με βιδωτή τάπα βαλβίδας.
- Η συσκευή περιέχει εύφλεκτο υγρό R32. Για την επισκευή της, ακολουθείτε αυστηρώς τις οδηγίες του κατασκευαστή. Το ψυκτικό υγρό είναι άοσμο και μπορεί να μην έχει γεύση.
- Διαβάστε προσεκτικά το εγχειρίδιο χρήσης πριν τη χρήση του κλιματιστικού.

ΜΕΤΡΑ ΠΡΟΛΗΨΗΣ



ΠΡΟΣΟΧΗ

Λειτουργία και Συντήρηση

- ❑ Η συσκευή αυτή δεν προορίζεται για χρήση από παιδιά ηλικίας κάτω των 8 ετών. Η συσκευή αυτή δεν προορίζεται για χρήση από άτομα (περιλαμβανομένων των παιδιών) με μειωμένες σωματικές, αισθητικές ή πνευματικές ικανότητες ή από άτομα με έλλειψη εμπειρίας και γνώσης, εκτός αν βρίσκονται υπό εποπτεία ή τους έχουν παρασχεθεί οδηγίες σχετικά με τη χρήση της συσκευής, από κάποιο άτομο υπεύθυνο για την ασφάλειά τους
- ❑ Τα παιδιά πρέπει να επιτηρούνται ώστε να διασφαλίζεται ότι δεν παίζουν με τη συσκευή
- ❑ Μην συνδέετε το κλιματιστικό σε πολύπριζο. Μπορεί να προκληθεί πυρκαγιά.
- ❑ Τερματίστε την λειτουργία του κλιματιστικού και αφαιρέστε το φινι από τη πρίζα πριν τον καθαρισμό του. Σε διαφορετική περίπτωση μπορεί να προκληθεί ηλεκτροπληξία.
- ❑ Σε περίπτωση που το καλώδιο παροχής ρεύματος έχει φθαρεί, πρέπει να αντικατασταθεί άμεσα από εξουσιοδοτημένο αδειούχο τεχνικό για να αποφευχθεί τραυματισμός.
- ❑ Μην χρησιμοποιείτε το κλιματιστικό κατά τη διάρκεια καταιγίδας. Μπορεί να προκληθεί ζημιά από τους κεραυνούς.
- ❑ Μην πλένετε το κλιματιστικό με νερό. Μπορεί να προκληθεί ηλεκτροπληξία.
- ❑ Μην χρησιμοποιείτε υγρά ή διαβρωτικά καθαριστικά για τον καθαρισμό του κλιματιστικού. Μπορεί να προκληθεί ηλεκτροπληξία ή βλάβη στη συσκευή.
- ❑ Μην ψεκάζετε με νερό την εσωτερική μονάδα του κλιματιστικού. Μπορεί να προκληθεί ηλεκτροπληξία ή δυσλειτουργία του μηχανήματος.
- ❑ Προσοχή κατά την εξαγωγή των φίλτρων. Μετά την αφαί-

ρεσή τους, μην ακουμπάτε το εσωτερικό στοιχείο (blue fins). Διαφορετικά υπάρχει κίνδυνος τραυματισμού.

- ❑ Μην χρησιμοποιείτε φωτιά ή πιστολάκι μαλλιών για να στεγνώσετε τα φίλτρα. Μπορεί να προκληθεί φωτιά, τραυματισμός και παραμόρφωσή τους.
- ❑ Ο καθαρισμός ή η συντήρηση δεν πρέπει να γίνεται από μικρά παιδιά. Επίβλεψη πρέπει πάντα να υπάρχει από ενήλικα υπεύθυνο για την ασφάλειά τους.
- ❑ Η συντήρηση του κλιματιστικού πρέπει να γίνεται μόνο από εξουσιοδοτημένο αδειούχο τεχνικό. Σε διαφορετική περίπτωση μπορεί να προκληθεί τραυματισμός ή ζημιά στο κλιματιστικό. Σε αυτή την περίπτωση η εγγύηση δεν έχει ισχύ.
- ❑ Μην προσπαθήσετε να επισκευάσετε το κλιματιστικό μόνοι σας. Μπορεί να προκληθεί ηλεκτροπληξία ή ζημιά. Παρακαλούμε καλέστε την αντιπροσωπία ή το εξουσιοδοτημένο σέρβις για την επισκευή του κλιματιστικού σας.
- ❑ Μην βάζετε τα δάκτυλά σας ή άλλα αντικείμενα μέσα στις εισόδους και εξόδους αέρα του κλιματιστικού. Μπορεί να προκληθεί τραυματισμός ή ζημιά στη συσκευή.
- ❑ Μην εμποδίζετε την έξοδο και είσοδο του αέρα. Μπορεί να προκληθεί δυσλειτουργία στη συσκευή.
- ❑ Μην ρίχνετε νερό στο τηλεχειριστήριο. Το τηλεχειριστήριο θα καταστραφεί.
- ❑ Στις παρακάτω περιπτώσεις τερματίστε τη λειτουργία του κλιματιστικού, αφαιρέστε το φιν από την πρίζα και επικοινωνήστε με το εξουσιοδοτημένο σέρβις για επισκευή:
 - Το καλώδιο παροχής ρεύματος έχει υπερθερμανθεί ή καταστραφεί.
 - Ακούγεται ασυνήθιστος θόρυβος κατά την λειτουργία.
 - Η ασφάλεια πέφτει συχνά.
 - Αναδύεται μυρωδιά καμένου από το κλιματιστικό.
 - Υπάρχει διαρροή από την εσωτερική μονάδα.

- ❑ Σε περίπτωση που το κλιματιστικό λειτουργεί κάτω από ασυνήθιστες συνθήκες, μπορεί να προκληθεί δυσλειτουργία, ηλεκτροπληξία, φωτιά ή τραυματισμός.
- ❑ Όταν ενεργοποιείτε ή απενεργοποιείτε το κλιματιστικό από τον διακόπτη λειτουργίας έκτακτης ανάγκης, πατήστε αυτόν τον διακόπτη με ένα μονωμένο όχι μεταλλικό αντικείμενο.
- ❑ Μην πατάτε επάνω στην εξωτερική μονάδα. Μην τοποθετείτε βαριά αντικείμενα επάνω στην εξωτερική μονάδα. Μπορεί να προκληθεί τραυματισμός ή ζημιά.
- ❑ Η εγκατάσταση του κλιματιστικού πρέπει να πραγματοποιείται μόνο από εξουσιοδοτημένο αδειούχο τεχνικό. Σε διαφορετική περίπτωση, μπορεί να προκληθεί τραυματισμός ή ζημιά.
- ❑ Οι εγχώριοι κανόνες ασφαλείας πρέπει να ακολουθούνται κατά την εγκατάσταση του κλιματιστικού.
- ❑ Σύμφωνα με τους εγχώριους κανόνες ασφαλείας, χρησιμοποιήστε κατάλληλο κύκλωμα παροχής ρεύματος.
- ❑ Εγκαταστήστε ασφάλεια στην παροχή ρεύματος. Σε διαφορετική περίπτωση θα προκληθεί δυσλειτουργία.
- ❑ Ένας τριπολικός διακόπτης με απόσταση επαφής στον κάθε πόλο τουλάχιστον 3 χιλιοστών, θα πρέπει να εγκατασταθεί στην παροχή ρεύματος.
- ❑ Για την επιλογή της κατάλληλης ηλεκτρικής ασφάλειας του κυκλώματος, παρακαλούμε συμβουλευτείτε τον παρακάτω πίνακα. Θα πρέπει να διαθέτει μαγνητική και θερμική αποκοπή για να προστατεύει από βραχυκύκλωμα και υπερθέρμανση του κυκλώματος.
- ❑ Το κλιματιστικό πρέπει να έχει σωστή γείωση. Λανθασμένη γείωση μπορεί να προκαλέσει ηλεκτροπληξία.
- ❑ Μην χρησιμοποιείτε ακατάλληλο καλώδιο παροχής ρεύματος.

- ❑ Βεβαιωθείτε πως η παροχή ρεύματος είναι συμβατή με τις απαιτήσεις του κλιματιστικού. Ασταθής παροχή ρεύματος ή λάθος συνδεσμολογία θα προκαλέσει δυσλειτουργία του κλιματιστικού. Εγκαταστήστε κατάλληλο καλώδιο παροχής ρεύματος πριν την χρήση του κλιματιστικού.
- ❑ Συνδέστε σωστά τα καλώδια φάσης, ουδετέρου και γείωσης.
- ❑ Βεβαιωθείτε πως έχετε διακόψει την παροχή ρεύματος πριν προχωρήσετε σε οποιαδήποτε εργασία που έχει να κάνει με τα ηλεκτρικά μέρη του μηχανήματος.
- ❑ Μην ανοίγετε την ασφάλεια πριν ολοκληρώσετε την εγκατάσταση.
- ❑ Σε περίπτωση που το καλώδιο παροχής ρεύματος είναι κατεστραμμένο, πρέπει να επισκευαστεί μόνο από εξουσιοδοτημένο αδειούχο τεχνικό ώστε να αποφευχθεί πιθανός τραυματισμός.
- ❑ Η θερμοκρασία του ψυκτικού κυκλώματος θα είναι υψηλή. Παρακαλούμε κρατήστε το καλώδιο σύνδεσης μακριά από τον χαλκοσωλήνα.
- ❑ Η συσκευή πρέπει να τοποθετηθεί σύμφωνα με τους εθνικούς κανονισμούς καλωδίωσης.
- ❑ Η εγκατάσταση πρέπει να πραγματοποιηθεί σύμφωνα με τους ισχύοντες εγχώριους κανονισμούς από εξουσιοδοτημένο αδειούχο τεχνικό.
- ❑ Η γείωση του κλιματιστικού πρέπει να γίνει από εξειδικευμένο αδειούχο τεχνικό. Βεβαιωθείτε πως έχει γίνει σωστή γείωση του μηχανήματος σε διαφορετική περίπτωση μπορεί να προκληθεί ηλεκτροπληξία.
- ❑ Το κίτρινο-πράσινο καλώδιο του κλιματιστικού είναι το καλώδιο γείωσης και δεν μπορεί να χρησιμοποιηθεί για κάποιο άλλο σκοπό.
- ❑ Η αντίσταση της γείωσης θα πρέπει να είναι σύμφωνη με

τους εθνικούς κανονισμούς ηλεκτρικών εγκαταστάσεων.

- ❑ Η συσκευή πρέπει να τοποθετηθεί σε μέρος όπου να υπάρχει πρόσβαση της πρίζας.
- ❑ Όλες οι συνδέσεις καλωδίων εσωτερικής και εξωτερικής μονάδας πρέπει να γίνουν από εξειδικευμένο αδειούχο τεχνικό.
- ❑ Εάν το μήκος του καλωδίου σύνδεσης δεν είναι επαρκές, επικοινωνήστε με την αντιπροσωπεία για ένα νέο. Μην προσπαθήσετε να επεκτείνετε το καλώδιο μόνοι σας.
- ❑ Η πρίζα μετά την εγκατάσταση θα πρέπει να είναι προσβάσιμη.
- ❑ Τα κλιματιστικά χωρίς φινις θα πρέπει να έχουν ασφαλειοδιακόπτη στην παροχή ρεύματος.
- ❑ Η μεταφορά σε διαφορετική τοποθεσία του κλιματιστικού σας θα πρέπει να γίνει μόνο από εξειδικευμένο αδειούχο τεχνικό. Σε διαφορετική περίπτωση μπορεί να προκληθεί τραυματισμός ή ζημιά.
- ❑ Για την τοποθεσία του κλιματιστικού επιλέξτε μία θέση μακριά από παιδιά, ζώα και φυτά. Εάν αυτό δεν είναι εφικτό, τοποθετήστε ένα προστατευτικό φράκτη για λόγους ασφαλείας.
- ❑ Η εσωτερική μονάδα πρέπει να εγκαθίσταται κοντά στον τοίχο.
- ❑ Οι οδηγίες εγκατάστασης και χρήσης αυτού του κλιματιστικού, παρέχονται από τον κατασκευαστή.
- ❑ Δεν επιτρέπεται η χρήση του κλιματιστικού σε χώρο όπου υπάρχει φωτιά (πηγή/συσκευή θέρμανσης σε λειτουργία, αέριο/καύσιμο άνθρακα σε λειτουργία).
- ❑ Δεν επιτρέπεται η διάτρηση τρύπας ή το κόλλημα των σωλήνων σύνδεσης. Αυτές οι εργασίες πρέπει να γίνονται μόνο από αδειούχο τεχνικό για την διασφάλιση της ασφαλείας σας.

- ❑ Ο έλεγχος διαρροής πρέπει οπωσδήποτε να πραγματοποιηθεί μετά την εγκατάσταση.
- ❑ Μην τοποθετείτε το κλιματιστικό σε χώρο όπου υπάρχουν εύφλεκτα αέρια ή υγρά. Μπορεί να προκληθεί φωτιά ακόμα και έκρηξη.

Αυτό το προϊόν περιέχει φθοριούχα αέρια θερμοκηπίου

Η διαρροή ψυκτικού υγρού συμβάλλει στην αλλαγή του κλίματος. Ψυκτικό υγρό με χαμηλότερο δυναμικό θέρμανσης του πλανήτη (GWP) θα συμβάλει λιγότερο στην υπερθέρμανση του πλανήτη από ένα ψυκτικό με υψηλότερο GWP αν διαρρεύσει στην ατμόσφαιρα. Η συσκευή περιέχει ψυκτικό υγρό με GWP ίσο με [675]. Αυτό σημαίνει ότι εάν το 1 kg αυτού του υγρού ψυκτικού θα διαρρεύσει στην ατμόσφαιρα η επίδραση στην υπερθέρμανση του πλανήτη θα είναι [675] φορές υψηλότερο από το 1 kg CO₂ για μια περίοδο 100 ετών. Ποτέ μην παρεμβαίνετε στο κύκλωμα ψυκτικού υγρού και ποτέ μην προσπαθήσετε να αποσυναρμολογήσετε μόνοι σας το προϊόν. Αυτές οι εργασίες πρέπει να πραγματοποιούνται μόνο από αδειούχο πιστοποιημένο τεχνικό.

Διασφαλίστε πως κανένα από τα κάτωθι αντικείμενα δεν βρίσκεται κάτω από την εσωτερική μονάδα:

- Φούρνοι μικροκυμάτων, κουζίνα/φούρνος και άλλα αντικείμενα που παράγουν θερμότητα.
- Ηλεκτρονικοί υπολογιστές και άλλες συσκευές υψηλού ηλεκτροστατισμού.
- Πρίζες όπου χρησιμοποιούνται πολύ συχνά.

Οι σωληνώσεις που ενώνουν την εσωτερική με την εξωτερική μονάδα δεν πρέπει να επαναχρησιμοποιηθούν, εκτός αν ξαναγίνει νέα εκχείλωση.

Οι προδιαγραφές που είναι τυπωμένες επάνω στην πλακέτα αφορούν ασφάλεια όπως για παράδειγμα 3.15A/250V AC, κλπ. Αν το κλιματιστικό δεν είναι εξοπλισμένο με καλώδιο τροφοδοσίας που έχει φικς στην άκρη, θα πρέπει να εγκατασταθεί μία ασφάλεια στον πίνακα με καλώδιο 2.5 χιλιοστά.

Αν το κλιματιστικό είναι μόνιμα συνδεδεμένο στον πίνακα του σπιτιού, ο πίνακας θα πρέπει να είναι εφοδιασμένος με αυτοματισμό ρελέ λειτουργίας που δεν υπερβαίνει τα 30 mA. Το κύκλωμα παροχής ρεύματος πρέπει να διαθέτει προστατευτικό κατά της διαρροής και διακοπής ρεύματος και θα πρέπει η χωρητικότητά του να είναι μεγαλύτερη 1,5 φορά της τάσης του ρεύματος.

ΧΡΗΣΙΜΕΣ ΠΛΗΡΟΦΟΡΙΕΣ

Ειδικές συνθήκες όπου το κλιματιστικό μπορεί να υπολειπεται.

- Εντός του εύρους θερμοκρασίας που αναφέρεται στον κάτωθι πίνακα, το κλιματιστικό ενδέχεται να σταματήσει τη λειτουργία του ή να παρουσιάσουν ανωμαλίες κατά τη λειτουργία του.

Ψύξη	Εξωτερική θερμοκρασία	>43°C (Για T1)
		>52°C (Για T3)
	Εσωτερική θερμοκρασία	<18°C
Θέρμανση	Εξωτερική θερμοκρασία	>24°C
		<-7°C
	Εσωτερική θερμοκρασία	>27°C

- Όταν η θερμοκρασία είναι πολύ υψηλή, το κλιματιστικό ενδέχεται να ενεργοποιήσει την αυτόματη συσκευή προστασίας και να τερματίσει αυτόματα τη λειτουργία του.
- Όταν η θερμοκρασία είναι πολύ χαμηλή, το στοιχείο του κλιματιστικού ενδέχεται να παγώσει και αυτό να οδηγήσει σε στάξιμο νερού ή άλλη δυσλειτουργία.

- Σε χρήση της λειτουργίας ψύξης ή αφύγρανσης για μεγάλο διάστημα, με σχετικό επίπεδο υγρασίας άνω του 80% (με πόρτες και παράθυρα ανοικτά), ενδέχεται να παρουσιαστούν συμπυκνώματα νερού ή να στάξει νερό από την έξοδο του αέρα.
- T1 & T3 αναφέρονται στο ISO5151.

ΣΗΜΕΙΩΣΕΙΣ ΓΙΑ ΤΗ ΛΕΙΤΟΥΡΓΙΑ ΘΕΡΜΑΝΣΗΣ

- Ο ανεμιστήρας της εσωτερικής μονάδας δεν ξεκινά την λειτουργία του αμέσως. Ξεκινά μετά από λίγα λεπτά ώστε το εσωτερικό στοιχείο να έχει προλάβει να θερμανθεί και να μην βγει κρύος αέρας.
- Όταν έξω η θερμοκρασία είναι πολύ χαμηλή και υπάρχει μεγάλο ποσοστό υγρασίας, το στοιχείο της εξωτερικής μονάδας παγώνει. Τότε το κλιματιστικό ξεκινά την διαδικασία απόψυξης.
- Κατά την διάρκεια της απόψυξης, το κλιματιστικό σταματά την λειτουργία θέρμανσης για περίπου 5-12 λεπτά.
- Ατμός μπορεί να βγει από την εξωτερική μονάδα κατά τη διάρκεια της απόψυξης. Αυτό δεν είναι κάποια δυσλειτουργία αλλά το αποτέλεσμα της γρήγορης απόψυξης.
- Η λειτουργία της θέρμανσης επανέρχεται αμέσως μόλις σταματήσει η διαδικασία απόψυξης.

ΣΗΜΕΙΩΣΕΙΣ ΓΙΑ ΤΟΝ ΤΕΡΜΑΤΙΣΜΟ ΛΕΙΤΟΥΡΓΙΑΣ ΤΟΥ ΚΛΙΜΑΤΙΣΤΙΚΟΥ

- Όταν τερματίσετε τη λειτουργία του κλιματιστικού, ο κεντρικός υπολογιστής του αποφασίζει αυτόματα αν θα σταματήσει αυτόματα τη λειτουργία ή θα συνεχίσει για μερικά δευτερόλεπτα ακόμα σε χαμηλή συχνότητα και χαμηλή ταχύτητα του ανεμιστήρα.

ΛΕΙΤΟΥΡΓΙΑ ΕΚΤΑΚΤΗΣ ΑΝΑΓΚΗΣ

- Σε περίπτωση που το τηλεχειριστήριο σπάσει ή χαθεί, χρησιμοποιήστε το πλήκτρο έκτακτης ανάγκης για να λειτουργήσετε το κλιματιστικό σας.
- Αν πατήσετε αυτό το πλήκτρο όταν το κλιματιστικό βρίσκεται εκτός λειτουργίας, θα λειτουργήσει στην Αυτόματη λειτουργία.
- Αν πατήσετε αυτό το πλήκτρο όταν το κλιματιστικό βρίσκεται σε λειτουργία, θα σταματήσει να λειτουργεί.



ΠΡΟΣΑΡΜΟΓΗ ΚΑΤΕΥΘΥΝΣΗΣ ΤΟΥ ΑΕΡΑ

- Χρησιμοποιήστε τα πλήκτρα του τηλεχειριστηρίου U/D SWING πάνω-κάτω κατεύθυνσης και L/R SWING αριστεράς-δεξιάς κατεύθυνσης, για να προσαρμόσετε την φορά του αέρα.
- Για τα μοντέλα που η λειτουργία L/R SWING αριστεράς-δεξιάς κατεύθυνσης δεν είναι διαθέσιμη, οι περσίδες πρέπει να μετακινηθούν χειροκίνητα.

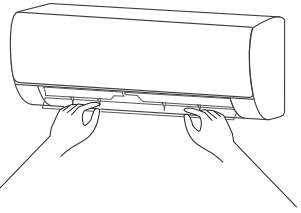

Σημείωση: Ρυθμίστε τις περσίδες πριν θέσετε σε λειτουργία το κλιματιστικό σε διαφορετική περίπτωση μπορεί να προκληθεί τραυματισμός και βλάβη στη συσκευή. Ποτέ μην τοποθετείτε τα χέρια σας μέσα στις γρίλιες εισόδου ή εξόδου του αέρα όταν το κλιματιστικό βρίσκεται σε λειτουργία.

Δώστε προσοχή

- Ανοίξτε την πρόσοψη της εσωτερικής μονάδας.
- Το καλώδιο σύνδεσης δεν πρέπει να αγγίζει το τερματικό σύνδεσης (κλέμμα) και να είναι τοποθετημένο όπως φαίνεται στην εικόνα.

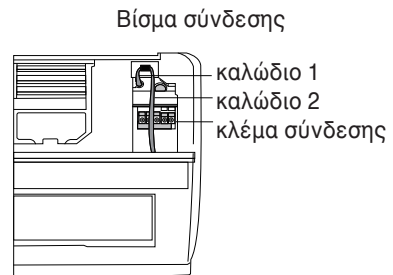

ΦΡΟΝΤΙΔΑ ΚΑΙ ΣΥΝΤΗΡΗΣΗ

ΚΑΘΑΡΙΣΜΟΣ ΤΗΣ ΕΣΩΤΕΡΙΚΗΣ ΜΟΝΑΔΑΣ

1. Τερματίστε την λειτουργία της συσκευής και αφαιρέστε το φιλτράκι από τη πρίζα. Περιμένετε πριν τον καθαρισμό του τουλάχιστον 5 λεπτά μετά την διακοπή λειτουργίας διαφορετικά υπάρχει κίνδυνος ηλεκτροπληξίας.
2. Καθαρίστε την εσωτερική μονάδα (τα εξωτερικά πλαστικά της μέρη) με στεγνό πανί ή με ελαφρώς βρεγμένο πανί σε κρύο νερό. Μην ψεκάζετε ή ρίχνετε νερό στο κλιματιστικό για τον καθαρισμό του.
3. Καθαρίζετε τα φίλτρα τακτικά, ώστε να αποφύγετε την συσσώρευση σκόνης που μπορεί να επηρεάσει την απόδοση του κλιματιστικού. Μετά την αφαίρεση των φίλτρων, μην ακουμπάτε τα μεταλλικά μέρη. Μπορεί να προκληθεί τραυματισμός.

4. Μην χρησιμοποιείτε νερό με θερμοκρασία πάνω από 40°C για τον καθαρισμό της πρόσοψης. Σε διαφορετική περίπτωση μπορεί να προκληθεί παραμόρφωση ή αποχρωματισμός.
5. Μην χρησιμοποιείτε διαλυτικό, σκόνη γυαλίσματος, βενζίνη ή οποιοδήποτε άλλο χημικό.
6. Μην χρησιμοποιείτε υγρά ή διαβρωτικά καθαριστικά για τον καθαρισμό της συσκευής και μην πιτσιλάτε με νερό ή οποιοδήποτε άλλο υγρό τη συσκευή. Σε διαφορετική περίπτωση, μπορεί να καταστραφούν τα πλαστικά του μέρη ή ακόμα και να προκληθεί ηλεκτροπληξία.

ΚΑΘΑΡΙΣΜΟΣ ΤΩΝ ΦΙΛΤΡΩΝ

- Αφαιρέστε τα προφίλτρα και τα υγιεινά φίλτρα
- Ανασηκώστε την πρόσοψη της εσωτερικής μονάδας και με τα δύο σας χέρια έως ότου κουμπώσει σε συγκεκριμένο σημείο. Σηκώστε ελαφρώς τα προ φίλτρα έως ότου ξεκουμπώσουν από τη θέση τους και τραβήξτε τα προσεκτικά προς τα κάτω. Αφαιρέστε από τα προφίλτρα τα υγιεινά φίλτρα.



- Καθαρίστε τα προ φίλτρα με ηλεκτρική σκούπα, ή πλύντε τα με κρύο νερό και αφήστε τα να στεγνώσουν πολύ καλά σε σκιερό μέρος πριν τα επανατοποθετήσετε. Τα υγιεινά φίλτρα καθαρίστε τα με ηλεκτρική σκούπα ή τινάξτε τα σε εξωτερικό χώρο. ΠΡΟΣΟΧΗ! Μην καθαρίζετε τα υγιεινά φίλτρα με νερό ή οποιοδήποτε άλλο υγρό διότι καταστρέφονται.

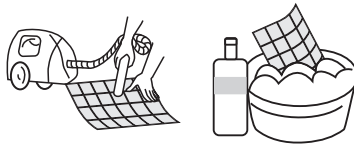

- Αφού τα φίλτρα έχουν στεγνώσει πολύ καλά, τοποθετήστε τα στην αρχική τους θέση και κλείστε την πρόσοψη.

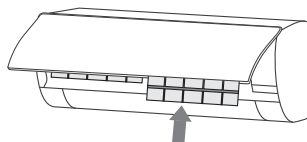



ΠΡΟΣΟΧΗ

- Τα προφίλτρα πρέπει να καθαρίζονται τουλάχιστον κάθε τρεις μήνες. Σε περίπτωση που το περιβάλλον έχει πολλούς ρύπους, συνιστάται πιο συχνός καθαρισμός των φίλτρων.
- Μην αγγίζετε το εσωτερικό στοιχείο της εσωτερικής μονάδας όταν αφαιρείτε τα φίλτρα. Κίνδυνος τραυματισμού.
- Μην χρησιμοποιείτε φωτιά ή πιστολάκι μαλλιών για το στέγνωμα των φίλτρων. Κίνδυνος παραμόρφωσης των φίλτρων, πυρκαγιάς, τραυματισμού.
- Μην καθαρίζετε τα υγιεινά φίλτρα με νερό ή άλλου είδους καθαριστικά. Ο καθαρισμός τους μπορεί να γίνει μόνο με ηλεκτρική σκούπα ή τινάζοντάς τα σε εξωτερικό χώρο.

ΈΛΕΓΧΟΣ ΠΡΙΝ ΤΗ ΧΡΗΣΗ

1. Βεβαιωθείτε πως όλες οι είσοδοι και έξοδοι του αέρα δεν εμποδίζονται.
2. Βεβαιωθείτε πως η έξοδος νερού από τον σωλήνα αποστράγγισης δεν εμποδίζεται. Σε περίπτωση που κάτι την μπλοκάρει, καθαρίστε το.
3. Βεβαιωθείτε πως έχει γίνει σωστή γείωση.
4. Βεβαιωθείτε πως το τηλεχειριστήριο έχει μπαταρίες και λειτουργούν κανονικά.
5. Βεβαιωθείτε πως η βάση στήριξης της εξωτερικής μονάδας είναι καλά στερεωμένη. Σε περίπτωση που παρατηρήσετε κάποιο πρόβλημα επικοινωνήστε άμεσα με τον εξουσιοδοτημένο τεχνικό.

ΣΥΝΤΗΡΗΣΗ

1. Τερματίστε τη λειτουργία της συσκευής, βγάλτε το φιν από τη πρίζα και αφαιρέστε τις μπαταρίες από το τηλεχειριστήριο.
2. Καθαρίστε τα φίλτρα και τα υπόλοιπα μέρη της συσκευής.
3. Καθαρίστε την εξωτερική μονάδα.
4. Βεβαιωθείτε πως η βάση στήριξης της εξωτερικής μονάδας είναι καλά στερεωμένη. Σε περίπτωση που παρατηρήσετε κάποιο πρόβλημα επικοινωνήστε άμεσα με τον εξουσιοδοτημένο τεχνικό.

ΣΗΜΑΝΤΙΚΗ ΣΗΜΕΙΩΣΗ ΓΙΑ ΤΗΝ ΑΝΑΚΥΚΛΩΣΗ ΤΟΥ ΚΛΙΜΑΤΙΣΤΙΚΟΥ

- Πολλά από τα υλικά συσκευασίας είναι ανακυκλώσιμα. Παρακαλούμε απορρίψτε τα υλικά συσκευασίας με τρόπο ασφαλή για το περιβάλλον.

- Σε περίπτωση που θελήσετε να απορρίψετε το παλιό σας κλιματιστικό, απευθυνθείτε στις τοπικές αρχές προκειμένου να παραδοθεί σε ειδικό κέντρο περισυλλογής και ανακύκλωσης ηλεκτρονικού και ηλεκτρολογικού εξοπλισμού.

ΑΝΤΙΜΕΤΩΠΙΣΗ ΠΡΟΒΛΗΜΑΤΩΝ

Μην επισκευάζετε μόνοι σας το κλιματιστικό. Λάθος επισκευή ή συντήρηση μπορεί να προκαλέσει ηλεκτροπληξία, φωτιά ή έκρηξη. Σε περίπτωση βλάβης καλέστε το εξουσιοδοτημένο σέρβις όπου αδειούχος τεχνικός θα διεξάγει σωστά και με ασφάλεια την επισκευή ή συντήρησης του κλιματιστικού σας. Πριν καλέσετε το σέρβις ελέγξτε τις κάτωθι περιπτώσεις όπου μπορεί να λύσετε το πρόβλημα χωρίς την επέμβαση του σέρβις.

ΦΑΙΝΟΜΕΝΟ	ΠΡΟΒΛΗΜΑ - ΛΥΣΗ
Το κλιματιστικό δεν λειτουργεί	<ul style="list-style-type: none"> ▪ Υπάρχει διακοπή ρεύματος ✓ Περιμένετε έως ότου επανέλθει το ρεύμα
	<ul style="list-style-type: none"> ▪ Το φιλτράρισμα έχει λασκάρει από τη πρίζα ✓ Εφαρμόστε σωστά το φιλτράρισμα στη πρίζα
	<ul style="list-style-type: none"> ▪ Η ασφάλεια έχει πέσει ✓ Σηκώστε την ασφάλεια ή αντικαταστήστε τη εάν έχει καεί
	<ul style="list-style-type: none"> ▪ Ο χρονοδιακόπτης έχει τεθεί σε εφαρμογή. ✓ Περιμένετε ή αλλάξτε τη ρύθμιση του χρονοδιακόπτη
Το κλιματιστικό δεν ξεκινά την λειτουργία του αμέσως μετά από επανεκκίνηση	<ul style="list-style-type: none"> ▪ Αφότου απενεργοποιηθεί το κλιματιστικό χρειάζονται περίπου 3 με 5 λεπτά για να ενεργοποιηθεί και πάλι. Αυτή είναι μία διαδικασία προστασίας του συμπιεστή
Το κλιματιστικό σταματά λίγο μετά την έναρξη λειτουργίας του	<ul style="list-style-type: none"> ▪ Έχει επιτευχθεί η θερμοκρασία ρύθμισης ✓ Είναι φυσιολογικό
	<ul style="list-style-type: none"> ▪ Το κλιματιστικό κάνει απόψυξη ✓ Η λειτουργία θα επανέλθει μόλις τελειώσει η διαδικασία απόψυξης
	<ul style="list-style-type: none"> ▪ Ο χρονοδιακόπτης έχει τεθεί σε εφαρμογή ✓ Απενεργοποιήστε τον χρονοδιακόπτη για να συνεχίσει η λειτουργία του κλιματιστικού

<p>Η απόδοση Ψύξης ή Θέρμανσης δεν είναι ικανοποιητική</p>	<ul style="list-style-type: none"> ▪ Υπερβολική συσσώρευση σκόνης στα φίλτρα, μπλοκάρει τις εισόδους και εξόδους του αέρα ✓ Καθαρίστε τα φίλτρα και αφαιρέστε τυχών εμπόδια από τις εισόδους και τις εξόδους του αέρα
	<ul style="list-style-type: none"> ▪ Η τάση είναι πολύ χαμηλή ✓ Περιμένετε έως ότου επανέλθει η τάση σε φυσιολογικά επίπεδα
	<ul style="list-style-type: none"> ▪ Το κλιματιστικό λειτουργεί στο AUTO ✓ Η θερμοκρασία δεν μπορεί να αλλάξει κατά την λειτουργία AUTO. Εάν θέλετε να αλλάξετε την θερμοκρασία θα πρέπει να αλλάξετε και λειτουργία
	<ul style="list-style-type: none"> ▪ Η γωνία των περσίδων είναι πολύ μικρή ✓ Ρυθμίστε την γωνία των περσίδων ώστε να εξέρχεται ο αέρας ελεύθερα
	<ul style="list-style-type: none"> ▪ Μειωμένη απόδοσης Ψύξης ή Θέρμανσης μπορεί να προέρχεται από ανοιχτά παράθυρα ή πόρτες ✓ Κλείστε τις πόρτες και τα παράθυρα
	<ul style="list-style-type: none"> ▪ Δεν έχει ρυθμιστεί η σωστή λειτουργία, η θερμοκρασία και η ταχύτητα του ανεμιστήρα ✓ Ρυθμίστε εκ νέου τη σωστή λειτουργία, την θερμοκρασία και την ταχύτητα του ανεμιστήρα
<p>Από την εσωτερική μονάδα βγαίνει άσχημη μυρωδιά</p>	<ul style="list-style-type: none"> ▪ Έχουν συσσωρευθεί οσμές από το περιβάλλον στην εσωτερική μονάδα ✓ Καθαρίστε τα φίλτρα και ενεργοποιήστε τον αυτοκαθαρισμό
<p>Ακούγεται η ροή του νερού κατά τη λειτουργία του κλιματιστικού</p>	<ul style="list-style-type: none"> ▪ Κατά την εκκίνηση ή τον τερματισμό λειτουργίας του κλιματιστικού ή όταν ο συμπιεστής σταματά και ξεκινά πάλι μπορεί να ακουστεί ο ήχος ροής νερού από την εσωτερική μονάδα ✓ Στην πραγματικότητα αυτός είναι ο ήχος ροής του ψυκτικού υγρού και δεν είναι κάποια δυσλειτουργία της συσκευής

<p>Κατά την ενεργοποίηση ή απενεργοποίηση του κλιματιστικού ακούγεται ένας ήχος τριξίματος</p>	<ul style="list-style-type: none"> ▪ Κατά την εκκίνηση ή τον τερματισμό λειτουργίας του κλιματιστικού μπορεί να ακουστεί ο ήχος τριξίματος από την εσωτερική μονάδα ✓ Λόγω της αλλαγής θερμοκρασίας προκαλείται συστολή/διαστολή στα πλαστικά μέρη της συσκευής. Δεν είναι κάποια δυσλειτουργία της συσκευής
<p>Ακούγεται περίεργος ήχος από την εσωτερική μονάδα</p>	<ul style="list-style-type: none"> ▪ Κατά την ενεργοποίηση ή την απενεργοποίηση του κλιματιστικού μπορεί να ακούγεται ο ήχος του ανεμιστήρα ή του συμπιεστή ▪ Όταν ξεκινά η λειτουργία απόψυξης ακούγεται διαφορετικός ήχος ✓ Αλλάζει η ροή του ψυκτικού υγρού και ο διαφορετικός ήχος είναι φυσιολογικός ▪ Έχει συσσωρευθεί πολύ σκόνη στα φίλτρα ✓ Καθαρίστε τα φίλτρα ▪ Ο ήχος κατά τη λειτουργία TURBO είναι λίγο πιο έντονος ✓ Είναι φυσιολογικό
<p>Έχουν σχηματιστεί σταγόνες νερού επάνω στην επιφάνεια της εσωτερικής μονάδας</p>	<ul style="list-style-type: none"> ▪ Όταν η υγρασία στον χώρο είναι υψηλή, σταγόνες νερού συσσωρεύονται στις εξόδους του αέρα ή την πρόσοψη ✓ Είναι απόλυτα φυσιολογικό φαινόμενο ▪ Παρατεταμένη λειτουργία Ψύξης σε ανοιχτό χώρο προκαλεί σταγόνες νερού ✓ Κλείστε πόρτες και παράθυρα ▪ Η γωνία των περσίδων είναι πολύ μικρή ✓ Ρυθμίστε την γωνία των περσίδων ώστε να εξέρχεται ο αέρας ελεύθερα
<p>Κατά τη λειτουργία Ψύξης βγαίνει ομίχλη από την εσωτερική μονάδα</p>	<ul style="list-style-type: none"> ▪ Μπορεί να συμβεί όταν η θερμοκρασία και η υγρασία είναι σε υψηλά επίπεδα ✓ Αυτό συμβαίνει γιατί ο αέρας στο δωμάτιο παγώνει γρήγορα. Μετά από λίγη ώρα λειτουργίας του κλιματιστικού η θερμοκρασία και η υγρασία θα έρθουν σε φυσιολογικά επίπεδα και η ομίχλη θα εξαφανιστεί

<p>Το κλιματιστικό ξεκίνησε ξαφνικά να λειτουργεί</p>	<ul style="list-style-type: none"> ▪ Υπάρχει παρεμβολή, όπως κεραυνός, ασύρματες συσκευές κλπ ✓ Αποσυνδέστε από το ρεύμα. Συνδέστε ξανά και λειτουργήστε εκ νέου το κλιματιστικό
<p>Η εσωτερική μονάδα δεν λαμβάνει τις εντολές του τηλεχειριστηρίου ή το τηλεχειριστήριο δεν έχει καμία δράση</p>	<ul style="list-style-type: none"> ▪ Υπάρχει σημαντική παρεμβολή (π.χ. από στατικό ηλεκτρισμό, σταθερή τάση) ✓ Τερματίστε τη λειτουργία του κλιματιστικού σας, βγάλτε το φιν από τη πρίζα και ξαναβάλτε το μετά από περίπου 3 λεπτά. Ξεκινήστε πάλι την λειτουργία του κλιματιστικού σας
	<ul style="list-style-type: none"> ▪ Το τηλεχειριστήριο βρίσκεται εκτός εμβέλειας ✓ Η εμβέλεια για την ικανότητα λήψης εντολών είναι έως 8 μέτρα από την εσωτερική μονάδα
	<ul style="list-style-type: none"> ▪ Υπάρχουν εμπόδια ✓ Αφαιρέστε τα εμπόδια
	<ul style="list-style-type: none"> ▪ Ο πομπός εντολών του τηλεχειριστηρίου δεν βλέπει τον αισθητήρα λήψης εντολών της εσωτερικής μονάδας ✓ Επιλέξτε τη σωστή γωνία όπου ο πομπός εντολών του τηλεχειριστηρίου βλέπει τον αισθητήρα λήψης εντολών της εσωτερικής μονάδας
	<ul style="list-style-type: none"> ▪ Υπάρχει μεγάλη ευαισθησία όπως θολές εικόνες ή καθόλου ενδείξεις στο τηλεχειριστήριο ✓ Ελέγξτε τις μπαταρίες. Εάν η ισχύς τους είναι χαμηλή, αντικαταστήστε τις
	<ul style="list-style-type: none"> ▪ Δεν υπάρχουν ενδείξεις στο τηλεχειριστήριο ✓ Ελέγξτε εάν το τηλεχειριστήριο παρουσιάζει κάποια ζημία. Εάν ναι αντικαταστήστε το
	<ul style="list-style-type: none"> ▪ Υπάρχει λάμπα φθορίου στο δωμάτιο ✓ Πηγαίστε πιο κοντά στην εσωτερική μονάδα το τηλεχειριστήριο ✓ Σβήστε τη λάμπα φθορίου και δοκιμάστε ξανά
<p>Εάν παρουσιαστεί οποιαδήποτε από τις κάτωθι περιπτώσεις, τερματίστε αμέσως την λειτουργία του κλιματιστικού, βγάλτε το φιν από τη πρίζα και επικοινωνήστε με το εξουσιοδοτημένο σέρβις Γ.Ε.ΔΗΜΗΤΡΙΟΥ Α.Ε.Ε. Τηλέφωνο επικοινωνίας ☎ 210 5386490</p>	



ΠΡΟΣΟΧΗ

- Σε περίπτωση που εμφανιστούν τα κάτωθι φαινόμενα, παρακαλούμε τερματίστε την λειτουργία του κλιματιστικού και βγάλτε το φιν από τη πρίζα αμέσως. Στη συνέχεια επικοινωνήστε με το εξουσιοδοτημένο σέρβις για επισκευή της βλάβης.
 - Το καλώδιο παροχής ρεύματος έχει υπερθερμανθεί ή καταστραφεί.
 - Υπάρχει ασυνήθιστος ήχος κατά την λειτουργία.
 - Ο ασφαλειοδιακόπτης πέφτει συχνά.
 - Μυρωδιά καμένου βγαίνει από το κλιματιστικό.
 - Υπάρχει διαρροή από την εσωτερική μονάδα.
- Μην επισκευάζετε ή επαναποθετείτε μόνοι σας το κλιματιστικό.
- Σε περίπτωση που το κλιματιστικό λειτουργεί κάτω από ασυνήθιστες συνθήκες, μπορεί να προκληθεί βλάβη, ηλεκτροπληξία, φωτιά ή τραυματισμός.

ΟΝΟΜΑΣΙΕΣ ΜΕΡΩΝ

ΕΣΩΤΕΡΙΚΗ ΜΟΝΑΔΑ

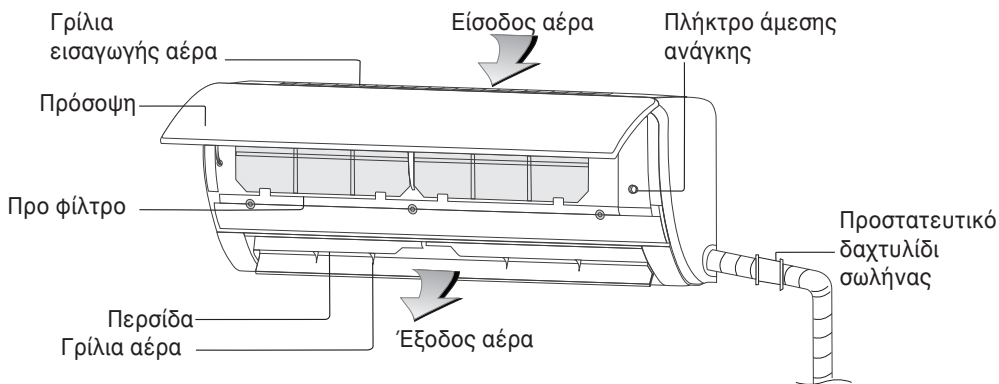

ΕΞΩΤΕΡΙΚΗ ΜΟΝΑΔΑ

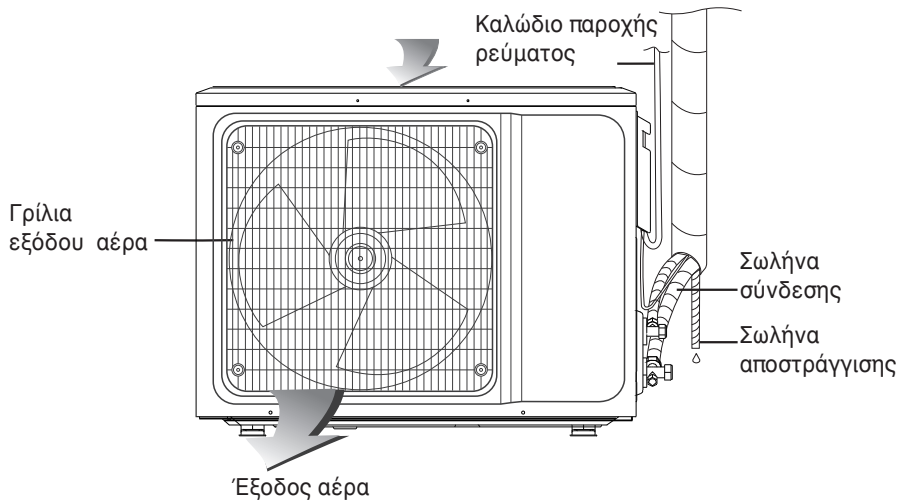

Τα σύμβολα ή η θέση τους μπορεί να διαφέρουν από την εικόνα, ανάλογα με το μοντέλο που έχετε επιλέξει.

ΠΛΗΚΤΡΑ/ΕΝΔΕΙΞΕΙΣ ΤΗΛΕΧΕΙΡΙΣΤΗΡΙΟΥ

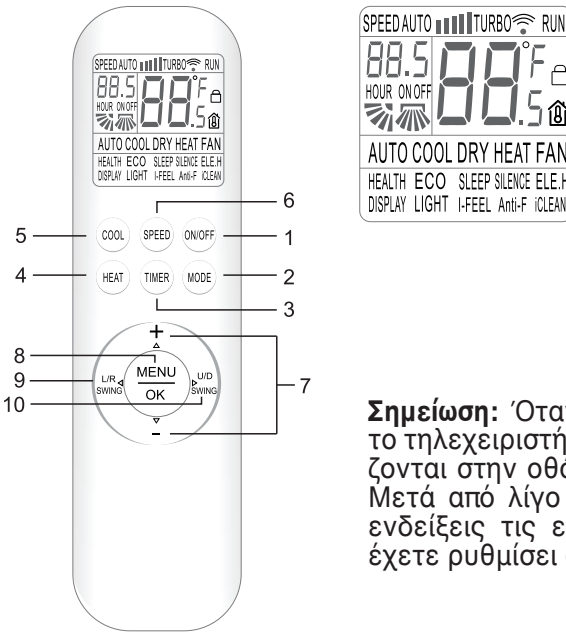

Σημείωση: Όταν θέτετε για πρώτη φορά το τηλεχειριστήριο σε λειτουργία, εμφανίζονται στην οθόνη του όλες οι ενδείξεις. Μετά από λίγο θα εμφανίζονται μόνο οι ενδείξεις τις εκάστοτε λειτουργίας που έχετε ρυθμίσει στο κλιματιστικό.

ΟΔΗΓΙΕΣ ΓΙΑ ΤΗ ΣΩΣΤΗ ΧΡΗΣΗ ΤΟΥ ΤΗΛΕΧΕΙΡΙΣΤΗΡΙΟΥ

1. Ο πομπός του τηλεχειριστηρίου, που βρίσκεται στο μπροστινό του μέρος, πρέπει να είναι στραμμένο προς τον δέκτη της εσωτερικής μονάδας.
2. Η μέγιστη απόσταση αποδοχής εντολών της εσωτερικής μονάδας από το τηλεχειριστήριο είναι τα 8 μέτρα.
3. Δεν πρέπει να υπάρχουν εμπόδια μεταξύ του πομπού του τηλεχειριστηρίου και του δέκτη της εσωτερικής μονάδας.
4. Μην πετάτε κάτω ή μακριά το τηλεχειριστήριο.
5. Μην αφήνετε κανένα υγρό να εισέρχεται μέσα στο τηλεχειριστήριο.
6. Πριν χρησιμοποιήσετε το τηλεχειριστήριο για πρώτη φορά, εγκαταστήστε τις μπαταρίες και διασφαλίστε πως οι πόλοι «+» & «-» είναι σωστά τοποθετημένοι.
7. Χρησιμοποιήστε δύο μπαταρίες AAA, μην χρησιμοποιείτε επαναφορτιζόμενες μπαταρίες.
8. Μην τοποθετείτε το τηλεχειριστήριο στην απ' ευθείας ακτινοβολία του ήλιου ή κοντά σε πηγές θερμότητας (π.χ. καλοριφέρ κλπ).
9. Αν δεν χρησιμοποιείτε το τηλεχειριστήριο για μεγάλο χρονικό διάστημα, αφαιρέστε τις μπαταρίες από αυτό για να αποφύγετε πιθανή

διαρροή και καταστροφή του τηλεχειριστηρίου.

10. Όταν δεν ακούγεται ο χαρακτηριστικός ήχος μπιπ σε κάθε εντολή που δίνεται ή όταν το σχετικό εικονίδιο εντολής δεν εμφανίζεται στο τηλεχειριστήριο, τότε πρέπει να αλλάξετε τις μπαταρίες.
11. Όταν αντικαθιστάτε τις μπαταρίες θα πρέπει να είναι και οι δύο νέες. Μην τοποθετείτε παλιές με νέες μπαταρίες μαζί ή μπαταρίες διαφορετικού τύπου. Μπορεί να προκληθεί ζημιά στο τηλεχειριστήριο.
12. Οι παλιές μπαταρίες πρέπει να ανακυκλώνονται στα ειδικά σημεία συλλογής τους.

Σημείωση:

Αυτό είναι ένα τηλεχειριστήριο, συμβατό με αρκετά κλιματιστικά. Για λειτουργίες όπου δεν είναι διαθέσιμες στο μοντέλο που έχετε επιλέξει, το συγκεκριμένο πλήκτρο δεν θα βρίσκεται σε ισχύ.

ΛΕΙΤΟΥΡΓΙΕΣ ΠΛΗΚΤΡΩΝ ΤΗΛΕΧΕΙΡΙΣΤΗΡΙΟΥ

1. ΠΛΗΚΤΡΟ ON/OFF

Πατήστε αυτό το πλήκτρο για να ενεργοποιήσετε το κλιματιστικό σας. Πατήστε το ξανά για να το απενεργοποιήσετε.

2. ΠΛΗΚΤΡΟ MODE

Πατήστε αυτό το πλήκτρο για να επιλέξετε την επιθυμητή λειτουργία ως εξής:

→ AUTO → COOL → DRY → HEAT → FAN →

AUTO: ΑΥΤΟΜΑΤΗ

COOL: ΨΥΞΗ

DRY: ΑΦΥΓΡΑΝΣΗ

HEAT: ΘΕΡΜΑΝΣΗ

FAN: ΑΝΕΜΙΣΤΗΡΑΣ

Πατώντας τα πλήκτρα “+” ή “-” κατά τις λειτουργίες Ψύξης / Θέρμανσης μπορείτε να ρυθμίσετε το εύρος θερμοκρασίας από 16°C (60°F) ~ 32°C (90°F). Η ένδειξη αλλάζει κάθε φορά που πατάτε το πλήκτρο.

Σημείωση: Κατά την λειτουργία AUTO, δεν μπορείτε να ρυθμίσετε την θερμοκρασία.

Σημείωση: Κατά την λειτουργία FAN δεν μπορείτε να ρυθμίσετε την θερμοκρασία.

Σημείωση: Κατά τη λειτουργία DRY δεν μπορείτε να ρυθμίσετε την ταχύτητα του ανεμιστήρα.

3. ΠΛΗΚΤΡΟ TIMER

- Πατήστε αυτό το πλήκτρο όταν το κλιματιστικό βρίσκεται σε λειτουργία για να ενεργοποιήσετε τον χρονοδιακόπτη OFF (TIMER OFF αυτόματος τερματισμός λειτουργίας βάσει προκαθορισμένης ώρας).

Πατήστε αυτό το πλήκτρο όταν το κλιματιστικό βρίσκεται εκτός λειτουργίας για να ενεργοποιήσετε τον χρονοδιακόπτη ON (TIMER ON αυτόματη εκκίνηση λειτουργίας βάσει προκαθορισμένης ώρας).

- Πατήστε αυτό το πλήκτρο μία φορά και η ένδειξη "ON(OFF)" θα αναβοσβήσει. Πατήστε τα πλήκτρα "+" ή "-" για να ρυθμίσετε σε πόσες ώρες το κλιματιστικό θα ξεκινήσει ή θα σταματήσει αυτόματα τη λειτουργία του. Η ρύθμιση θα γίνεται ανά μισή ώρα για εύρος από μισή ώρα έως 24 ώρες.
- Πατήστε ξανά αυτό το πλήκτρο για αν επιβεβαιώσετε τη ρύθμιση. Η ένδειξη "ON(OFF)" σταματά να αναβοσβήνει.
- Εάν το πλήκτρο δεν πατηθεί εντός 10 δευτερολέπων αφού η ένδειξη "ON(OFF)" αρχίσει να αναβοσβήνει, η ρύθμιση του χρονοδιακόπτη διακόπτεται.
- Αν έχει επιβεβαιωθεί ρύθμιση χρονοδιακόπτη, πατώντας ξανά αυτό το πλήκτρο την ακυρώνετε.

4. ΠΛΗΚΤΡΟ HEAT

Πατήστε αυτό το πλήκτρο για να ρυθμίσετε το κλιματιστικό στη λειτουργία της Θέρμανσης.

5. ΠΛΗΚΤΡΟ COOL

Πατήστε αυτό το πλήκτρο για να ρυθμίσετε το κλιματιστικό στη λειτουργία της Ψύξης.

6. ΠΛΗΚΤΡΟ SPEED

Πατήστε αυτό το πλήκτρο για να επιλέξετε την ταχύτητα του ανεμιστήρα ως εξής:

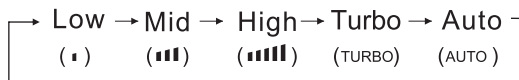

Low/Χαμηλή – Mid/Μεσαία – High/Υψηλή – Turbo/Super Υψηλή -Auto/Αυτόματη

Σημείωση: Η ταχύτητα ανεμιστήρα AUTO δεν είναι διαθέσιμη στη λειτουργία ανεμιστήρα FAN.

7. ΠΛΗΚΤΡΑ "+" ή "-"

Κάθε φορά που πατάτε το πλήκτρο "+", η ρύθμιση θερμοκρασίας θα αυξάνει κατά 1°C και κάθε φορά που πατάτε το πλήκτρο "-" η ρύθμιση θερμοκρασίας θα μειώνεται κατά 1°C.

Το εύρος ρύθμισης θερμοκρασίας είναι από 16°C (60°F) ~ 32°C (90°F).

Σημείωση: Στις λειτουργίες AUTO και FAN δεν μπορεί να ρυθμιστεί η θερμοκρασία.

8. ΠΛΗΚΤΡΟ MENU/OK

Πατήστε αυτό το πλήκτρο για να επιλέξετε την επιθυμητή λειτουργία

ECO, HEALTH, SLEEP. Με τα πλήκτρα Δ, ∇, ◁, ▷ επιλέξετε την λειτουργία που σας εξυπηρετεί. Για να επιβεβαιώσετε την εντολή πατήστε το πλήκτρο OK.

Σημείωση: Μέσω του πλήκτρου MENU, πατώντας τα πλήκτρα Δ, ∇, ◁, ▷ θα βλέπετε στην οθόνη του τηλεχειριστήριου να αναβοσβήνει και η εκάστοτε λειτουργία όπου μπορείτε να επιλέξετε.

9. ΠΛΗΚΤΡΟ L/R SWING

Πατήστε αυτό το πλήκτρο για να ενεργοποιήσετε την κίνηση των κάθπτων περσίδων (αριστερά/δεξιά). Πατήστε το ξανά για να σταθεροποιήσετε την περσίδα στην ιδανική θέση.

10. ΠΛΗΚΤΡΟ U/D SWING

Πατήστε αυτό το πλήκτρο για να ενεργοποιήσετε την κίνηση της οριζόντιας περσίδας (πάνω/κάτω). Πατήστε το ξανά για να σταθεροποιήσετε την περσίδα στην ιδανική θέση.

Σημείωση: Όταν το κλιματιστικό βρίσκεται σε λειτουργία, πατήστε αυτό το πλήκτρο για 3 δευτερόλεπτα. Με αυτό τον τρόπο ενεργοποιείται η συνεχής ταλάντωση της περσίδας. Πατώντας το ξανά σταθεροποιείτε την περσίδα στην ιδανική θέση.

11. ΛΕΙΤΟΥΡΓΙΑ ΙΟΝΙΣΤΗ HEALTH

Όταν το κλιματιστικό βρίσκεται σε λειτουργία, πατήστε το πλήκτρο MENU και στη συνέχεια τα πλήκτρα Δ, ∇, ◁, ▷ για να επιλέξετε την ένδειξη HEALTH που αναβοσβήνει στην οθόνη του τηλεχειριστήριου. Πατήστε το πλήκτρο OK για να ενεργοποιήσετε ή να απενεργοποιήσετε την λειτουργία του Ιονιστή HEALTH.

12. ΛΕΙΤΟΥΡΓΙΑ ΕΞΟΙΚΟΝΟΜΗΣΗΣ ΕΝΕΡΓΕΙΑΣ ECO

– Κατά τη λειτουργία Ψύξης, το κλιματιστικό έχει τη δυνατότητα να μπει σε κατάσταση ECO οικονομικής λειτουργίας/εξοικονόμησης ενέργειας όπου αυτόματα ρυθμίζει την ιδανική θερμοκρασία σε συνδυασμό με τη χαμηλότερη δυνατή κατανάλωση ρεύματος. Το κλιματιστικό λειτουργεί έως και 8 ώρες σε κατάσταση ECO. Μετά το πέρας των 8 ωρών η λειτουργία ECO απενεργοποιείται αυτόματα.

– Η λειτουργία ECO ακυρώνεται όταν αλλάξετε την λειτουργία του κλιματιστικού ή απενεργοποιήσετε το τηλεχειριστήριο.

– Κατά τη λειτουργία Ψύξης, πατήστε το πλήκτρο MENU και στη συνέχεια πατήστε τα πλήκτρα Δ, ∇, ◁, ▷ για να επιλέξετε την ένδειξη ECO που αναβοσβήνει στην οθόνη του τηλεχειριστήριου. Πατήστε το πλήκτρο OK για να ενεργοποιήσετε ή να απενεργοποιήσετε την λειτουργία εξοικονόμησης ενέργειας ECO.

Σημείωση: Η κατανάλωση ρεύματος επηρεάζεται από την πραγματική θερμοκρασία (όχι την ρυθμισμένη) και τη δομή του σπιτιού. Όταν η πραγματική θερμοκρασία είναι υψηλή ή το σπίτι είναι πολύ μεγάλο και

με μεγάλες απώλειες χρησιμοποιείτε τη λειτουργία ECO με προσοχή.

13. ΛΕΙΤΟΥΡΓΙΑ ΥΠΝΟΥ SLEEP

- Όταν το κλιματιστικό βρίσκεται σε λειτουργία, πατήστε το πλήκτρο MENU και στη συνέχεια πατήστε τα πλήκτρα Δ, ▽, ◀, ▶ για να επιλέξετε την ένδειξη SLEEP που αναβοσβήνει στην οθόνη του τηλεχειριστηρίου. Πατήστε το πλήκτρο OK για να ενεργοποιήσετε ή να απενεργοποιήσετε τη λειτουργία Ύπνου.
- Μετά από 10 ώρες συνεχούς λειτουργίας σε κατάσταση SLEEP, το κλιματιστικό σταματά τη λειτουργία Ύπνου και επανέρχεται στην αρχική λειτουργία.

Σημείωση: Η λειτουργία Ύπνου δεν μπορεί να ενεργοποιηθεί κατά τις λειτουργίες FAN και AUTO. Κατά τη λειτουργία Ύπνου, δεν υπάρχουν οι ενδείξεις λειτουργίας επάνω στο κλιματιστικό.

14. ΛΕΙΤΟΥΡΓΙΑ SILENCE

Όταν το κλιματιστικό βρίσκεται σε λειτουργία, πατήστε το πλήκτρο MENU και στη συνέχεια πατήστε Δ, ▽, ◀, ▶ για να επιλέξετε την ένδειξη SILENCE που αναβοσβήνει στην οθόνη του τηλεχειριστηρίου. Πατήστε το πλήκτρο OK για να ενεργοποιήσετε ή να απενεργοποιήσετε την αθόρυβη λειτουργία SILENCE.

15. ΛΕΙΤΟΥΡΓΙΑ ELE-H (Δεν είναι διαθέσιμη αυτή η λειτουργία)

Όταν το κλιματιστικό βρίσκεται σε λειτουργία, πατήστε το πλήκτρο MENU και στη συνέχεια πατήστε Δ, ▽, ◀, ▶ για να επιλέξετε την ένδειξη ELE.H που αναβοσβήνει στην οθόνη του τηλεχειριστηρίου. Πατήστε το πλήκτρο OK για να ενεργοποιήσετε ή να απενεργοποιήσετε την βοηθητική λειτουργία θέρμανσης.

Το κλιματιστικό θα ενεργοποιήσει αυτόματα τη λειτουργία βοηθητικής θέρμανσης σύμφωνα με τη θερμοκρασία περιβάλλοντος έτσι ώστε να επιταχύνει τη θέρμανση

16. ΛΕΙΤΟΥΡΓΙΑ DISPLAY

Πατήστε το πλήκτρο MENU και στη συνέχεια πατήστε Δ, ▽, ◀, ▶ για να επιλέξετε την ένδειξη DISPLAY που αναβοσβήνει στην οθόνη του τηλεχειριστηρίου. Πατήστε το πλήκτρο OK για να ενεργοποιήσετε ή να απενεργοποιήσετε τις φωτεινές ενδείξεις λειτουργίας που υπάρχουν επάνω στην εσωτερική μονάδα. Αυτή η λειτουργία βοηθά πολύ κατά τη διάρκεια της νύχτας.

17. ΛΕΙΤΟΥΡΓΙΑ LIGHT

- Το κλιματιστικό θα ενεργοποιεί ή απενεργοποιεί αυτόματα τις φωτεινές ενδείξεις λειτουργίας επάνω στην εσωτερική μονάδα ανάλογα με το φωτισμό του δωματίου.
- Όταν το κλιματιστικό βρίσκεται σε λειτουργία, πατήστε το πλήκτρο MODE και στη συνέχεια πατήστε Δ, ▽, ◀, ▶ για να επιλέξετε την ένδειξη LIGHT που αναβοσβήνει στην οθόνη του τηλεχειριστηρίου. Πα-

τήστε το πλήκτρο OK για να ενεργοποιήσετε ή να απενεργοποιήσετε την ευαισθησία φωτεινότητας.

18. ΛΕΙΤΟΥΡΓΙΑ I-FEEL

- Όταν το κλιματιστικό βρίσκεται σε λειτουργία Ψύξης, πατήστε το πλήκτρο MENU και στη συνέχεια πατήστε Δ, ▽, ◀, ▶ για να επιλέξετε την ένδειξη I-FEEL που αναβοσβήνει στην οθόνη του τηλεχειριστηρίου. Πατήστε το πλήκτρο OK για να ενεργοποιήσετε ή να απενεργοποιήσετε το επιθυμητό επίπεδο αέρα.
- Όταν η λειτουργία I-FEEL είναι ενεργοποιημένη, η ταχύτητα του ανεμιστήρα είναι ρυθμισμένη στο αυτόματο και ακυρώνεται η λειτουργία ταλάντωσης της περσίδας. Κατά τη λειτουργία I-FEEL, εκείνες οι λειτουργίες που απενεργοποιούν το κλιματιστικό, αλλάζουν λειτουργία και ενεργοποιούν την λειτουργία SLEEP, την ταχύτητα του ανεμιστήρα και την ταλάντευση της περσίδας SWING, απενεργοποιούν αυτόματα τη λειτουργία I-FEEL και επαναφέρουν το κλιματιστικό στην αρχική του λειτουργία.

19. ΛΕΙΤΟΥΡΓΙΑ ANTI-F (Αυτοκαθαρισμού):

- Όταν η μονάδα είναι κλειστή υπό τις λειτουργίες ψύξης, αφύγρανσης ή αυτόματης λειτουργίας (ψύξης), θα συνεχίσει να λειτουργεί για περίπου 3 λεπτά για να στεγνώσει η υγρασία από το εσωτερικό στοιχείο, ώστε να αποτραπεί η συσσώρευση βακτηρίων στο εσωτερικό στοιχείο, που προκαλεί μύκητες και περίεργη μυρωδιά και είναι επιβλαβής για την υγεία.
- Όταν η μονάδα είναι απενεργοποιημένη, πατήστε το πλήκτρο «MENU», και πιάστε Δ(+), ▽(-), ◀L/R SWING και ▶U/D SWING και επιλέξτε την λειτουργία «Anti-F» που αναβοσβήνει πατώντας το πλήκτρο «OK», όπου θα ενεργοποιήσει ή απενεργοποιήσει τη λειτουργία «Anti-F».

20. ΛΕΙΤΟΥΡΓΙΑ iCLEAN (Αποστείρωσης 56°C)

- Το κλιματιστικό θα καθαρίσει αυτόματα τη σκόνη από το εσωτερικό στοιχείο και θα το στεγνώσει από την υγρασία.
- Όταν το κλιματιστικό βρίσκεται εκτός λειτουργίας, πατήστε το πλήκτρο MENU και στη συνέχεια πατήστε Δ, ▽, ◀, ▶ για να επιλέξετε την ένδειξη iCLEAN που αναβοσβήνει στην οθόνη του τηλεχειριστηρίου. Πατήστε το πλήκτρο OK για να ενεργοποιήσετε ή να απενεργοποιήσετε την λειτουργία αποστείρωσης.
- Η λειτουργία αποστείρωσης σταματά αυτόματα μετά από 30 λεπτά.

21. ΛΕΙΤΟΥΡΓΙΑ CHILD-LOCK

- Πατήστε τα πλήκτρα HEAT και MODE ταυτόχρονα για τουλάχιστον 3 δευτερόλεπτα για να ενεργοποιήσετε ή να απενεργοποιήσετε το κλειδί του τηλεχειριστηρίου.
- Όταν ενεργοποιηθεί η λειτουργία κλειδώματος του τηλεχειριστηρίου, στην οθόνη του θα εμφανίζεται η ένδειξη "🔒"
- ** Η λειτουργία ELE.H δεν είναι διαθέσιμη.

8°C Λειτουργία θέρμανσης

Μόνο στη λειτουργία θέρμανσης στην κατάσταση ενεργοποίησης, πατήστε ταυτόχρονα τα πλήκτρα «MODE» και «+» πάνω από 3 δευτερόλεπτα για να ενεργοποιήσετε ή να απενεργοποιήσετε τη λειτουργία θέρμανσης 8°C.

Μετά την ενεργοποίηση της λειτουργίας Θέρμανσης 8°C:

a Πατήστε το πλήκτρο «HEAT» ή επιλέξτε το «MODE» ή επιλέξτε τη λειτουργία «SLEEP», τα παραπάνω μπορούν να βγουν από τη λειτουργία θέρμανσης 8°C.

b Πατήστε το πλήκτρο «SPEED», «+», «-» τα παραπάνω δεν έχουν κανένα αποτέλεσμα.

c Η λειτουργία Fahrenheit/Celsius δεν είναι αποτελεσματική.

d Απενεργοποιώντας και ενεργοποιώντας ξανά τη μονάδα, η λειτουργία θέρμανσης 8°C παραμένει.

e Πατήστε το πλήκτρο «MENU», η λειτουργία ELE.H δεν είναι επιλέξιμη.

ΛΕΙΤΟΥΡΓΙΕΣ ΧΡΗΣΗΣ

Αυτόματη Λειτουργία (Auto)

1. Πατήστε το πλήκτρο «ON/OFF», το κλιματιστικό αρχίζει να λειτουργεί.
2. Πατήστε το πλήκτρο «MODE», επιλέξτε την αυτόματη λειτουργία.
3. Πατώντας το πλήκτρο «SPEED», μπορείτε να επιλέξετε την ταχύτητα του ανεμιστήρα από Χαμηλή, Μέση, Υψηλή, Αυτόματη.
4. Πατήστε ξανά το πλήκτρο «ON/OFF», το κλιματιστικό σταματά.

Σημείωση: Στην αυτόματη λειτουργία, η ρύθμιση θερμοκρασίας δεν είναι δυνατή.

Λειτουργία Cool/Heat (Ψύξης/Θέρμανσης)

1. Πατήστε το πλήκτρο «ON/OFF», το κλιματιστικό αρχίζει να λειτουργεί.
2. Πατήστε το πλήκτρο «MODE», επιλέξτε λειτουργία ψύξης ή θέρμανσης.
3. Πατώντας το πλήκτρο «+» ή «-», μπορείτε να ρυθμίσετε τη θερμοκρασία από 16°C (60°F) έως 32°C (90°F), η οθόνη αλλάζει καθώς πατάτε το πλήκτρο.
4. Πατώντας το πλήκτρο «SPEED», μπορείτε να επιλέξετε την ταχύτητα του ανεμιστήρα από Χαμηλή, Μέση, Υψηλή, Turbo, Αυτόματη.
5. Πατήστε ξανά το πλήκτρο «ON/OFF», το κλιματιστικό σταματά.

Σημείωση: Ο τύπος ψυχρού ανέμου δεν είναι διαθέσιμος στη λειτουργία θέρμανσης.

Λειτουργία Ανεμιστήρα (Fan)

1. Πατήστε το πλήκτρο «ON/OFF», το κλιματιστικό αρχίζει να λειτουργεί.
2. Πατήστε το πλήκτρο «MODE», επιλέξτε λειτουργία ανεμιστήρα.

3. Πατώντας το πλήκτρο «SPEED», μπορείτε να επιλέξετε την ταχύτητα του ανεμιστήρα από Χαμηλή, Μέση, Υψηλή.
 4. Πατήστε το πλήκτρο «ON/OFF» ξανά, το κλιματιστικό σταματά.
- Σημείωση:** Στη λειτουργία ανεμιστήρα, οι ρυθμίσεις θερμοκρασίας δεν είναι διαθέσιμες.

Λειτουργία Dry(Αφύγρανσης)

1. Πατήστε το πλήκτρο «ON/OFF», το κλιματιστικό αρχίζει να λειτουργεί.
 2. Πατήστε το πλήκτρο «MODE», επιλέξτε τη λειτουργία αφύγρανσης Dry.
 3. Πατώντας το πλήκτρο «+» ή «-», μπορείτε να ρυθμίσετε τη θερμοκρασία από 16°C (60°F) σε 32°C (90°F), η οθόνη αλλάζει καθώς πατάτε το πλήκτρο.
 4. Πατήστε ξανά το πλήκτρο «ON/OFF», το κλιματιστικό σταματά.
- Σημείωση:** Στην λειτουργία αφύγρανσης, οι ρυθμίσεις ταχύτητας (SPEED) δεν είναι δυνατές.

Εισαγωγή Μπαταριών στο τηλεχειριστήριο

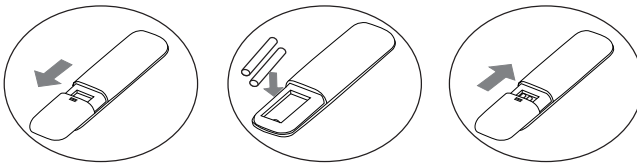

1. Σύρτε προς τα κάτω το κάλυμμα για να ανοίξει σύμφωνα με την κατεύθυνση που δείχνει το βέλος της πρώτης εικόνας.
2. Εισάγετε δύο καινούριες μπαταρίες (7#). Βεβαιωθείτε πως τις έχετε τοποθετήσει στους σωστούς πόλους (+&-).
3. Σύρτε προς τα πάνω το κάλυμμα για να κλείσει σύμφωνα με την κατεύθυνση που δείχνει το βέλος της τρίτης εικόνας.



ΠΡΟΣΟΧΗ

- Σε περίπτωση που εμφανιστούν τα κάτωθι φαινόμενα, παρακαλούμε τερματίστε την λειτουργία του κλιματιστικού και βγάλτε το φις από τη πρίζα αμέσως. Στη συνέχεια επικοινωνήστε με το εξουσιοδοτημένο σέρβις για επισκευή της βλάβης.
 - Το καλώδιο παροχής ρεύματος έχει υπερθερμανθεί ή καταστραφεί.
 - Υπάρχει ασυνήθιστος ήχος κατά την λειτουργία.

- Ο ασφαλειοδιακόπτης πέφτει συχνά.
- Μυρωδιά καμένου βγαίνει από το κλιματιστικό.
- Υπάρχει διαρροή από την εσωτερική μονάδα.
- Μην επισκευάζετε ή επανατοποθετείτε μόνοι σας το κλιματιστικό.
- Σε περίπτωση που το κλιματιστικό λειτουργεί κάτω από ασυνήθιστες συνθήκες, μπορεί να προκληθεί βλάβη, ηλεκτροπληξία, φωτιά ή τραυματισμός.

ΕΓΚΑΤΑΣΤΑΣΗ

ΒΑΣΙΚΕΣ ΠΛΗΡΟΦΟΡΙΕΣ

- Πριν την ενεργοποίηση, παρακαλούμε επικοινωνήστε με την αντιπροσωπία εάν η μονάδα δεν έχει εγκατασταθεί από το εξουσιοδοτημένο service.
- Η εγκατάσταση του κλιματιστικού πρέπει να πραγματοποιείται μόνο από εξουσιοδοτημένο αδειούχο τεχνικό σύμφωνα με τους εγχώριους κανόνες ασφαλείας και με βάση το εγχειρίδιο χρήσης.
- Ο έλεγχος διαρροής ψυκτικού μέσου πρέπει να γίνεται μετά την εγκατάσταση.
- Για την μεταφορά και την εγκατάσταση του κλιματιστικού σε άλλο χώρο, παρακαλούμε να επικοινωνήσετε με το εξουσιοδοτημένο service μας.

ΑΠΟΣΥΣΚΕΥΑΣΙΑ

- Ανοίξτε το κουτί και ελέγξτε το κλιματιστικό σας σε περιοχή με καλό εξαερισμό (ανοίξτε την πόρτα και το παράθυρο) και χωρίς πηγές ανάφλεξης. Σημείωση: Οι τεχνικοί πρέπει να φορούν αντιστατικό εξοπλισμό.
- Εάν υπάρχει διαρροή στο κλιματιστικό, είναι απαραίτητο να ελεγχθεί από εξουσιοδοτημένο τεχνικό πριν ανοίξετε το κουτί της εξωτερικής μονάδας. Σταματήστε την εγκατάσταση εάν διαπιστώσετε τυχόν διαρροή.
- Ο εξοπλισμός πρόληψης πυρκαγιάς και οι αντιστατικές προφυλάξεις πρέπει να τηρούνται πριν από τον έλεγχο. Στη συνέχεια, ελέγξτε το σωλήνα ψυκτικού μέσου για να δείτε αν υπάρχουν ίχνη από χτυπήματα.

ΟΔΗΓΙΕΣ ΑΣΦΑΛΕΙΑΣ ΚΑΤΑ ΤΗΝ ΕΓΚΑΤΑΣΤΑΣΗ

- Η συσκευή πυρόσβεσης θα πρέπει να είναι σε λειτουργία.
- Η εγκατάσταση πρέπει να γίνεται σε αεριζόμενο χώρο (ανοίξτε πόρτες και παράθυρα)
- Δεν επιτρέπεται να καπνίζετε, να μιλάτε στο τηλέφωνο όπως επίσης να υπάρχουν πηγές ανάφλεξης στο χώρο που γίνεται η εγκατάσταση.
- Απαιτούνται αντιστατικές προφυλάξεις για την εγκατάσταση του κλιματιστικού, π.χ. φορέστε καθαρά βαμβακερά ρούχα και γάντια.
- Κρατήστε τον ανιχνευτή διαρροών σε κατάσταση λειτουργίας κατά

τη διάρκεια της εγκατάστασης.

- Σε περίπτωση διαρροής ψυκτικού μέσου R32 κατά τη διάρκεια της εγκατάστασης, θα πρέπει να ανιχνεύσετε αμέσως το σημείο συγκέντρωσης. Εάν η διαρροή ψυκτικού μέσου επηρεάζει την απόδοση του κλιματιστικού, παρακαλούμε να σταματήσετε αμέσως τη λειτουργία του. Αφήστε το πρώτα να στεγνώσει και καλέστε το εξουσιοδοτημένο service.
- Κρατήστε τις ηλεκτρικές συσκευές, διακόπτες τροφοδοσίας, βύσματα τροφοδοσίας, την πρίζα, πηγές υψηλής θερμοκρασίας και υψηλού στατικού ηλεκτρισμού μακριά από την εσωτερική μονάδα.
- Το κλιματιστικό θα πρέπει να εγκατασταθεί σε σημείο χωρίς εμπόδια που μπορεί να μπλοκάρουν τις εισόδους ή τις εξόδους αέρα της εσωτερικής / εξωτερικής μονάδας και να είναι μακριά από πηγές θερμότητας, εύφλεκτα υλικά ή υλικά που μπορεί να προκαλέσουν έκρηξη.
- Εάν κατά την εγκατάσταση ή την επισκευή του κλιματιστικού το καλώδιο σύνδεσης δεν είναι αρκετά μεγάλο, τότε θα πρέπει να αντικατασταθεί. Η επέκτασή του δεν επιτρέπεται.
- Χρησιμοποιήστε έναν νέο σωλήνα σύνδεσης, εκτός και αν εκχειλώσετε εκ' νέου τον σωλήνα.

ΑΠΑΙΤΗΣΕΙΣ ΓΙΑ ΤΗΝ ΘΕΣΗ ΕΓΚΑΤΑΣΤΑΣΗΣ

- Αποφύγετε χώρους με διαρροή εύφλεκτων ή εκρηκτικών αερίων ή όπου υπάρχουν ισχυρά αέρια.
- Αποφύγετε χώρους με ισχυρά τεχνητά ηλεκτρικά / μαγνητικά πεδία.
- Αποφύγετε χώρους με θόρυβο και συντονισμό.
- Αποφύγετε ιδιαίτερες συνθήκες (π.χ. ισχυρή λάμπα φθορίου, έντονη αμμοθύελλα, άμεση ηλιοφάνεια ή πηγές υψηλών θερμοκρασιών).
- Αποφύγετε τις περιοχές που βρίσκονται κοντά στα παιδιά.
- Η σύνδεση μεταξύ εσωτερικών και εξωτερικών μονάδων να είναι κοινά.
- Επιλέξτε χώρο που είναι εύκολο να προβείτε σε σέρβις και επισκευές και έχει καλό αερισμό.
- Η εξωτερική μονάδα δεν πρέπει να εγκαθίσταται σε σημείο όπου να μπλοκάρει διάδρομο, σκάλα, έξοδο κινδύνου ή δημόσιο χώρο.
- Η εξωτερική μονάδα πρέπει να εγκαθίσταται όσο το δυνατόν μακριά από τις πόρτες και τα παράθυρα των γειτόνων καθώς και από φυτά.

ΕΛΕΓΧΟΣ ΠΕΡΙΒΑΛΛΟΝΤΟΣ ΕΓΚΑΤΑΣΤΑΣΗΣ

- Ελέγξτε την εξωτερική μονάδα για να βεβαιωθείτε ότι το ψυκτικό μέσο είναι R32.
- Ελέγξτε το χώρο δωματίου. Ο χώρος δεν πρέπει να είναι μικρότερος από τον χώρο (5m²) της προδιαγραφής. Η εξωτερική μονάδα πρέπει να εγκαθίσταται σε καλά αεριζόμενο χώρο.
- Ελέγξτε το περιβάλλον του χώρου εγκατάστασης: Το ψυκτικό υγρό R32 δεν πρέπει να τοποθετηθεί στον κλειστό χώρο του κτιρίου.
- Όταν χρησιμοποιείτε ηλεκτρικό τρυπάνι για να κάνετε τρύπες στον τοίχο, ελέγξτε πρώτα εάν υπάρχει καλυμμένος αγωγός για νερό, ηλεκτρικό ρεύμα και αέριο. Προτείνεται η χρήση της προβλεπόμενης οπής στην οροφή του τοίχου (εάν υπάρχει).

ΕΠΙΤΟΙΧΙΑ ΣΤΗΡΙΞΗ

- Η βάση στήριξης πρέπει να πληροί τα σχετικά εθνικά ή βιομηχανικά πρότυπα όσον αφορά την αντοχή στις περιοχές συγκόλλησης και σύνδεσης που είναι ανθεκτικές.
- Η βάση στήριξης και η επιφάνεια φορτίου πρέπει να αντέχουν 4 φορές ή πάνω από το βάρος της μονάδας ή 200 kg, όποιο είναι βαρύτερο.
- Η βάση στήριξης της εξωτερικής μονάδας πρέπει να στερεώνεται με κοχλία διαστολής (ούπα).
- Εξασφαλίστε την ασφαλή εγκατάσταση ανεξάρτητα από το είδος του τοίχου στον οποίο έχει εγκατασταθεί, για να αποτρέψετε πιθανή πτώση που θα μπορούσε να βλάψει τους ανθρώπους.

ΑΠΑΙΤΗΣΕΙΣ ΗΛΕΚΤΡΙΚΗΣ ΑΣΦΑΛΕΙΑΣ

- Βεβαιωθείτε ότι για το κλιματιστικό χρησιμοποιείτε την παροχή ρεύματος με το κατάλληλο κύκλωμα ονομαστικής τάσης και ότι η διάμετρος του καλωδίου ρεύματος πληροί τις εθνικές απαιτήσεις.
- Όταν το μέγιστο ρεύμα του κλιματιστικού είναι 16A, πρέπει να χρησιμοποιήσετε τον αυτόματο διακόπτη ή το διακόπτη εξοπλισμένο με διατάξεις προστασίας από διαρροή.
- Η τάση του ρεύματος πρέπει να είναι μεταξύ 90-110% της βαθμονομημένης τάσης. Ανεπαρκής παροχή ρεύματος μπορεί να προκαλέσει ηλεκτροπληξία ή φωτιά.

- Η ελάχιστη απόσταση μεταξύ του κλιματιστικού και των καυσίμων είναι 1,5 μ.
- Το καλώδιο διασύνδεσης συνδέει την εσωτερική και εξωτερική μονάδα. Πρέπει πρώτα να επιλέξετε το σωστό μέγεθος καλωδίου πριν την προετοιμασία για σύνδεση.
- Τύποι καλωδίων: Εξωτερικό καλώδιο τροφοδοσίας: H07RN-F ή H05RN-F
Καλώδιο διασύνδεσης: H07N-F ή H05RN-F
- Ελάχιστη διατομή καλωδίου τροφοδοσίας και καλώδιο διασύνδεσης:

Βόρεια Αμερική	
Ρευμα συσκ. (A)	AWG
10	18
13	16
18	14
25	12
30	10
40	8

Άλλες χώρες	
Ονομαστικό ρεύμα (A)	Διατομή(mm ²)
>3 e ≤ 6	0,75
>6 e ≤ 10	1
>10 e ≤ 16	1,5
>16 e ≤ 25	2,5
>25 e ≤ 32	4
>32 e ≤ 40	6

- Το μέγεθος του καλωδίου διασύνδεσης, του καλωδίου τροφοδοσίας, της ασφάλειας και του διακόπτη που απαιτείται καθορίζεται από το μέγιστο ρεύμα της μονάδας. Το μέγιστο ρεύμα εμφανίζεται στην ταμπελάκι που βρίσκεται στην πλαινή πλευρά της μονάδας. Ανατρέξτε σε αυτήν την πινακίδα για να επιλέξετε το σωστό καλώδιο, ασφάλεια ή διακόπτη.
- **Σημείωση:** Η διατομή του καλωδίου αναφέρεται στο λεπτομερές διάγραμμα συνδεσμολογίας που ακολουθείται στη μονάδα που αγοράσατε.

ΑΠΑΙΤΗΣΕΙΣ ΓΙΑ ΕΡΓΑΣΙΕΣ ΣΕ ΜΕΓΑΛΟ ΥΨΟΣ

- Όταν πραγματοποιείτε εγκατάσταση σε ύψος 2 μέτρων ή υψηλότερο από το έδαφος, θα πρέπει να φοράτε ζώνες ασφαλείας και να έχετε σταθερά σχοινιά μεγάλης αντοχής στην εξωτερική μονάδα, για να αποφύγετε την πτώση που μπορεί να προκαλέσει τραυματισμό ή θάνατο, καθώς και απώλεια ιδιοκτησίας.

ΑΠΑΙΤΗΣΕΙΣ ΓΕΙΩΣΗΣ

- Το κλιματιστικό σας είναι ηλεκτρική συσκευή κατηγορίας I. Πρέπει να υπάρχει κατάλληλη γείωση.
- Μην συνδέετε το καλώδιο γείωσης σε σωλήνα αερίου, σωλήνα νερού, αλεξικέραυνου, τηλεφωνική γραμμή ή κύκλωμα που δεν έχει καλή γείωση.
- Το καλώδιο γείωσης είναι ειδικά σχεδιασμένο και δεν πρέπει να χρησιμοποιείται για άλλους σκοπούς, ούτε πρέπει να στερεώνεται με μια κοινή βίδα.
- Η διάμετρος του καλωδίου διασύνδεσης πρέπει να συμφωνεί με το εγχειρίδιο οδηγιών και με τον ακροδέκτη τύπου O που πληροί τα εγχώρια πρότυπα (η εσωτερική διάμετρος του τερματικού τύπου O πρέπει να ταιριάζει με το μέγεθος της βίδας της μονάδας, όχι περισσότερο από 4,2 mm). Μετά την εγκατάσταση, ελέγξτε τις βίδες αν έχουν σταθεροποιηθεί αποτελεσματικά και δεν υπάρχει κίνδυνος χαλάρωσης.

ΑΛΛΑ

- Η μέθοδος σύνδεσης του κλιματιστικού και του καλωδίου τροφοδοσίας και η μέθοδος διασύνδεσης κάθε ανεξάρτητης μονάδας υπόκεινται στο διάγραμμα συνδεσμολογίας που έχει τοποθετηθεί στο μηχάνημα.
- Το μοντέλο και η τιμή της ασφάλειας (A) πρέπει να αναγράφονται στην ετικέτα του προϊόντος που είναι κολλημένη στο πλαϊνό του μέρος.

ΠΕΡΙΕΧΟΜΕΝΑ

Περιεχόμενα Εσωτερικής μονάδας

Περιεχόμενα εξωτερικής μονάδας

Ονομασία	TEM	ΠΟΣ
Εσωτερική μονάδα	1	Σετ
Τηλεχειριστήριο	1	PSs
Μπαταρίες	2	PSs
Εγχειρίδιο χρήσης	1	Σετ
Σωλ. Αποχέτευσης	1	PSs

Ονομασία	TEM	ΠΟΣ
Εξωτερική Μονάδα	1	Σετ
Συνδεδετικός Σωλήνας *	2	PSs
Πλαστική ταινία *	1	Ρολό
Προστασία Σωλήνα *	1	PSs
Στόκος *	1	Πακέτο

ΣΗΜΕΙΩΣΗ: Όλα τα αξεσουάρ πρέπει να βρίσκονται σε υλικό συσκευασίας. Όπου * το αξεσουάρ είναι Προαιρετικό .

ΕΓΚΑΤΑΣΤΑΣΗ ΕΣΩΤΕΡΙΚΗΣ ΜΟΝΑΔΑΣ

ΑΠΟΣΤΑΣΕΙΣ ΕΣΩΤΕΡΙΚΗΣ ΜΟΝΑΔΑΣ

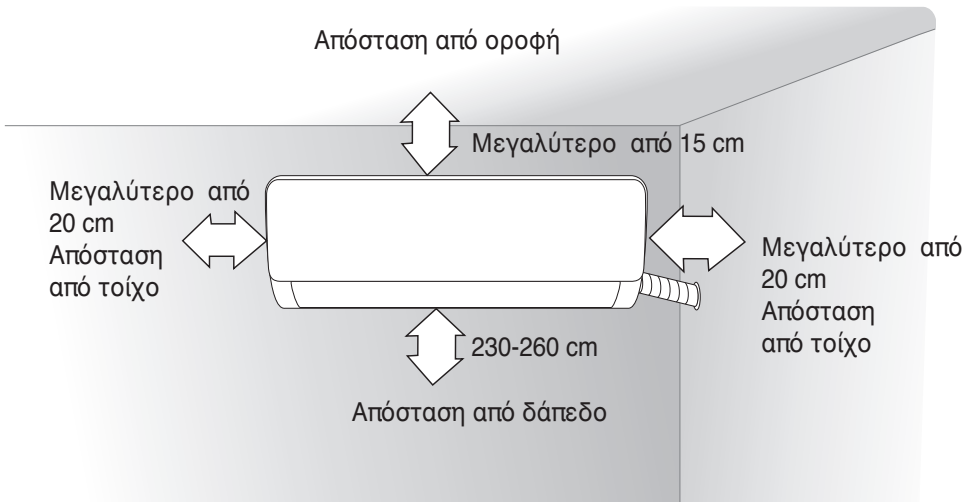

ΒΑΣΗ ΤΟΙΧΟΥ

1. Ο τοίχος για την εγκατάσταση της εσωτερικής μονάδας πρέπει να είναι σταθερός και στιβαρός, ώστε να αποφεύγεται ο κραδασμός.
2. Χρησιμοποιήστε τη βίδα τύπου «+» για να στερεώσετε την βάση, βάλτε την βάση στον τοίχο και εξασφαλίστε την ευθυγράμμισή της κατά τον οριζόντιο και κάθετο διαμήκη άξονά της.
3. Με το χέρι κουνήστε την βάση μετά την εγκατάσταση, για να επιβεβαιώσετε εάν είναι σταθερή.

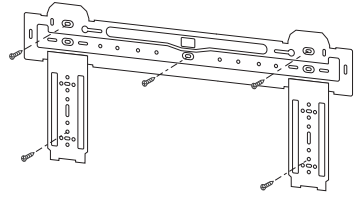

ΑΝΟΙΓΜΑ ΣΤΟΝ ΤΟΙΧΟ

1. Για σωληνώσεις κάντε μια τρύπα με ηλεκτρικό σφυροδράπανο ή τρυπάνι στην προκαθορισμένη θέση στον τοίχο, οι οποίες πρέπει να κλίνουν προς τα έξω κατά 5° - 10° .
2. Για να προστατεύσετε τις σωληνώσεις και τα καλώδια που τρέχουν στον τοίχο από ζημιές και από τα τρωκτικά που μπορεί να κατοικούν το κούλο τοίχωμα, πρέπει να τοποθετηθεί και να σφραγιστεί με ένα προστατευτικό δακτύλιο και στόκο.

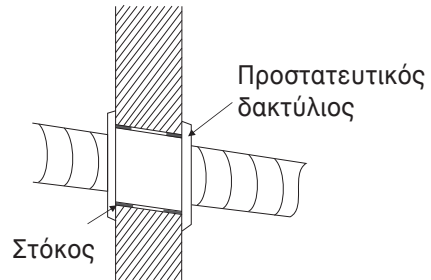

Σημείωση: Συνήθως, η οπή στο τοίχωμα είναι $\Phi 60\text{mm} \sim \Phi 80\text{mm}$. Αποφύγετε το προ-θαμμένο καλώδιο τροφοδοσίας και το μπετόν κατά την κατασκευή της τρύπας.

ΕΞΟΔΟΣ ΣΩΛΗΝΑ

1. Ανάλογα με τη θέση της μονάδας, οι σωληνώσεις μπορούν να κατευθύνονται προς τα πλάγια από αριστερά ή δεξιά (Εικ. 1) ή κάθετα από την πίσω πλευρά (Εικ. 2) (ανάλογα με το μήκος σωληνώσεων της εσωτερικής μονάδας). Στην περίπτωση πλευρικής διαδρομής, κόψτε το υλικό εξόδου της αντίθετης πλευράς.

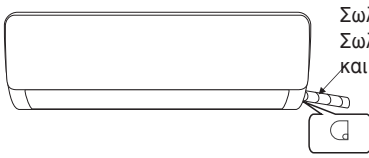

Εικ.1

Σωλήνας Σύνδεσης
Σωλήνας αποστράγγισης
και καλώδια

Προετοιμασία υλικών εξόδου

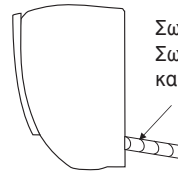

Εικ.2

Σωλήνας Σύνδεσης
Σωλήνας αποστράγγισης
και καλώδια

ΣΥΝΔΕΣΗ ΤΟΥ ΣΩΛΗΝΑ

1. Αφαιρέστε το σταθερό μέρος για να τραβήξετε το σωλήνα της εσωτερικής μονάδας από τη θήκη. Βιδώστε το εξαγωγικό παξιμάδι στα αριστερά του συνδέσμου προς το τέλος με το χέρι σας.

2. Συνδέστε το σωλήνα σύνδεσης στην εσωτερική μονάδα:

Ευθυγραμμίστε στο κέντρο του σωλήνα, σφίξτε το παξιμάδι με το χέρι και στη συνέχεια σφίξτε το παξιμάδι με ένα ροποκλειδί η κατεύθυνση φαίνεται στο διάγραμμα στα δεξιά. Η ροπή που χρησιμοποιείται φαίνεται στον ακόλουθο πίνακα.

Σημείωση: Ελέγξτε προσεκτικά για βλάβη των συνδέσμων πριν την εγκατάσταση. Οι σύνδεσμοι δεν πρέπει να επαναχρησιμοποιηθούν, εκτός εάν γίνει νέα εκχείλωση στον σωλήνα.

Πίνακας ροπής σύσφιξη

Διάμετρος σωλήνα	Ροπή (Nm)
Ø 6,35mm(1/4")	15~25
Ø 9,52mm(3/8")	35~40
Ø 12,7mm(1/2")	45~60
Ø 15,88mm(5/8")	73~78
Ø 19,05mm(3/4")	75~80

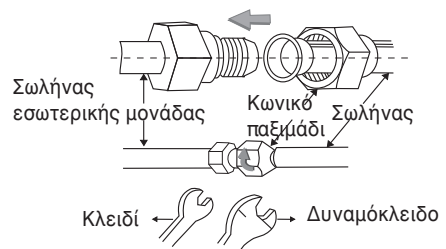

ΜΟΝΩΣΗ ΣΩΛΗΝΩΣΕΩΝ

1. Χρησιμοποιήστε ταινία μόνωσης για να τυλίξετε το σωλήνα σύνδεσης της εσωτερικής μονάδας και, στη συνέχεια, χρησιμοποιήστε μονωτικό υλικό για τη συσκευασία και τη στεγανοποίηση του σωλήνα μόνωσης, ώστε να αποφευχθεί η δημιουργία νερού συμπύκνωσης στο τμήμα σύνδεσης.
2. Συνδέστε την έξοδο νερού με τους σωλήνες αποστράγγισης και τοποθετήστε το σωλήνα σύνδεσης, τα καλώδια και τον εύκαμπο σωλήνα αποστράγγισης.
3. Για να τυλίξετε τους σωλήνες ψυκτικού, τα καλώδια και τον σωλήνα αποστράγγισης χρησιμοποιήστε πλαστική ταινία καλωδίων. Κατευθύνετε το σωλήνα με κλίση προς τα κάτω.,



ΣΤΕΡΕΩΣΗ ΕΣΩΤΕΡΙΚΗΣ ΜΟΝΑΔΑΣ

1. Κρεμάστε την εσωτερική μονάδα στην επιτοίχια βάση και μετακινήστε την από τα αριστερά προς τα δεξιά για να βεβαιωθείτε ότι το άγκιστρο είναι σωστά τοποθετημένο στην βάση.
2. Σπρώξτε προς την κάτω αριστερή πλευρά και την επάνω δεξιά πλευρά της μονάδας στην βάση, έως ότου το άγκιστρο κουμπώσει στην υποδοχή και κάνει έναν ήχο «κλικ».

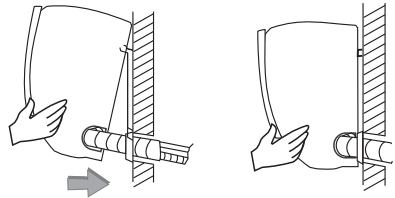

ΔΙΑΓΡΑΜΜΑ ΚΑΛΩΔΙΩΣΗΣ

- Εάν το κλιματιστικό σας διαθέτει καλώδιο διασύνδεσης, η καλωδίωση της εσωτερικής μονάδας είναι συνδεδεμένη από το εργοστάσιο, δεν υπάρχει ανάγκη σύνδεσης.
- Εάν δεν παρέχεται το καλώδιο διασύνδεσης, απαιτείται σύνδεση σύμφωνα με το διάγραμμα.

Μετά την εγκατάσταση, ελέγξτε:

1. Αν οι βίδες έχουν σταθεροποιηθεί σωστά και δεν υπάρχει κίνδυνος χαλάρωσης.
2. Αν το βύσμα της πλακέτας οθόνης τοποθετήθηκε στη σωστή θέση

- και δεν ακουμπά στην πλακέτα του τερματικού
3. Το καπάκι στο κουτί ελέγχου τοποθετήθηκε σωστά.

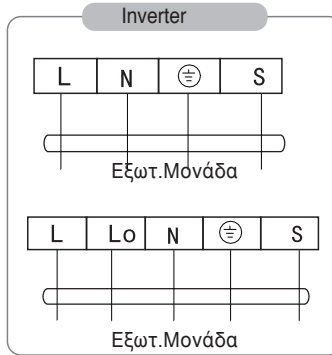
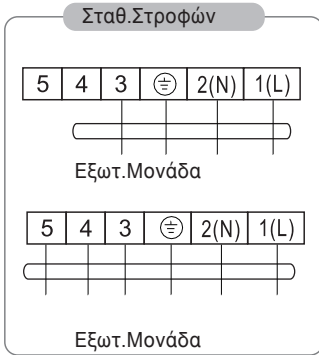

Βύσμα σύνδεσης

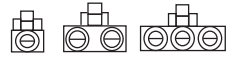

Εάν υπάρχει βύσμα σύνδεσης συνδέστε απ' ευθείας

ΣΗΜΕΙΩΣΗ:

- Αυτό το εγχειρίδιο χρήσης περιλαμβάνει συνήθως τη λειτουργία καλωδίωσης για κάθε είδος κλειματιστικού. Δεν μπορούμε να αποκλείσουμε την πιθανότητα να μην συμπεριλαμβάνονται κάποιοι ειδικοί τύποι διαγραμμάτων καλωδίωσης.
- Το διάγραμμα είναι ενδεικτικό. Εάν το υπάρχον είναι διαφορετικό με αυτό το διάγραμμα, παρακαλούμε ανατρέξτε στο λεπτομερές διάγραμμα συνδεσμολογίας.

ΠΙΝΑΚΑΣ ΔΙΑΣΤΑΣΕΩΝ ΕΓΚΑΤΑΣΤΑΣΗΣ ΕΞΩΤ.ΜΟΝΑΔΑΣ

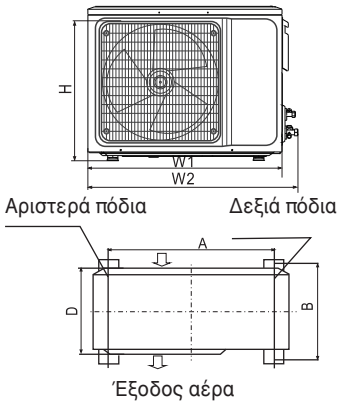
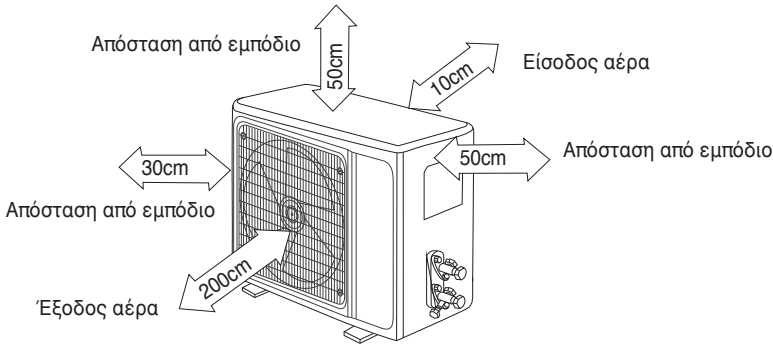

Βίδα εγκατάστασης εξωτερικής μονάδας

Διαστάσεις έξω.Μονάδας W1(W2)xHxD	A(mm)	B (mm)
665(710)x420x280	430	280
600(645)x485x260	400	290
660(710)x500x240	500	260
700(745)x500x255	460	260
730(780)x545x285	540	280
760(810)x545x285	540	280
790(840)x550x290	545	300
800(860)x545x315	545	315
800(850)x590(690)x310	540	325
825(880)x655x310	540	335
900(950)x700x350	630	350
900(950)x795x330	535	350
970(1044)x803x395	675	409

ΤΟΠΟΘΕΤΗΣΗ ΣΩΛΗΝΑ ΨΥΚΤΙΚΟΥ

Συνδέστε την εξωτερική μονάδα με το σωλήνα σύνδεσης: ευθυγραμμίστε την εκχείλωση του σωλήνα σύνδεσης στη βαλβίδα διακοπής και σφίξτε το κωνικό παξιμάδι με το δάκτυλο. Στη συνέχεια, σφίξτε το κωνικό παξιμάδι με ένα δυναμόκλειδο.

- Κατά την επιμήκυνση των σωληνώσεων, πρέπει να προστεθεί επιπλέον ποσότητα ψυκτικού μέσου έτσι ώστε να μην επηρεαστεί η λειτουργία και η απόδοση του κλιματιστικού.

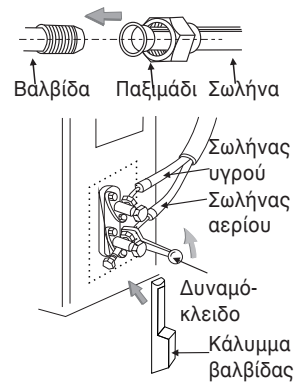

Μήκος σωλήνα	Ψυκτικό που πρέπει να προστεθεί		Ποσότητα ψυκτικού στην μονάδα
≤5m	Δεν χρειάζεται		
5-15m	CC≤12000Btu/h	16g/m	≤1kg
	CC≤18000Btu/h	24g/m	≤2kg

Σημείωση:

- Αυτός ο πίνακας είναι πληροφοριακός.
- Οι σύνδεσμοι δεν πρέπει να ξαναχρησιμοποιηθούν, εκτός εάν γίνει νέα εκχείλωση στον σωλήνα.
- Μετά την εγκατάσταση, ελέγξτε αν το κάλυμμα της βαλβίδας είναι σταθερό.

ΣΥΝΔΕΣΗ ΚΑΛΩΔΙΩΣΗΣ

- Χαλαρώστε τις βίδες και αφαιρέστε το κάλυμμα από τη μονάδα.
- Συνδέστε τα αντίστοιχα καλώδια στους αντίστοιχους ακροδέκτες στην κλέμα της εξωτερικής μονάδας (δείτε το διάγραμμα συνδεσμολογίας) και εάν υπάρχουν σήματα για σύνδεση με βύσμα, απλώς συνδέστε απευθείας.
- Καλώδιο γείωσης: Αφαιρέστε τη βίδα γείωσης, βάλτε το καλώδιο γείωσης στη βίδα και βιδώστε στην θέση της.
- Στερεώστε το καλώδιο με το συνδετήρα.
- Επανατοποθετήστε το κάλυμμα στην αρχική του θέση και στερεώστε το με τις βίδες.

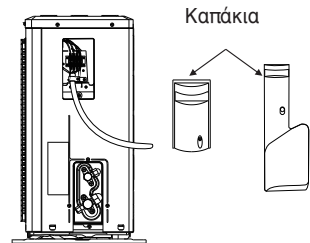

ΔΙΑΓΡΑΜΜΑ ΚΑΛΩΔΙΩΣΗΣ

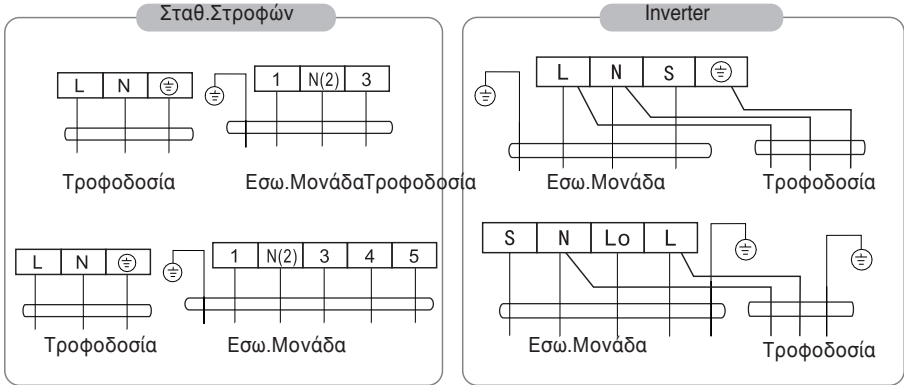

Βύσμα σύνδεσης



Εάν υπάρχει βύσμα σύνδεσης συνδέστε απ' ευθείας

ΣΗΜΕΙΩΣΗ:

- Αυτό το εγχειρίδιο χρήσης περιλαμβάνει συνήθως τη λειτουργία καλωδίωσης για κάθε είδος κλειματιστικού. Δεν μπορούμε να αποκλείσουμε την πιθανότητα να μην συμπεριλαμβάνονται κάποιοι ειδικό τύποι διαγραμμάτων καλωδίωσης.
- Το διάγραμμα είναι ενδεικτικό. Εάν το υπάρχον είναι διαφορετικό με αυτό το διάγραμμα, παρακαλούμε ανατρέξτε στο λεπτομερές διάγραμμα συνδεσμολογίας.

ΕΚΚΕΝΩΣΗ ΑΕΡΑ (ΚΕΝΟ)

*Χρήση μόνο αντλίας ψυκτικού R32 για την εκκένωση αέρα σε σύστημα με R32. Πριν από την εργασία στο κλιματιστικό, αφαιρέστε το κάλυμμα της βαλβίδας (αερίου και υγρού) και να το ξανασφίξετε αργότερα (για να αποφύγετε πιθανή διαρροή)

- Για να αποφύγετε τη διαρροή αέρα σφίξτε όλα τα παξιμάδια σύνδεσης των σωλήνων.

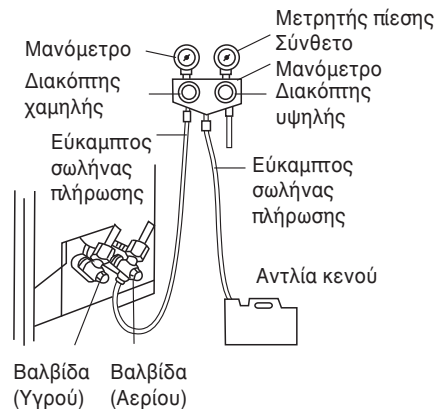

2. Συνδέστε τη βαλβίδα διακοπής, το σωλήνα πλήρωσης, τη βαλβίδα πολλαπλής και την αντλία κενού.
3. Ανοίξτε τελείως το διακόπτη χαμηλής πίεσης της πολλαπλής βαλβίδας μετρητή και ενεργοποιήστε την αντλία κενού για τουλάχιστον 15 λεπτά ή έως ότου η μέτρηση δείξει -76cmHg (-0.1MPa).
4. Αφού γίνει το κενό, ανοίξτε πλήρως τη βαλβίδα διακοπής με ένα εξάγωνο κλειδί.
5. Ελέγξτε ότι τόσο οι εσωτερικές όσο και οι εξωτερικές συνδέσεις δεν έχουν διαρροή.

ΑΠΟΣΤΡΑΓΓΙΣΗ ΣΥΜΠΥΚΝΩΜΑΤΩΝ (ΓΙΑ ΤΥΠΟ ΑΝΤΛΙΑΣ ΘΕΡΜΟΤΗΤΑΣ)

Το νερό συμπύκνωσης και το νερό απόψυξης μπορούν να απομακρυνθούν από το σωλήνα αποστράγγισης.

Εγκατάσταση:

Τοποθετήστε τον σύνδεσμο αποστράγγισης σε τρύπα Φ 25 στην βάση της εξωτερικής μονάδας και συνδέστε τον εύκαμπτο σωλήνα αποστράγγισης. Τοποθετήστε τον έτσι ώστε τα νερά που σχηματίζονται στην εξωτερική μονάδα να μπορούν να αποστραγγιστούν.

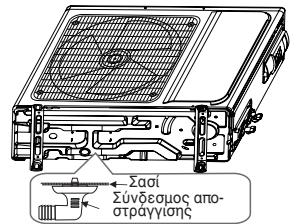

ΤΕΛΙΚΟΣ ΕΛΕΓΧΟΣ ΚΑΙ ΔΟΚΙΜΗ

ΕΛΕΓΧΟΣ ΜΕΤΑ ΤΗΝ ΕΓΚΑΤΑΣΤΑΣΗ

- **Έλεγχος ηλεκτρικής ασφάλειας**
 1. Εάν η τροφοδοσία καλύπτει τις απαιτήσεις.
 2. Εάν υπάρχει κάποια ελαττωματική ή χαμένη σύνδεση σε όλα τα καλώδια τροφοδοσίας, σήματος και γείωσης.
 3. Εάν το καλώδιο γείωσης του κλιματιστικού είναι καλά γειωμένο.
- **Έλεγχος ασφαλούς εγκατάστασης**
 1. Εάν η εγκατάσταση είναι ασφαλής.
 2. Εάν το νερό των συμπυκνωμάτων ρέει σωστά.
 3. Εάν οι καλωδιώσεις και οι σωληνώσεις έχουν εγκατασταθεί σωστά.
 4. Βεβαιωθείτε ότι δεν υπάρχουν αντικείμενα ή εργαλεία μέσα στη μονάδα.

5. Ελέγξτε ότι ο σωλήνας ψυκτικού μέσου προστατεύεται καλά.

• **Έλεγχος διαρροής ψυκτικού μέσου**

Ανάλογα με τη μέθοδο εγκατάστασης, υπάρχουν δυο διαφορετικοί τρόποι να ελέγξετε για διαρροή ρευστού ή αερίου :

1. Μέθοδος με σαπούνι και νερό: Χρησιμοποιήστε μαλακή βούρτσας, εφαρμόστε σαπουνδιάλυμα ή ουδέτερο απορρυπαντικό σε όλα τα σημεία σύνδεσης των αγωγών στην εσωτερική και εξωτερική μονάδα. Αν εμφανιστούν φυσαλίδες σημαίνει ότι υπάρχει διαρροή.
2. Μέθοδος Ανίχνευσης Διαρροής: Αν χρησιμοποιείτε ελεγκτή διαρροής, ανατρέξτε στο εγχειρίδιο λειτουργίας του μηχανήματος για περισσότερες λεπτομέρειες χρήσης.

Σημείωση: Βεβαιωθείτε ότι ο εξαερισμός είναι καλός πριν γίνει έλεγχος.

ΕΛΕΓΧΟΣ ΛΕΙΤΟΥΡΓΙΑΣ

Προετοιμασία ελέγχου λειτουργίας:

- Βεβαιωθείτε ότι οι σωληνώσεις και τα καλώδια είναι σωστά συνδεδεμένα.
- Βεβαιωθείτε ότι οι βάνες αερίου και υγρού είναι πλήρως ανοιχτές.
- Συνδέστε το καλώδιο ρεύματος σε μια ανεξάρτητη πρίζα ρεύματος.
- Τοποθετήστε τις μπαταρίες στο τηλεχειριστήριο.

Σημείωση: Βεβαιωθείτε ότι ο εξαερισμός είναι επαρκής πριν την δοκιμή.

Μέθοδος ελέγχου λειτουργίας:

1. Ενεργοποιήστε την τροφοδοσία και πατήστε το διακόπτη ON / OFF του τηλεχειριστηρίου για να ξεκινήσετε το κλιματιστικό.
2. Επιλέξτε την λειτουργία COOL, HEAT (δεν διατίθεται σε μοντέλα μόνο για ψύξη), SWING και άλλες λειτουργίες με το τηλεχειριστήριο και δείτε εάν λειτουργούν σωστά.

ΣΥΝΤΗΡΗΣΗ

Προσοχή:

Για συντήρηση ή απόρριψη, απευθυνθείτε σε εξουσιοδοτημένα κέντρα υπηρεσιών.

Η συντήρηση από μη εξουσιοδοτημένο άτομο μπορεί να προκαλέσει κινδύνους.

Τροφοδοτήστε το κλιματιστικό με ψυκτικό R32 και διατηρήστε το κλιματιστικό σύμφωνα με τις απαιτήσεις του κατασκευαστή. Το κεφάλαιο επικεντρώνεται κυρίως στις ειδικές απαιτήσεις συντήρησης για τη συσκευή με ψυκτικό R32. Ζητήστε από τον τεχνικό να διαβάσει το εγχειρίδιο τεχνικής εξυπηρέτησης για λεπτομερείς πληροφορίες.

ΑΠΑΙΤΗΣΕΙΣ ΠΙΣΤΟΠΟΙΗΣΗΣ

1. Απαιτείται ειδική κατάρτιση επιπλέον των συνηθισμένων διαδικασιών επισκευής του εξοπλισμού ψύξης όταν ο εξοπλισμός αφορά εύφλεκτα ψυκτικά μέσα. Σε πολλές χώρες, η κατάρτιση αυτή διεξάγεται από εθνικούς οργανισμούς κατάρτισης οι οποίοι είναι διαπιστευμένοι για να διδάξουν τα σχετικά εθνικά πρότυπα επάρκειας που μπορούν να τεθούν στη νομοθεσία. Η εγκατάσταση, επισκευή και συντήρηση της συσκευής πρέπει να πραγματοποιείται μόνο από αδειούχο πιστοποιημένο τεχνικό προσωπικό.
2. Η συντήρηση και επισκευή του κλιματιστικού πρέπει να γίνεται σύμφωνα με τη μέθοδο που συνιστά ο κατασκευαστής. Εάν χρειάζονται άλλοι επαγγελματίες για να συντηρήσουν και να επισκευάσουν τον εξοπλισμό, θα πρέπει αυτές οι διαδικασίες να διεξάγονται υπό την επίβλεψη ατόμων που έχουν την πιστοποίηση για επισκευή AC που περιέχουν εύφλεκτο ψυκτικό μέσο.

ΕΛΕΓΧΟΣ ΤΟΥ ΧΩΡΟΥ

Πρέπει να διενεργηθεί επιθεώρηση ασφαλείας πριν τη συντήρηση του εξοπλισμού με ψυκτικό R32 για να βεβαιωθείτε ότι ο κίνδυνος πυρκαγιάς ελαχιστοποιείται. Επιβεβαιώστε πως ο χώρος είναι καλά αεριζόμενος, είναι αντιστατικός και πληρούνται όλες οι προδιαγραφές για την πρόβλεψη πιθανής πυρκαγιάς. Κατά τη συντήρηση του συστήματος ψύξης, πριν τη λειτουργία του συστήματος, ακολουθήστε τις ακόλουθες οδηγίες.

ΛΕΙΤΟΥΡΓΙΚΕΣ ΔΙΑΔΙΚΑΣΙΕΣ

1. Χώρος γενικών εργασιών:

Όλα τα μέλη του προσωπικού συντήρησης και οποιοδήποτε άλλο άτομο που εργάζεται στον χώρο θα πρέπει να έχουν λάβει οδηγίες σχετικά με το είδος των εργασιών που εκτελούνται. Θα πρέπει να αποφεύγεται η εργασία σε κλειστούς χώρους. Η περιοχή γύρω από τον χώρο εργασίας θα πρέπει να απομονώνεται. Βεβαιωθείτε ότι οι συνθήκες μέσα στον χώρο είναι ασφαλείς μέσω ελέγχου των εύφλεκτων υλικών.

2. Έλεγχος για την παρουσία ψυκτικού μέσου:

Ο χώρος θα πρέπει να ελέγχεται με έναν κατάλληλο ανιχνευτή ψυκτικού μέσου πριν από την έναρξη των εργασιών και κατά τη διάρκειά τους, προκειμένου να εξασφαλίζεται ότι ο τεχνικός έχει επίγνωση για δυνητικές εύφλεκτες ατμόσφαιρες. Βεβαιωθείτε ότι ο εξοπλισμός ανίχνευσης διαρροών που χρησιμοποιείται είναι κατάλληλος για χρήση με εύφλεκτα ψυκτικά μέσα, π.χ. δεν υπάρχουν σπινθήρες, είναι επαρκώς στεγανοποιημένος ή εγγενώς ασφαλής.

3. Ύπαρξη πυροσβεστήρα: Εάν πρέπει να διεξαχθεί οποιαδήποτε εργασία μέσω πηγής θερμότητας στον εξοπλισμό ψύξης ή σε οποιοδήποτε σχετικό μέρος, θα πρέπει να υπάρχει άμεσα διαθέσιμος πυροσβεστήρας. Πρέπει να υπάρχει πυροσβεστήρας ξηράς κόνεως ή CO₂ δίπλα στην περιοχή πλήρωσης.

4. Δεν πρέπει να υπάρχουν πηγές ανάφλεξης:

Κάθε άτομο που εκτελεί οποιαδήποτε εργασία σε ένα σύστημα ψύξης, η οποία περιλαμβάνει την έκθεση οποιουδήποτε σωλήνα που περιέχει ή περιείχε εύφλεκτο ψυκτικό μέσο, δεν θα πρέπει να χρησιμοποιεί οποιαδήποτε πηγή ανάφλεξης με τέτοιο τρόπο ώστε να υπάρχει κίνδυνος φωτιάς ή ανάφλεξης. Όλες οι πιθανές πηγές ανάφλεξης, συμπεριλαμβανομένου του καπνίσματος, θα πρέπει να βρίσκονται σε πολύ μεγάλη απόσταση από την τοποθεσία εγκατάστασης, επισκευής, αφαίρεσης και απόρριψης, κατά τη διάρκεια των οποίων ενδέχεται να απελευθερωθεί εύφλεκτο ψυκτικό μέσο στον περιβάλλοντα χώρο. Πριν από την έναρξη των εργασιών, ο χώρος γύρω από τον εξοπλισμό θα πρέπει να επιθεωρείται, ώστε να εξασφαλίζεται ότι δεν υπάρχουν κίνδυνοι από εύφλεκτα υλικά ή από ανάφλεξη. Θα πρέπει να αναρτηθούν πινακίδες «ΑΠΑΓΟΡΕΥΕΤΑΙ ΤΟ ΚΑΠΝΙΣΜΑ».

5. Εξαεριζόμενος χώρος (ανοίξτε την πόρτα και το παράθυρο):

Βεβαιωθείτε ότι ο χώρος είναι ανοιχτός ή ότι εξαερίζεται επαρκώς πριν από την επέμβαση στο σύστημα ή την εκτέλεση οποιωνδήποτε εργασιών εν θερμώ. Θα πρέπει να υπάρχει εξαερισμός και κατά τη διάρκεια

εκτέλεσης των εργασιών. Ο εξαερισμός θα πρέπει να πραγματοποιείται με ασφαλή τρόπο. Σε περίπτωση που υπάρχει διαρροή ψυκτικού υγρού, αυτό θα πρέπει να βγει με ασφαλή τρόπο στην ατμόσφαιρα (σε εξωτερικό χώρο).

6. Έλεγχοι στον εξοπλισμό:

Όταν γίνεται αλλαγή ηλεκτρικών εξαρτημάτων, θα πρέπει να είναι κατάλληλα για τον σκοπό για τον οποίο προορίζονται και να έχουν τις σωστές προδιαγραφές. Θα πρέπει να τηρούνται πάντα οι οδηγίες συντήρησης και σέρβις του κατασκευαστή. Εάν έχετε αμφιβολίες, ζητήστε τη βοήθεια του τεχνικού τμήματος του κατασκευαστή. Στις εγκαταστάσεις όπου χρησιμοποιούνται εύφλεκτα υλικά, θα πρέπει να πραγματοποιούνται οι ακόλουθοι έλεγχοι:

- Ο χώρος όπου γίνεται η πλήρωση είναι ανάλογος με το μέγεθος του δωματίου όπου τοποθετούνται τα μέρη που περιέχουν ψυκτικό μέσο.
- Τα μηχανήματα και οι έξοδοι εξαερισμού λειτουργούν επαρκώς και δεν παρεμποδίζονται.
- Εάν χρησιμοποιείται κάποιο κύκλωμα έμμεσης ψύξης, τα δευτερεύοντα κυκλώματα θα πρέπει να ελέγχονται για την παρουσία ψυκτικού μέσου.
- Ο σωλήνας και τα εξαρτήματα ψυκτικού μέσου πρέπει να τοποθετούνται σε τέτοια σημεία ώστε να μην υπάρχει η πιθανότητα να εκτεθούν σε οποιαδήποτε ουσία που μπορεί να διαβρώσει τα μέρη που περιέχουν ψυκτικό μέσο, εκτός εάν τα μέρη είναι κατασκευασμένα από υλικά που είναι εγγενώς ανθεκτικά στη διάβρωση ή προστατεύονται κατάλληλα από αυτήν.

7. Έλεγχοι στις ηλεκτρικές διατάξεις ψύξης:

Η επισκευή και συντήρηση των ηλεκτρικών μερών θα πρέπει να περιλαμβάνει αρχικούς ελέγχους ασφαλείας και διαδικασίες επιθεώρησης των μερών. Εάν υπάρχει κάποια βλάβη που θα μπορούσε να υποβαθμίσει την ασφάλεια, δεν θα πρέπει να συνδεθεί καμία παροχή ρεύματος στο κύκλωμα εάν η βλάβη δεν διορθωθεί ικανοποιητικά. Εάν η βλάβη δεν μπορεί να διορθωθεί αμέσως, αλλά είναι απαραίτητο να συνεχιστεί η λειτουργία, θα πρέπει να χρησιμοποιηθεί μια προσωρινή επαρκής λύση. Αυτό θα πρέπει να αναφέρεται στον κάτοχο του εξοπλισμού, ώστε όλοι οι εμπλεκόμενοι να είναι ενημερωμένοι.

Οι αρχικοί έλεγχοι ασφαλείας πρέπει να περιλαμβάνουν τα εξής:

- Οι πυκνωτές πρέπει να αποφορτιστούν: αυτό πρέπει να γίνει με ασφαλή τρόπο ώστε να αποτραπεί η πιθανότητα σπινθήρων.
- Δεν πρέπει να υπάρχουν ενεργά ηλεκτρικά μέρη και καλωδιώσεις

που να είναι εκτεθειμένα κατά τη διάρκεια της πλήρωσης, της ανάκτησης ή της εκκένωσης του συστήματος.

- Θα πρέπει να υπάρχει συνέχεια στις συνδέσεις.

ΕΛΕΓΧΟΣ ΚΑΛΩΔΙΩΝ

Ελέγξτε ότι οι καλωδιώσεις δεν υπόκεινται σε φθορά, διάβρωση, υπερβολική πίεση, κραδασμούς, κοφτερές ακμές ή τυχόν άλλες αντίξοες περιβαλλοντικές συνθήκες. Ο έλεγχος θα πρέπει επίσης να περιλαμβάνει τα αποτελέσματα της γήρανσης καθώς και συνεχείς κραδασμούς από πηγές όπως οι συμπιεστές και οι ανεμιστήρες.

ΕΛΕΓΧΟΣ ΔΙΑΡΡΟΗΣ ΨΥΚΤΙΚΟΥ R32

Σημείωση: Ελέγξτε τη διαρροή του ψυκτικού μέσου σε περιβάλλον όπου δεν υπάρχει πιθανή πηγή ανάφλεξης. Δεν πρέπει να χρησιμοποιείται ανιχνευτής που χρησιμοποιεί ανοικτή φλόγα.

Μέθοδος ανίχνευσης διαρροών:

Για συστήματα με ψυκτικό R32, υπάρχει διαθέσιμο ηλεκτρονικό όργανο ανίχνευσης διαρροών και η μέθοδος δεν πρέπει να διεξάγεται σε περιβάλλον με ψυκτικό μέσο. Βεβαιωθείτε ότι ο ανιχνευτής διαρροών δεν θα αποτελέσει πιθανή πηγή ανάφλεξης και ότι είναι κατάλληλος για το μετρούμενο ψυκτικό μέσο. Ο ανιχνευτής διαρροών ρυθμίζεται για την ελάχιστη συγκέντρωση (ποσοστό) του ψυκτικού μέσου. Βαθμονομήστε και ρυθμίστε τη σωστή συγκέντρωση (όχι περισσότερο από 25%) με το χρησιμοποιούμενο ψυκτικό μέσο.

Το ρευστό που χρησιμοποιείται στην ανίχνευση διαρροών εφαρμόζετε για τα περισσότερα ψυκτικά συστήματα. Μην χρησιμοποιείτε διαλύτες χλωρίου για να αποτρέψετε την αντίδραση μεταξύ χλωρίου και ψυκτικών μέσων και τη διάβρωση του χάλκινου σωλήνα.

Αν υποψιάζεστε ότι υπάρχει διαρροή, αφαιρέστε όλο το ψυκτικό μέσο η απομακρύνετε πιθανές εστίες ανάφλεξης. Εάν η θέση της διαρροής χρειάζεται να συγκολληθεί, τότε πρέπει να ανακτηθούν όλα τα ψυκτικά μέσα ή, απομονώστε όλα τα ψυκτικά μέσα μακριά από τη θέση διαρροής (χρησιμοποιώντας βαλβίδα αποκοπής). Πριν και κατά τη διάρκεια της συγκόλλησης, χρησιμοποιήστε OFN για να καθαρίσετε ολόκληρο το σύστημα.

ΑΦΑΙΡΕΣΗ ΨΥΚΤΙΚΟΥ ΚΑΙ ΚΕΝΟ

1. Βεβαιωθείτε ότι δεν υπάρχει πηγή ανάφλεξης κοντά στην έξοδο της αντλίας κενού και ότι ο εξαερισμός είναι καλός.

2. Κατά τη διάρκεια επεμβάσεων στο κύκλωμα ψυκτικού μέσου για σκοπούς επισκευών ή για οποιονδήποτε άλλο σκοπό, θα πρέπει να ακολουθούνται συμβατικές διαδικασίες. Ωστόσο, είναι σημαντικό να ακολουθούνται οι βέλτιστες πρακτικές, καθώς η αναφλεξιμότητα πρέπει να λαμβάνεται υπόψη. Θα πρέπει να ακολουθήσετε τις παρακάτω διαδικασίες:
 - Αφαιρέστε το ψυκτικό μέσο.
 - Καθαρίστε το κύκλωμα με αδρανές αέριο.
 - Εκκένωση.
 - Καθαρίστε ξανά το σωλήνα με αδρανές αέριο.
 - Ανοίγμα του κυκλώματος με κοπή ή συγκόλληση.
3. Ο καθαρισμός με έγχυση πρέπει να πραγματοποιείται ως εξής: διακοπή του κενού στο σύστημα με OFN και συνέχιση πλήρωσης μέχρι την επίτευξη της πίεσης λειτουργίας, στη συνέχεια εξαερισμός στην ατμόσφαιρα και τέλος επαναφορά σε κενό. Αυτή η διαδικασία πρέπει να επαναλαμβάνεται μέχρι να μην υπάρχει καθόλου ψυκτικό μέσο στο σύστημα. Όταν χρησιμοποιηθεί η τελική πλήρωση με OFN, πρέπει να γίνει εξαερισμός του συστήματος μέχρι να επιτευχθεί ατμοσφαιρική πίεση που επιτρέπει τη διεξαγωγή των εργασιών. Αυτή η διαδικασία είναι απολύτως απαραίτητη εάν πρόκειται να διεξαχθούν εργασίες συγκόλλησης στις σωληνώσεις.

Μέσω της διαδικασίας καθαρισμού, το σύστημα φορτίζεται με αναερόβιο άζωτο για να φτάσει στην πίεση εργασίας σε κατάσταση κενού, τότε το άζωτο εκπέμπεται στην ατμόσφαιρα και τελικά γίνεται κενό στο σύστημα. Επαναλάβετε τη διαδικασία μέχρι να καθαρίσουν όλα τα ψυκτικά μέσα στο σύστημα. Μετά την τελική φόρτιση του αναερόβιου αζώτου, εκκενώστε το αέριο στην ατμόσφαιρα και στη συνέχεια το σύστημα μπορεί να συγκολληθεί. Αυτή η λειτουργία είναι απαραίτητη για τη συγκόλληση του αγωγού.

ΔΙΑΔΙΚΑΣΙΕΣ ΠΛΗΡΩΣΗΣ ΨΥΚΤΙΚΟΥ

Ως συμπλήρωμα της γενικής διαδικασίας, πρέπει να προστεθούν τα ακόλουθα:

- Βεβαιωθείτε ότι δεν υπάρχει καμία ανάμιξη με διάφορα ψυκτικά μέσα όταν χρησιμοποιείτε εξοπλισμό πλήρωσης. Οι εύκαμπτοι σωλήνες και οι γραμμές πρέπει να έχουν όσο το δυνατό μικρότερο μήκος ώστε να ελαχιστοποιείται η ποσότητα του ψυκτικού μέσου που περιέχουν..

- Οι φιάλες αποθήκευσης πρέπει να διατηρούνται σε όρθια θέση.
- Βεβαιωθείτε ότι το σύστημα ψύξης είναι γεωμένο πριν από την πλήρωση του συστήματος με ψυκτικό μέσο.
- Τοποθετήστε μια ετικέτα στο σύστημα όταν ολοκληρωθεί η πλήρωση (εάν δεν υπάρχει ήδη).
- Μην υπερφορτώνετε το ψυκτικό κύκλωμα.

ΑΠΟΡΡΙΨΗ & ΑΝΑΚΤΗΣΗ

Απόρριψη:

Πριν από αυτή τη διαδικασία, το τεχνικό προσωπικό πρέπει να είναι εξοικειωμένο με τον εξοπλισμό και όλα τα χαρακτηριστικά του και να προβαίνει σε συνιστώμενη πρακτική για την ασφαλή ανάκτηση του ψυκτικού μέσου. Για την ανακύκλωση του ψυκτικού μέσου, πρέπει να αναλυθούν τα δείγματα ψυκτικού και λαδιού πριν από την διαδικασία.

Εξασφαλίστε την απαιτούμενη τροφοδοσία πριν από τη δοκιμή.

1. Να είστε εξοικειωμένοι με τον εξοπλισμό και τη λειτουργία.
2. Αποσυνδέστε την παροχή ρεύματος.
3. Πριν από τη διεξαγωγή αυτής της διαδικασίας, θα πρέπει να βεβαιωθείτε ότι:
 - Εάν είναι απαραίτητο, η λειτουργία του μηχανικού εξοπλισμού θα πρέπει να διευκολύνει τη λειτουργία της φιάλης ψυκτικού μέσου.
 - Όλος ο εξοπλισμός προσωπικής προστασίας είναι αποτελεσματικός και μπορεί να χρησιμοποιηθεί σωστά.
 - Η όλη διαδικασία ανάκτησης θα πρέπει να διεξάγεται υπό την καθοδήγηση ειδικευμένου προσωπικού.
 - Η ανάκτηση του εξοπλισμού και της φιάλης αποθήκευσης πρέπει να συμμορφώνεται με τα σχετικά εθνικά πρότυπα.
4. Εάν είναι δυνατόν, το ψυκτικό σύστημα θα πρέπει να υποβληθεί σε κενό.
5. Αν δεν είναι δυνατή η επίτευξη της διαδικασίας κενού, θα πρέπει να εξάγετε το ψυκτικό μέσο από κάθε μέρος του συστήματος.
6. Πριν από την έναρξη της ανάκτησης, πρέπει να βεβαιωθείτε ότι η χωρητικότητα της φιάλης αποθήκευσης είναι επαρκής.
7. Ξεκινήστε χρησιμοποιώντας τον εξοπλισμό ανάκτησης σύμφωνα με τις οδηγίες του κατασκευαστή.
8. Μην γεμίζετε τη φιάλη πλήρως (ο όγκος έγχυσης του υγρού δεν υπερβαίνει το 80% του όγκου της δεξαμενής).
9. Ακόμη και αν η διάρκεια είναι σύντομη, δεν πρέπει να υπερβαίνει τη

μέγιστη πίεση λειτουργίας της δεξαμενής.

10. Μετά την ολοκλήρωση της πλήρωσης της φιάλης και το τέλος της διαδικασίας, οι φιάλες και ο εξοπλισμός πρέπει να αφαιρεθούν γρήγορα και να βεβαιωθείτε ότι όλες οι βαλβίδες του εξοπλισμού είναι κλειστές.
11. Τα ανακτηθέντα ψυκτικά μέσα δεν επιτρέπεται να εγχέονται σε άλλο σύστημα πριν καθαριστούν και δοκιμαστούν.

Σημείωση: Η ταυτοποίηση θα πρέπει να γίνεται μετά τη διάλυση της συσκευής και την εκκένωση των ψυκτικών μέσων. Η ταυτότητα θα πρέπει να περιλαμβάνει την ημερομηνία και τη θεώρηση. Βεβαιωθείτε ότι η αναγνώριση στη συσκευή μπορεί να αντανακλά τα εύφλεκτα ψυκτικά μέσα που περιέχονται στη συσκευή.

Ανάκτηση:

1. Όταν αφαιρείτε το ψυκτικό μέσο από ένα σύστημα, είτε για σέρβις είτε για διακοπή λειτουργίας, η συνιστώμενη καλή πρακτική είναι να αφαιρούνται με ασφάλεια όλα τα ψυκτικά μέσα.
2. Όταν μεταφέρετε το ψυκτικό μέσο σε φιάλες, βεβαιωθείτε ότι χρησιμοποιούνται μόνο κατάλληλες φιάλες ανάκτησης ψυκτικού μέσου. Βεβαιωθείτε ότι υπάρχουν διαθέσιμες αρκετές φιάλες για την αποθήκευση ολόκληρης της ποσότητας ψυκτικού μέσου του συστήματος. Όλες οι φιάλες που χρησιμοποιούνται πρέπει να είναι κατάλληλες για το ανακτημένο ψυκτικό μέσο και να φέρουν ετικέτες για το συγκεκριμένο ψυκτικό (π.χ. ειδικές φιάλες για την ανάκτηση ψυκτικού μέσου). Οι φιάλες πρέπει να είναι πλήρεις, με βαλβίδα εκτόνωσης πίεσης και κατάλληλες βαλβίδες αποκοπής που λειτουργούν σωστά. Πριν από την ανάκτηση, οι κενές φιάλες ανάκτησης θα πρέπει να αδειάζονται και, εάν είναι εφικτό να διατηρηθούν σε θερμοκρασία δωματίου πριν από τη χρήση.
3. Ο εξοπλισμός ανάκτησης πρέπει να διατηρείται σε καλή κατάσταση λειτουργίας και να είναι εξοπλισμένος με οδηγίες λειτουργίας εξοπλισμού για εύκολη πρόσβαση. Ο εξοπλισμός πρέπει να είναι κατάλληλος για την ανάκτηση ψυκτικών μέσων R32. Εξάλλου, πρέπει να υπάρχει μια κατάλληλη συσκευή στάθμισης, η οποία μπορεί να χρησιμοποιηθεί κανονικά. Ο εύκαμπτος σωλήνας πρέπει να συνδέεται με αποσπώμενο ρακόρ με μηδενική διαρροή και να διατηρείται σε καλή κατάσταση. Πριν από τη χρήση του εξοπλισμού ανάκτησης, ελέγξτε αν είναι σε καλή κατάσταση και εάν έχει τέλεια συντήρηση. Ελέγξτε αν τα ηλεκτρικά εξαρτήματα II είναι σφραγισμένα για να αποφευχθεί

η διαρροή του ψυκτικού μέσου και η πυρκαγιά που προκαλείται από αυτό. Εάν έχετε οποιαδήποτε ερώτηση, συμβουλευτείτε τον κατασκευαστή.

4. Το ανακτημένο ψυκτικό μέσο πρέπει να επιστραφεί στον προμηθευτή του ψυκτικού μέσου στην κατάλληλη φιάλη ανάκτησης με τοποθετημένη τη σχετική σήμανση μεταφοράς αποβλήτων. Μην αναμιγνύετε ψυκτικά μέσα στις μονάδες ανάκτησης και ιδιαίτερα στις φιάλες.
5. Η ψυκτική εγκατάσταση R32 δεν μπορεί να περικλείεται στη διαδικασία μεταφοράς. Λάβετε αντί-ηλεκτροστατικά μέτρα εάν είναι απαραίτητο κατά τη μεταφορά. Κατά τη μεταφορά, τη φόρτωση και την εκφόρτωση, πρέπει να ληφθούν τα απαραίτητα προστατευτικά μέτρα για την προστασία του κλιματιστικού ώστε να μην καταστραφεί το κλιματιστικό..
6. Εάν πρόκειται να αφαιρεθούν συμπιεστές ή λάδια συμπιεστών, βεβαιωθείτε ότι έχουν εκκενωθεί σε αποδεκτό βαθμό, ώστε να εξασφαλίσετε ότι δεν έχει παραμείνει εύφλεκτο ψυκτικό μέσο R32 μέσα στο λιπαντικό. Η διαδικασία εκκένωσης πρέπει να πραγματοποιείται πριν από την επιστροφή του συμπιεστή στους προμηθευτές. Όταν πραγματοποιείται αποστράγγιση του λαδιού από ένα σύστημα, αυτό θα πρέπει να γίνεται με προσοχή.

 **DANGER:** This symbol indicates a dangerous situation that if not avoided could lead to death or serious injury.

 **WARNING:** This symbol indicates a dangerous situation that if not avoided could lead to death or serious injury.

 **ATTENTION:** This symbol indicates a dangerous situation that if not avoided could lead to minor or moderate damage.

NOTICE: Indicates important information indicate the risk of material damage.

 Appliance filled with flammable gas R32. If the refrigerant is leaked and exposed to an external ignition source, there is a risk of fire.

 Before use the appliance, read the owner's manual first.

 Before install the appliance, read the installation manual first.

 Before repair the appliance, read the service manual first.

Refrigerant R32: GWP 675

THE REFRIGERANT

- To realize the function of the air conditioner unit, a special refrigerant circulates in the system. The used refrigerant is the fluoride R32, which is specially cleaned. The refrigerant is flammable and inodorous. Furthermore, it can leads to explosion under certain conditions. But the flammability of the refrigerant is very low. It can be ignited only by fire.
- Compared to common refrigerants, R32 is a nonpolluting refrigerant with no harm to the ozonosphere. The influence upon the greenhouse effect is also lower. R32 has got very good thermodynamic features which lead to high energy efficiency. The units therefore need a less filling.

WARNING

- DO NOT use means to accelerate the defrosting process or to clean, other than those recommended by the manufacture.
- If repair or maintenance is necessary, contact your nearest authorized Service Centre. Any repairs carried out by unqualified personnel may be dangerous.
- The appliance shall be stored in a room without continuously operating ignition sources. (for example: open flames, an operating gas appliance or an operating electric heater.) DO NOT pierce or burn the air conditioner.
- Appliance shall be installed, operated and stored in a room with a floor area larger than 5m².
- Air conditioner refrigerant can not charge more than 1.7kg.
- The storage of the air conditioner should be able to prevent mechanical damage caused by accident.
- Air conditioner must be installed with stop valve cover.
- Appliance filled with flammable gas R32. For repairs, strictly follow manufacturer's instructions only. Be aware that refrigerants do not contain odor and may be tasteless.
- Read carefully the instruction manual before first use.

PRECAUTIONS



WARNING

Operation and Maintenance

- This appliance can be used by children aged from 8 years and above and persons with reduced physical, sensory or mental capabilities or lack of experience and knowledge if they have been given supervision or instruction concerning use of the appliance in a safe way and understand the hazards involved.
- Children shall not play with the appliance.
- Cleaning and user maintenance shall not be made by children

without supervision.

- ❑ DO NOT connect air conditioner to multi-purpose socket. Otherwise, it may cause fire hazard.
- ❑ Always disconnect power supply when cleaning air conditioner. Otherwise, it may cause electric shock.
- ❑ If the supply cord is damaged, it must be replaced by the manufacturer, its service agent or similarly qualified persons to avoid a hazard.
- ❑ DO NOT use the air conditioner in lightning storm weather. Lightning might cause damage.
- ❑ DO NOT wash the air conditioner with water to avoid electric shock.
- ❑ DO NOT use liquid or corrosive cleaning agent wipe the air conditioner. Doing this may cause electric shock or damage to the unit.
- ❑ DO NOT spray water on indoor unit. It may cause electric shock or malfunction.
- ❑ After removing the filter, do not touch fins to avoid injury.
- ❑ DO NOT use fire or hair dryer to dry the filter to avoid deformation or fire hazard.
- ❑ Cleaning or maintenance MUST NOT be made by children. Supervision must always be provided by an adult responsible for their safety.
- ❑ Maintenance must be performed by qualified professionals. Otherwise, it may cause personal injury or damage. In such case warranty will be invalid.
- ❑ DO NOT repair air conditioner by yourself. It may cause electric shock or damage. Please contact dealer when you need to repair air conditioner.
- ❑ DO NOT insert fingers or objects into air inlet or air outlet. It may cause personal injury or damage.
- ❑ DO NOT block air outlet or air inlet. It may cause malfunction.

- ❑ DO NOT spill water on the remote controller, otherwise the remote controller may be broken.
- ❑ When below phenomenon occurs, please turn off air conditioner and disconnect power immediately and then contact the dealer or qualified professionals for service.
 - Power cord is overheating or damaged.
 - There is abnormal sound during operation.
 - Circuit break trips off frequently.
 - Air conditioner gives off burning smell.
 - The refrigerant is leaking from indoor unit.
- ❑ If the air conditioner operates under abnormal conditions, it may cause malfunction, electric shock or fire hazard.
- ❑ When turning on or turning off the unit by emergency operation switch, please press this switch with an insulating object other than metal.
- ❑ DO NOT step on top panel of outdoor unit or put heavy objects. It may cause damage or personal injury.
- ❑ Installation must be performed by qualified professionals. Otherwise, it may cause personal injury or damage.
- ❑ Must follow the electric safety regulations when installing the unit.
- ❑ According to the local safety regulations, use qualified power supply circuit and circuit break.
- ❑ Install the circuit break. If not, it may cause malfunction.
- ❑ An all-pole disconnection switch having a contact separation of at least 3mm in all poles should be connected in fixed wiring.
- ❑ Including a circuit break with suitable capacity, please note the following table. Air switch should be included magnet buckle and heating buckle function, it can protect the circuit-short and overload.
- ❑ Air Conditioner should be properly grounded. Incorrect grounding may cause electric shock.
- ❑ Don't use unqualified power cord.

- ❑ Make sure the power supply matches with the requirement of air conditioner. Unstable power supply or incorrect wiring may result in electric shock, fire hazard or malfunction. Please install proper power supply cables before using the air conditioner.
- ❑ Properly connect the live wire, neutral wire and grounding wire of power socket.
- ❑ Be sure to cut off the power supply before proceeding any work related to electricity and safety.
- ❑ DO NOT put through the power before finishing installation.
- ❑ If the supply cord is damaged, it must be replaced by the manufacturer, its service agent or similarly qualified persons to avoid a hazard.
- ❑ The temperature of refrigerant circuit will be high, please keep the interconnection cable away from the copper tube.
- ❑ The appliance shall be installed in accordance with national wiring regulations.
- ❑ Installation must be performed in accordance with applicable local regulations by authorized licensed personnel only.
- ❑ The air conditioner is the first-class electric appliance. It must be properly grounding with specialized grounding device by a professional. Please make sure it is always grounded effectively, otherwise it may cause electric shock.
- ❑ The yellow-green wire in air conditioner is grounding wire, which can't be used for other purposes.
- ❑ The grounding resistance should comply with national electric safety regulations.
- ❑ The appliance must be positioned so that the plug is accessible.
- ❑ All wires of indoor unit and outdoor unit should be connected by a professional.
- ❑ If the length of power connection wire is insufficient, please contact the supplier for a new one. Avoid extending the wire by yourself.
- ❑ For the air conditioner with plug, the plug should be reachable

after finishing installation.

- ❑ For the air conditioner without plug, a circuit break must be installed in the line.
- ❑ If you need to relocate the air conditioner to another place, only the qualified person can perform the work. Otherwise, it may cause personal injury or damage.
- ❑ Select a location which is out of reach for children and far away from animals or plants. If it is unavoidable, please add the fence for safety purpose.
- ❑ The indoor unit should be installed close to the wall.
- ❑ Instructions for installation and use of this product are provided by the manufacturer.
- ❑ The air conditioner is not allowed to use in a room that has running fire (such as fire source, working coal gas ware, operating heater).
- ❑ It is not allowed to drill hole or burn the connection pipe. These tasks shall only be done by a licensed technician to ensure your safety.
- ❑ Leak test is a must after installation.
- ❑ Don't install the air conditioner in a place where there is flammable gas or liquid. It may cause fire even explosion.

This product contains fluorinated greenhouse gases

Refrigerant leakage contributes to climate change. Refrigerant with lower global warming potential (GWP) would contribute less to global warming than a refrigerant with higher GWP if leaked to the atmosphere. This appliance contains a refrigerant fluid with a GWP equal to [675]. This means that if 1 kg of this refrigerant fluid would be leaked to the atmosphere the impact on global warming would be [675] times higher than 1 kg of CO₂ over a period of 100 years. Never try to interfere with the refrigerant circuit yourself or disassemble the product yourself. These tasks should be carried

only by licensed authorized technician.

Ensure no following objects are under the indoor unit:

- Microwaves, ovens and other hot objects.
- Computers and other high electrostatic appliances.
- Sockets that plug frequently.

The joints between indoor and outdoor unit shall not be reused, unless after re-flaring the pipe.

The specifications of the fuse are printed on the circuit board, such as: 3.15A/250V AC, etc.

If your air conditioner is not fitted with a supply cord and a plug, an anti-explosion all-pole switch must be installed in the fixed wiring and the distance between contacts should be no less than 2.5 mm.

If your air conditioner is permanently connected to the fixed wiring, an anti-explosion residual current device (RCD) having rated residual operating current not exceeding 30 mA should be installed in the fixed wiring.

Power supply circuit should have leakage protector and air switch of which the capacity should be more than 1.5 times of the maximum current.

USEFUL TIPS

Conditions where the Air Conditioner might not run normally

- Within the temperature range provided in following table, the air conditioner may stop running and other anomalies may arise.

Cooling	Outdoor	>43°C (Για T1)
		>52°C (Για T3)
	Indoor	<18°C
Heating	Outdoor	>24°C
		<-7°C
	Indoor	>27°C

- When temperature is too high, the air conditioner may activate the automatic protection device, so that the air conditioner could be shut down.
- When temperature is too low, heat exchanger of the air conditioner may freeze, leading to water dripping or another malfunction.
- In long-term cooling or dehumidification with a relative humidity of above 80% (doors and windows open), there might be water condenses or dripping near the air outlet.
- T1 and T3 refer to ISO 5151.

NOTES FOR HEATING

- The fan of indoor unit will not start running immediately after the heating is started to avoid blowing out cold air.
- When it is cold and wet outside, the outdoor unit will develop frost over the heat exchanger which will decrease the heating capacity. Then the air conditioner will start defrost function.
- During defrost, the air conditioner will stop heating for about 5-12 minutes.
- Vapor may come out from the outdoor unit during defrost. This is not a malfunction, but a result of fast defrost.
- Heating will resume after defrost is complete.

NOTES FOR TURNING OFF THE AIR CONDITIONER

- When the air conditioner is turned off, the main controller will automatically decide whether to stop immediately or after running for several seconds with lower frequency and lower air speed.

EMERGENCY OPERATION

- If the remote controller is broken or lost, use emergency switch button to operate the air conditioner.
- If this button is pushed when unit is OFF, the air conditioner will operate in AUTO mode.
- If this button is pushed when unit is ON, the air conditioner will stop running.

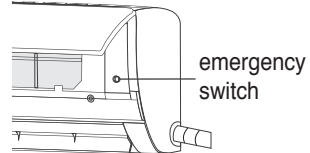

ADJUSTMENT OF AIR FLOW DIRECTION

- Use U/D SWING up-down swing and L/R SWING left-right swing buttons on the remote controller to adjust the air flow direction.
- For the models without L/R SWING left-right swing function, the fins has to be moved manually.

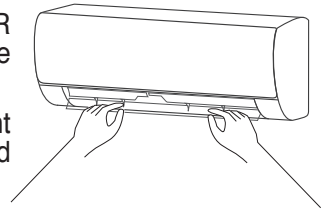

Note: Move the fins while the air conditioner is not in operation, or your fingers might be insured, and unit can also be damaged. Never place your hands into the air inlet or outlet when the air conditioner is in operation.

PAY ATTENTION

- Open front panel of indoor unit.
- The connector must not touch the terminal board, and is positioned as shown in Fig.

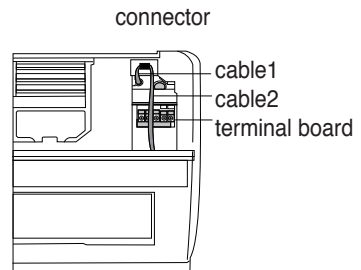

CLEAN AND MAINTENANCE

CLEANING THE INDOOR UNIT

1. Turn off the unit and cut off the power supply. Wait after that at least 5 minutes before you start cleaning of the unit otherwise there might be the risk of electric shock.
2. Clean the indoor unit (only the outside plastic parts) with dry or damp soft cloth in cold water. Do not spray or spill the unit in order to clean it.
3. Clean air filters regularly, in order to avoid accumulation of dust that might affect the good performance of the air conditioner. After removing the air filters, do not touch the metallic parts. It might cause injury.
4. Do not use water which temperature that exceeds 40°C to clean the front panel. Otherwise it may cause deformation or discoloration.
5. Do not use liquids, hard detergents, thinner, gasoline or any other chemical product for cleaning. Otherwise plastic parts of the air conditioner might be damaged or even cause electric shock.

CLEANING THE AIR FILTERS

- Remove pre-filters and healthy filters
- Use both hands to open the front panel for an angle from both ends of the panel in accordance with the direction of the arrow, until it clamps in a certain position. Lift gently the pre-filters until they unclench, release them from the slot and remove them.



- Clean pre-filters with a vacuum cleaner or wash them in cold water and let them dry well in shady area before you reinstall them. Clean healthy filters with a vacuum cleaner or shake them outdoors. **CAUTION!** Do not clean healthy filters with water or other kind of liquid otherwise their performance will be damaged.

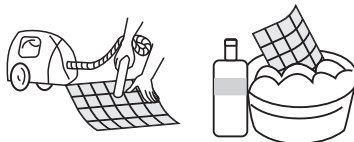

- Reinstall the dried filter in reverse order of removal, then close the front panel back to its original position.

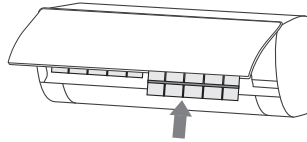

! ATTENTION

- Pre-filters shall be cleaned at least one time every three months. If the environment has a lot of dirt, it is recommended to clean the filters more frequently.
- Do not touch the fins of indoor unit when you take off the filters. It may cause injury.
- Do not use fire or hair dryer to dry the filters. It might cause deformation, fire, injury.
- Do not clean the healthy filters with water or other kind of detergent. Healthy filters must be cleaned only with a vacuum cleaner or by shaking them outdoors.

CHECK BEFORE USE

1. Make sure all air inlets and outlets of the units are unblocked.
2. Make sure that nothing blocks in the water outlet of the drain pipe, and immediately clean it up if any.
3. Make sure the ground wire is reliably grounded.
4. Make sure the remote controller batteries are installed, and power is sufficient.
5. Make sure that there is not damage in the mounting bracket of the outdoor unit. If any, please contact the local service center.

MAINTENANCE

1. Cut off the power source of the air conditioner, turn off the main power switch and remove batteries from the remote controller.
2. Clean filters and unit body.
3. Remove dust and debris from outdoor unit.
4. Check whether there is damage in the mounting bracket of the outdoor unit and if any please contact the local service center.

IMPORTANT NOTICE FOR PROPER RECYCLING

- Many of the packaging materials are recyclable. Please dispose of the packaging materials in an environmentally safe manner.
- In case you want to dispose your old air conditioner, contact the local authorities in order to be delivered to a special collection and recycling center for electronic and electrical equipment.

TROUBLESHOOTING

Do not repair the air conditioner by yourself as wrong service and maintenance may cause electric shock, fire or explosion. Please contact the authorized service and let the licensed professional conduct the service and maintenance of your air conditioner. Please check below cases before contact the service as problem might be solved without the interference of service.

PHENOMENON	PROBLEM - SOLUTION
The air conditioner does not work	<ul style="list-style-type: none"> ▪ Power failure ✓ Wait until power recovers
	<ul style="list-style-type: none"> ▪ Power plug may be loosed out from the socket ✓ Place properly the plug in the socket
	<ul style="list-style-type: none"> ▪ Power switch fuse may be blow ✓ Replace the fuse
	<ul style="list-style-type: none"> ▪ TIMER is on. The time for timing boot is yet to come ✓ Wait or cancel TIMER setting
The air conditioner can't run after the immediate start-up after it is shut down	<ul style="list-style-type: none"> ▪ If the air conditioner is turned on immediately after it is turned off, the protective delay switch will delay the operation for 3 to 5 minutes. This is self-compressor protection procedure.
Air conditioner stops running after it starts up for a while	<ul style="list-style-type: none"> ▪ Setting temperature has been reached ✓ It is a normal function phenomenon
	<ul style="list-style-type: none"> ▪ May be at defrost state ✓ It will automatically restore and run again after defrosting
	<ul style="list-style-type: none"> ▪ TIMER is on ✓ Wait or cancel TIMER setting

Cooling or Heating performance is not satisfying	<ul style="list-style-type: none"> ▪ Excessive accumulation of dust on filter is blocking air inlet and outlet ✓ Clean the air filters and remove the obstacles from air inlet and outlet
	<ul style="list-style-type: none"> ▪ Voltage is too low ✓ Wait until voltage resumes to normal levels
	<ul style="list-style-type: none"> ▪ Air conditioner is working in AUTO mode ✓ During AUTO mode, temperature cannot be changed. If you wish to change the temperature change the mode of air conditioner
	<ul style="list-style-type: none"> ▪ The angle of the louver blades is too small ✓ Regulate the angle of the louver blades so the air flow can run freely
	<ul style="list-style-type: none"> ▪ Poor Cooling or Heating may be caused by open doors and windows. ✓ Close the doors and windows
	<ul style="list-style-type: none"> ▪ Mode setting is incorrect. Temperature and fan speed settings are not appropriate ✓ Re-select the mode and set the appropriate temperature and fan speed
Indoor unit blows out odor	<ul style="list-style-type: none"> ▪ Odor from the environment has been accumulated inside indoor unit ✓ Clean the air filters and activate the self-clean function
There is sound of running water during operation	<ul style="list-style-type: none"> ▪ During turning on or turning off the air conditioner, or when compressor stops and starts again, the sound of running water may be heard from the indoor unit ✓ This is the sound of refrigerant flow and it is normal
During turning on or turning off the air conditioner there is a cracking sound	<ul style="list-style-type: none"> ▪ During turning on or turning off the air conditioner you may hear a cracking sound from the indoor unit ✓ Due to the temperature change, contraction / expansion is caused on the plastic parts of the air conditioner. This is normal

<p>Indoor unit makes abnormal sound</p>	<ul style="list-style-type: none"> ▪ During turning on or turning off the air conditioner the sound of compressor or fan is heard ▪ When defrost function starts a different sound is heard ✓ Flow of refrigerant changes and the different sound is normal ▪ A lot of dust is accumulated on filters ✓ Clean the air filters ▪ During TURBO operation the sound is a little bit louder ✓ This is normal
<p>Water drops are over the surface of the indoor unit</p>	<ul style="list-style-type: none"> ▪ When ambient humidity is high, water drops will be accumulated around the air outlet or the panel ✓ This is a normal physics phenomenon ▪ Prolonged cooling run in open space produces water drops ✓ Close the doors and windows ▪ The angle of the louver blades is too small ✓ Regulate the angle of the louver blades so the air flow can run freely
<p>During Cooling operation, indoor unit outlet sometimes will blow out mist</p>	<ul style="list-style-type: none"> ▪ When the indoor temperature and humidity are high, it happens sometimes ✓ This happens because the indoor air is cooled rapidly. After it runs form some time, the indoor temperature and humidity will be reduced, and the mist will disappear.
<p>Air conditioner stopped suddenly to operate</p>	<ul style="list-style-type: none"> ▪ There is interference, like thunder or wireless devices etc ✓ Disconnect from power. Reconnect to power and operate again the air conditioner

Indoor unit does not accept remote controller's signal or remote controller does not work	<ul style="list-style-type: none"> ▪ There is significant interference (e.g. static electricity, constant voltage) ✓ Turn off the air conditioner, pull out the plug from outlet. Wait 3 minutes then put the plug to the outlet and restart the function of the air conditioner
	<ul style="list-style-type: none"> ▪ Remote controller is out of range ✓ The distance between signal center and receiving window should be no more than 8m
	<ul style="list-style-type: none"> ▪ There are obstacles between signal center and window receiver ✓ Remove obstacles
	<ul style="list-style-type: none"> ▪ Signal center of remote controller cannot communicate with window receiver of the indoor unit ✓ Choose the right angle where signal center of remote controller can communicate with window receiver of indoor unit
	<ul style="list-style-type: none"> ▪ The display on remote controller is fuzzy or there is no display at all ✓ Check the batteries. If their power is low, replace them
	<ul style="list-style-type: none"> ▪ No display on remote controller ✓ Check if the remote controller is damaged. If yes, please replace it
	<ul style="list-style-type: none"> ▪ There is fluorescent lamp in the room ✓ Take remote controller closer to the window receiver of indoor unit ✓ Turn of the fluorescent lamp and try again
<p>If any of the following cases occur, turn off the unit, pull out the plug from the socket and contact the authorized service of Γ.Ε.ΔΗΜΗΤΡΙΟΥ Α.Ε.Ε. ☎ +30 210 5386490, TOYOTOMI ITALIA S.R.L. ☎ +39 039 6080392, TOYOTOMI EUROPE SALES B.V. ☎ +31 (0)413 82 02 95, TOYOTOMI EUROPE SALES SPAIN S.A. ☎ +34 91 6895583</p>	

**CAUTION**

- In case any of the following cases occur, please turn off the unit, pull out the plug from the socket and contact the authorized service for repair.
 - Power cord has been overheated or damaged.
 - Unusual sound is heard during operation.
 - Circuit breaker often shuts down.
 - Burning smell comes out of the air conditioner.
 - There is a leakage from the indoor unit.
- DO NOT repair or re-install the air conditioner by yourself.
- In case the air conditioner continues to work under unusual conditions, it might cause malfunction, electric shock, fire or injury.

PART DESCRIPTION

INDOOR UNIT

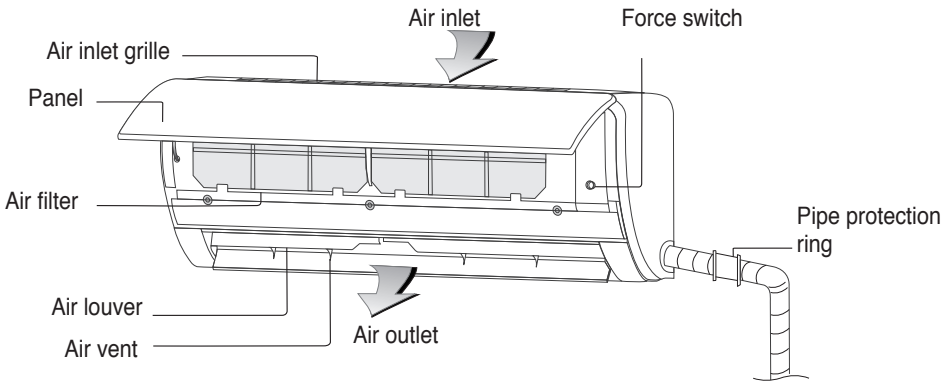

OUTDOOR UNIT

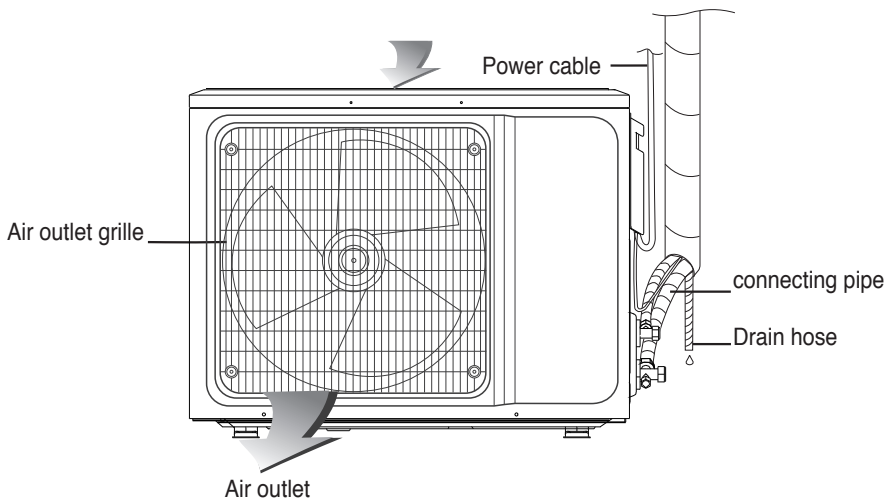

Symbols or its location may be different from the photo, depending on the model you have chosen.

BUTTONS DESCRIPTION

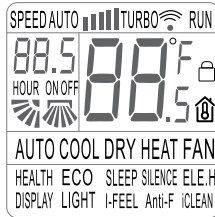
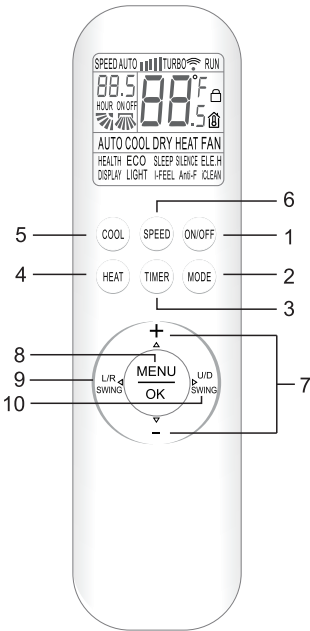

Note: When you power on remote controller for the first time, all functions will be displayed on the screen. After a while only those corresponding to current operation will be displayed

INSTRUCTIONS FOR PROPER USE OF THE REMOTE CONTROLLER

1. The transmitter of remote controller, which is located on the front part of remote controller, must point to indoor unit signal receiver.
2. Maximum distance between transmitter of remote controller and indoor unit signal receiver should be 8 meters.
3. Make sure that there are no obstacles between transmitter of remote controller and indoor unit signal receiver.
4. Do not drop down or through away remote controller.
5. Do not allow any kind of liquid to enter inside remote controller.
6. Before using remote controller for the first time, install properly batteries and make sure «+» & «-» poles are properly positioned.
7. Use two AAA batteries. Do not use rechargeable batteries.
8. Do not expose the remote controller directly to the sunlight or excessive heat (e.g. oil radiator)
9. If you don't use remote controller for a long period, remove the batteries to avoid possible leakage and damage.
10. If you cannot hear beep sound to each command you place through the remote controller or if characters are not clear on the screen, then you should change the batteries.

11. Make sure that when you replace batteries both are new. Do not place new batteries with old or different kind of batteries. This may damage the remote controller.
12. Properly dispose the discarded batteries.

Note:

This is a universal remote controller, which provides all the function buttons. Some of the buttons may not function, depending on the specific air conditioner you purchased. For the functions that are not available to the product you purchased, pressing the corresponding button will simply have no response.

BUTTON DESCRIPTION

1. BUTTON ON/OFF

Press this button to activate your air conditioner. Press it again to deactivate it.

2. BUTTON MODE

Press this button to select the running mode as follows:

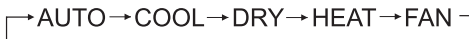

By pressing buttons “+” or “-” you can set temperature range between 16°C (60°F) ~ 32°C (90°F). Indication will change every time you push the button.

Note: During AUTO mode, you cannot set the temperature.

Note: During FAN mode you cannot set the temperature.

Note: During DRY mode you cannot set FAN speed.

3. BUTTON TIMER

- Press this button when air conditioner is ON, to activate TIMER OFF. Press this button when air conditioner is OFF, to activate TIMER ON.
- Press this button once and “ON(OFF)” will flash. Press buttons “+” or “-” to set the number of hours in which the unit will be turned ON/OFF, with an interval of 0.5 hour and a range of 0.5-24 hours.
- Press this button again to confirm the setting. “ON(OFF)” will stop flashing.
- If TIMER button is not pressed within 10 seconds after the “ON(OFF)” start flashing, timer setting will be exited.
- If TIMER setting is confirmed, pressing this button again will cancel it.

4. BUTTON HEAT

Press this button to set HEAT mode.

5. BUTTON COOL

Press this button to set COOL mode.

6. BUTTON SPEED

Press this button to select fan speed as follows:

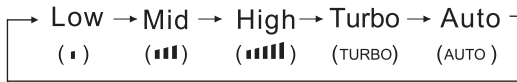

Note: AUTO fan speed is not available in FAN mode.

7. BUTTONS “+” or “-”

Every time you press button “+”, temperature setting will increase by 1°C and every time you press button “-” temperature setting will decrease 1°C.

Temperature setting range is 16°C (60°F) ~ 32°C (90°F).

Note: During AUTO and FAN modes you cannot set temperature.

8. BUTTON MENU/OK

Press this button to enter the ECO, HEALTH, SLEEP modes. Press Δ , ∇ , \triangleleft , \triangleright buttons to choose the function you want. To confirm this function press button OK.

Note: Through MENU button, by pressing buttons Δ , ∇ , \triangleleft , \triangleright you will see the sign of desired function flashing on remote controller’s screen. Then you can set this function.

9. BUTTON L/R SWING

Press this button to activate vertical louvers (left/right swing). Press it again to fix the desired swing position.

10. BUTTON U/D SWING

Press this button to activate horizontal louver (up/down). Press it again to fix the desired swing position.

Note: When air conditioner is ON, press and hold this button for 3 seconds. In this way you activate the rated swinging. Press it again to fix the desired swing position.

11. HEALTH FUNCTION

When the unit is on, press button MENU and then buttons Δ , ∇ , \triangleleft , \triangleright to choose HEALTH indication that flashes on remote controller’s screen. Press button OK to activate or deactivate lonizer HEALTH.

12. ECO FUNCTION

- During Cooling mode, air conditioner can enter in ECO mode. During ECO mode the air conditioner sets automatically proper room temperature with the lowest power consumption. Air conditioner can work under ECO mode up to 8 hours. After 8 hours ECO function will be deactivated.
- ECO mode will be cancelled if you change working mode or if you deactivate the remote controller.
- During Cooling mode, press MENU button and then press Δ , ∇ , \triangleleft , \triangleright buttons to choose ECO indication that flashes on remote controller's screen. Press button OK to activate or deactivate energy saving ECO function.

Note: Power consumption is affected by ambient (not set temperature) and house structure. When ambient temperature is high or the house is very big with big losses (e.g. very high ceiling, old windows etc), use ECO mode with caution.

13. SLEEP FUNCTION

- When unit is ON, press MENU button and then press buttons Δ , ∇ , \triangleleft , \triangleright to choose SLEEP indication that flashes on remote controller's screen. Press button OK to activate or deactivate SLEEP mode.
- After 10 hours under SLEEP mode, SLEEP mode stops, and the air conditioner will continue under the initial function.

Note: SLEEP function cannot be activated during FAN and AUTO modes. During SLEEP mode, there are no indications on indoor unit.

14. SILENCE FUNCTION

When unit is ON, press MENU button and then press buttons Δ , ∇ , \triangleleft , \triangleright to choose SILENCE indication that flashes on remote controller's screen. Press button OK to activate or deactivate SILENCE mode.

15. ELE-H FUNCTION (This function is not available)

When unit is ON, press MENU button and then press Δ , ∇ , \triangleleft , \triangleright to choose ELE.H indication that flashes on remote controller's screen. Press button OK to activate or deactivate the auxiliary heating function.

16. DISPLAY FUNCTION

Press MENU button and then press buttons Δ , ∇ , \triangleleft , \triangleright to choose DISPLAY H indication that flashes on remote controller's screen. Press button OK to activate or deactivate mode indications that lights on indoor unit during operation. This function is suitable especially during night.

17. LIGHT FUNTION

- Air conditioner will activate or deactivate automatically mode indications that

lights on indoor unit during operation based on ambient brightness.

- When unit is ON, press MODE button and then press buttons Δ , ∇ , \triangleleft , \triangleright to choose LIGHT indication that flashes on remote controller's screen. Press button OK to activate or deactivate LIGHT function.

18. I-FEEL FUNCTION

- When unit is on Cooling mode, press MENU button and then press buttons Δ , ∇ , \triangleleft , \triangleright to choose I-FEEL indication that flashes on remote controller's screen. Press button OK to activate or deactivate the comfortable wind to the user.
- When I-FEEL mode is activated, fan speed is set to Auto and swing function will be cancelled. During I-FEEL function, the operations that turns off the unit, change running mode and activate SLEEP function, FAN speed and SWING mode, deactivates automatically I-FEEL function and resume the initial running mode.

19. ANTI-F FUNCTION (Auto Clean):

- When the unit is closed under the modes of cooling, dry or auto (cooling), it will continue to operate for about 3 minutes to dry the moisture on the evaporator, so as to prevent accumulation of bacteria on the evaporator, which causes fungus and a strange smell and is harmful to the health.
- When the unit is off, press the «MENU» button, then press $\Delta(+)$, $\nabla(-)$, \triangleleft /R SWING and \triangleright /U/D SWING and select the «Anti-F» function that will blink, by pressing the «OK» button that flashes the «Anti-F» indicator, which it will activate or deactivate the « Anti-F « function.

20. iCLEAN FUNCTION (Sterilization 56°C)

- Air conditioner will automatically clean dust from the evaporator and will dry the moisture.
- When unit is OFF, press MENU button and then press buttons Δ , ∇ , \triangleleft , \triangleright to choose iCLEAN indication that flashes on remote controller's screen. Press button OK to activate or deactivate Sterilization function.
- Sterilization function stops automatically after 30 minutes.

21. CHILD-LOCK FUNCTION

- Press simultaneously buttons HEAT and MODE for at least 3 seconds, to activate or deactivate LOCK function.
- When LOCK function is activated, indication  will appear on remote control screen.

** Function ELE.H, is not available.

8°C Heating function

Only in the heating mode in the power-on state, press the «MODE» and «+» buttons at the same time above 3 seconds to turn on or off the 8°C Heating function.

After turning on the 8°C Heating function.

a Press the «HEAT» button or switch to mode, or select the sleep function, all can exit 8°C Heating function.

b Press the «SPEED», «+», «-» button is all non-effective.

c Fahrenheit/Celsius switching function is non effective.

d Turn off and on the unit again, 8°C Heating function is still retained.

e Press the «MENU» button , ELE.H function is not selectable.

USAGE FOR MODE

Auto Operation mode

1. Press the «ON/OFF» button, the air-conditioner starts to operate.

2. Press the «MODE» button, select auto operation mode.

3. By pressing the «SPEED» button, you can select fan speed from Low, Mid, High, Auto.

4. Press the «ON/OFF» button again, the air-conditioner stops.

Note: In the Auto Mode , the temperature setting is non-effective.

Cool/Heat operation Mode

1. Press the «ON/OFF» button, the air-conditioner starts to operate.

2. Press the «MODE» button, select cool or heat operation mode

3. By pressing the «+» or «-» button, you can set temperature from 16°C (60°F) to 32°C(90°F), the display changes as you press the button.

4. By pressing the «SPEED» button, you can select fan speed from Low, Mid, High, Turbo, Auto.

5. Press the «ON/OFF» button again, the air-conditioner stops.

Note:The cold wind type has no heating function.

Fan operation Mode

1. Press the «ON/OFF» button, the air-conditioner starts to operate.

2. Press the «MODE» button, select fan operation mode.

3. By pressing the «SPEED» button, you can select fan speed from Low, Mid, High.

4. Press the «ON/OFF» button, again, the air-conditioner stops.

Note: In the fan mode, the temperature settings is non-effective.

Dry Operation mode

1. Press the «ON/OFF» button, the air-conditioner starts to operate.

2. Press the «MODE» button, select dry operation mode.

3. By pressing the «+» or «-» button, you can set temperature from 16°C (60°F) to 32°C (90°F), the display changes as you press the button.

4. Press the «ON/OFF» button again, the air-conditioner stops.

Note: In the dry mode, the speed settings is non-effective.

Insert Batteries to remote controller

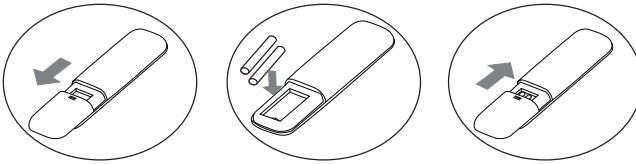

1. Slide downwards the cover, as it shows the arrow in the first picture, to open it.
2. Insert two new batteries (7#). Make sure that you placed the batteries to correct electric poles (+&-).
3. Slide upwards the cover, as it shows the arrow in the third picture, to close it.



ATTENTION

- In case below phenomenon occurs, please turn off the air conditioner and disconnect power immediately. Then contact the authorized service for proper repair.
 - Power cord is overheated or damaged.
 - There is abnormal sound during operation.
 - Air switch trips off frequently.
 - Air conditioner gives off burning smell.
 - Indoor unit is leaking.
- Do not repair or reinstall by yourself the air conditioner.
- If the air conditioner operates under abnormal conditions, it may result to malfunction, electric shock, fire or injury.

NOTICES FOR INSTALLATION

IMPORTANT NOTICES

- Before installing, please contact with local authorized maintenance center, if unit is not installed by the authorized maintenance center, the malfunction may not solved, due to discommodious contact.
- The air conditioner must be installed by professionals according to the national wiring rules and this manual.
- Refrigerant leak test must be made after installation.
- To move and install air conditioner to another place, please contact our local special service center.

UNPACKING INSPECTION

- Open the box and check air conditioner in area with good ventilation (open the door and window) and without ignition source. Note: Operators are required to wear anti-static devices.
- It is necessary to check by professional whether there is refrigerant leakage before opening the box of outdoor machine; stop installing the air conditioner if leakage is found.
- The fire prevention equipment and anti-static precautions shall be prepared well before checking. Then check the refrigerant pipeline to see if there is any collision traces, and whether the outlook is good.

SAFETY PRINCIPLES FOR INSTALLING AIR CONDITIONER

- Fire prevention device shall be prepared before installation.
- Keep installing site ventilated. (open the door and window)
- Ignition source, smoking and calling is not allowed to exist in area where R32 refrigerant located.
- Anti-static precautions in necessary for installing air conditioner, e.g. wear pure cotton clothes and gloves.
- Keep leak detector in working state during the installation.
- If R32 refrigerant leakage occurs during the installation, you shall immediately detect the concentration in indoor environment until it reaches a safe level. If refrigerant leakage affects the performance of the air conditioner, please immediately stop the operation, and the air conditioner must be vacuumed firstly and be returned to the maintenance station for processing.
- Keep electric appliance, power switch, plug, socket, high temperature heat source and high static away from the area underneath sidelines of the indoor unit.

- The air conditioner shall be installed in an accessible location to installation and maintenance, without obstacles that may block air inlets or outlets of indoor/outdoor units, and shall keep away from heat source inflammable or explosive conditions.
- When installing or repairing the air conditioner and the connecting line is not long enough, the entire connecting line shall be replaced with the connecting line of the original specification extension is not allowed.
- Use new connection pipe, unless re-flaring the pipe.

REQUIREMENTS FOR INSTALLATION POSITION

- Avoid places of inflammable or explosive gas leakage or where there are strongly aggressive gases.
- Avoid places subject to strong artificial electric/magnetic fields.
- Avoid places subject to noise and resonance.
- Avoid severe natural conditions (e.g. heavy lampblack, strong sandy wind, direct sunshine or high temperature heat sources).
- Avoid places within the reach of children.
- Shorten the connection between the indoor and outdoor units.
- Select where it is easy to perform service and repair and where the ventilation good.
- The outdoor unit shall not be installed in any way that could occupy an aisle, stairway, exit, fire escape, catwalk or any other public area.
- The outdoor unit shall be installed as far as possible from the doors and windows of the neighbors as well as the green plants.

INSTALLATION ENVIRONMENT INSPECTION

- Check nameplate of outdoor unit to make sure whether the refrigerant is R32.
- Check the floor space of the room. The space shall not be less than usable space (5m²) in the specification. The outdoor unit shall be installed at a well-ventilated place.
- Check the surrounding environment of installation site: R32 shall not be installed in the enclosed reserved space of a building.
- When using electric drill to make holes in the wall, check first whether there is pre-buried pipeline for water, electricity and gas. It is suggested to use the reserved hole in the roof of the wall.

REQUIREMENTS OF THE MOUNTING STRUCTURE

- The mounting rack must meet the relevant national or industrial standards in terms of strength with welding and connection areas rustproofed.
- The mounting rack and its load carry surface shall be able to withstand 4 times or above the weight of the unit, or 200kg, whichever is heavier.
- The mounting rack of the outdoor unit shall be fastened with expansion bolt.
- Ensure the secure installation regardless of what type of wall on which it is installed, to prevent potential dropping that could hurt people.

ELECTRICAL SAFETY REQUIREMENTS

- Be sure to use the rated voltage and air conditioners dedicated circuit for the power supply, and the power cord diameter must meet the national requirements.
- When the maximum current of air conditioner is $\geq 16A$, it must use the air switch or leakage protection switch equipped with protection devices.
- The operating range is 90% - 110% of the local rated voltage. But insufficient power supply malfunction, electrical shock, or fire. If the voltage instability, proposed to increase the voltage regulator.
- The minimum clearance between the air conditioner and the combustibles is 1.5 m.
- The interconnection cord connect the indoor and outdoor units. You must first choose the right cable size before preparing it for connection.
- Cable Types: Outdoor Power Cable: HO7RN-F or HO5RN-F
Interconnection cord: HO7RN-F or HO5RN-F
- Minimum Cross-Sectional Area of Power cable and interconnection cord:

North America	
Appliance Amps (A)	AWG
10	18
13	16
18	14
25	12
30	10
40	8

Other Regions	
Rated Current of Appliance (A)	Nominal Cross-Section Area (mm ²)
>3 and ≤ 6	0,75
>6 and ≤ 10	1
>10 and ≤ 16	1,5
>16 and ≤ 25	2,5
>25 and ≤ 32	4
>32 and ≤ 40	6

- The size of the interconnection cord, power cable, fuse, and switch needed is determined by the maximum current of the unit. The maximum current is indicated on the nameplate located on the side panel of the unit. Refer to this nameplate to choose the right cable, fuse, or switch.
- Note: Core number of cable refer to the detailed wiring diagram adhered on the unit which you purchased.

REQUIREMENTS FOR OPERATIONS AT RAISED HEIGHT

- When carrying out installation at 2m or higher above the base level, safety belts must be worn and ropes of sufficient strength be securely fasten to the outdoor unit, to prevent falling that could cause personal injury or death as well as property loss.

GROUNDING REQUIREMENTS

- The air conditioner is the class I electrical appliance and must ensure a reliable grounding.
- Do not connect the grounding wire to a gas pipe, water pipe, lightning rod, telephone line, or a circuit poorly grounded to the earth.
- The grounding wire is specially designed and shall not be used for other purpose, nor shall it be fastened with a common tapping screw.
- Interconnection cord diameter should be recommended as per instruction manual, and with type O terminal that meet local standards (internal diameter of type O terminal needs to match the screw size of the unit, no more than 4.2mm). After installation, check the screws whether have been fixed effectively, and there is no risk of loosening.

OTHERS

- The connection method of the air conditioner and the power cord and the interconnection method of each independent element shall be subject to the wiring diagram affixed to the machine.
- The model and rating value of the fuse shall be subject to the silkscreen on corresponding controller or fuse sleeve.

PACKING LIST

Packing list of the indoor unit

Name	Qty	Unit
Indoor Unit	1	Set
Remote Controller	1	Pc
Batteries (7#)	2	Pc
Owner's manual	1	Set
Drain pipe	1	Pc

Packing list of the outdoor unit

Name	Qty	Unit
Outdoor Unit	1	Set
Connecting pipe*	2	Pc
Plastic Strap*	1	Roll
Pipe Protection Ring*	1	Pc
Luting (putty)*	1	Packet

NOTE: All accessories shall be subject to actual packaging material, and if there is any difference, please understand. *Optional

INSTALL INDOOR UNIT

DIMENSION DRAWING OF INDOOR UNIT INSTALLATION

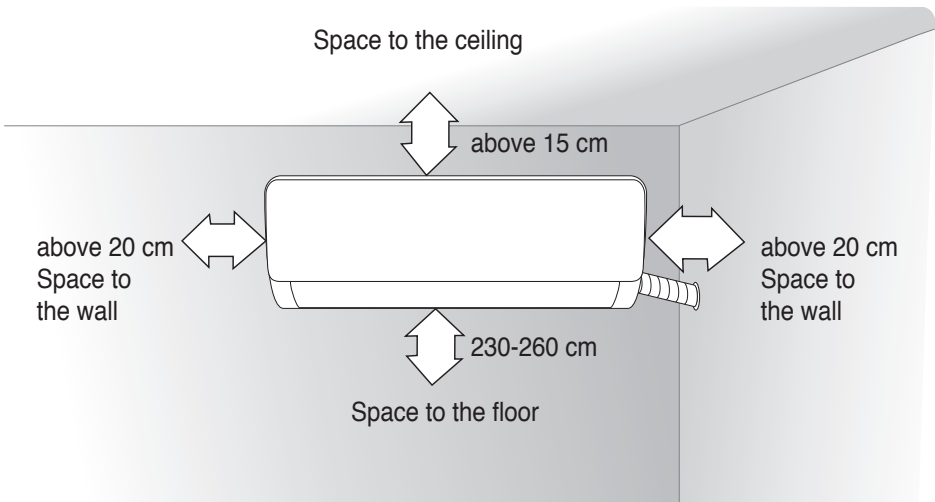

MOUNTING PLATE

1. The wall for installation of the indoor unit shall be hard and firm, so as to prevent vibration.
2. Use the «+» type screw to fasten the peg

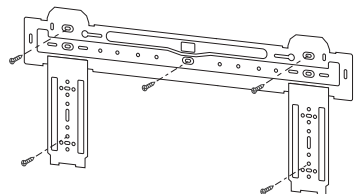

board, horizontally mount the peg board on the wall, and ensure the lateral horizontal and longitudinal vertical.

3. Pull the peg board by hand after the installation, to confirm whether it is solid.

WALL-THROUGH HOLE

1. Make a hole with an electric hammer or a water drill at the predetermined position on the wall for piping, which shall slant outwardly by 5°-10°.
2. To protect the piping and the cables from being damaged running through the wall, and from the rodents that may inhabit in the hollow wall, a pipe protecting ring shall be installed and sealed with putty.

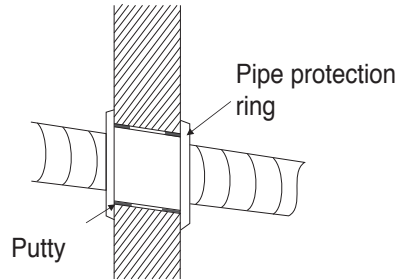

Note: Usually, the wall hole is $\Phi 60\text{mm} \sim \Phi 80\text{mm}$.

Avoid pre-buried power wire and hard wall when making the hole.

ROUTE OF PIPELINE

1. Depending on the position of the unit, the piping may be routed sideway from the left or the right (Fig 1), or vertically from the back(Fig 2) (depending on the pipe length of the indoor unit). In the case of sideway routing, cut off the outlet cutting stock of the opposite side.

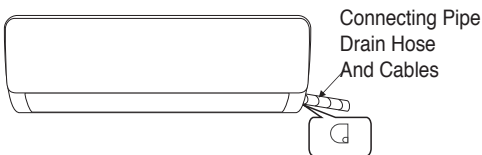

Fig.1

Outlet material preparation

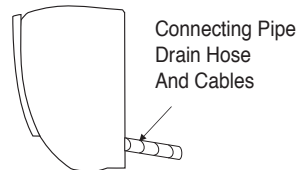

Fig.2

DRAIN PIPE CONNECTION

1. Remove the fixed part to pull out pipe of indoor machine from the case. Screw the hexagon nut in the left of the joint to the end with your hand.
2. Connect the connecting pipe to the indoor unit:
Aim at the pipe center, tighten the Taper nut with fingers, and then tighten the Taper nut with a torque wrench, and the direction is shown in diagram on the right. The torque used is shown in the following table.

Note: Carefully check if there is any damage of joints before installation. The joints shall not be reused, unless after re-flaring the pipe.

Tightening torque table

The size of pipe(mm)	Torque (N · m)
Ø 6,35mm(1/4")	15~25
Ø 9,52mm(3/8")	35~40
Ø 12,7mm(1/2")	45~60
Ø 15,88mm(5/8")	73~78
Ø 19,05mm(3/4")	75~80

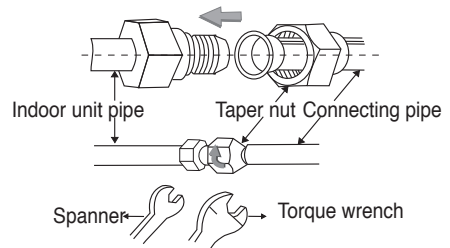

WRAP THE PIPING

1. Use the insulation sleeve to wrap the joint part the indoor unit and the connection pipe, and then insulating material to pack and seal insulation pipe, to prevent generation of condensate water on the joint part.
2. Connect the water outlet with drain pipes, and make the connection pipe, cables, and the drain hose straight.
3. Use plastic cable ties to wrap the connecting pipes, cables and drain hose. Run the pipe sloping downward.

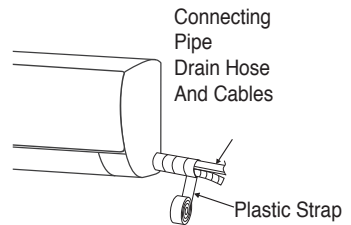

FIXING THE INDOOR UNIT

1. Hang the indoor unit on the peg board, and move the unit from left to right to ensure that the hook is properly positioned in the peg board.
2. Push toward the lower left side and the upper right side of the unit toward the peg board, until the hook is embedded in the slot and makes a «click» sound.

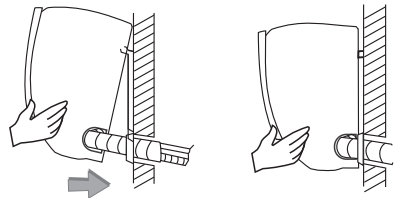

WIRING DIAGRAM

- If your air conditioner is provided with interconnection cord , the wiring of the indoor unit is connected in the factory, there is no need of connection.
- If the interconnection cord is not provided, connection is needed in accordance with the

After installation, check:

1. the screws whether have been fixed effectively, and there is no risk of loosening.
2. Connector of display board whether put in the right place and do not touch the terminal board.
3. Control box cover whether cover tightly.

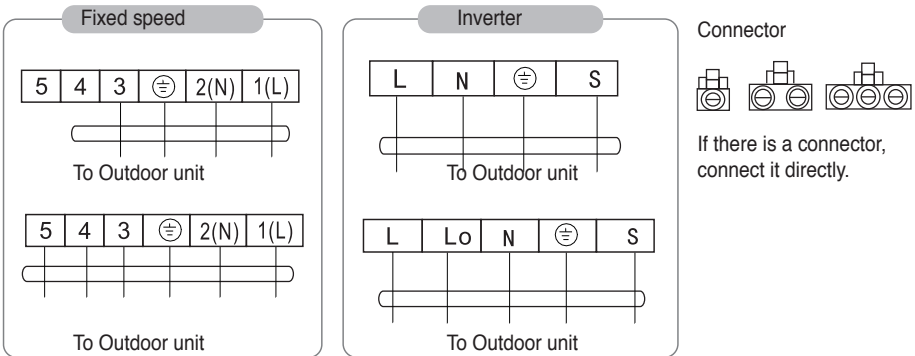

NOTE:

- This manual usually includes the wiring mode for the different kind of A/C. We cannot exclude the possibility that some special type of wiring diagrams are not included.
- The diagram are for reference only. If the entity is difference with this wiring diagram, please refer to the detailed wiring diagram adhered on the unit which you purchased.

DIMENSION DRAWING OF OUTDOOR UNIT INSTALLATION

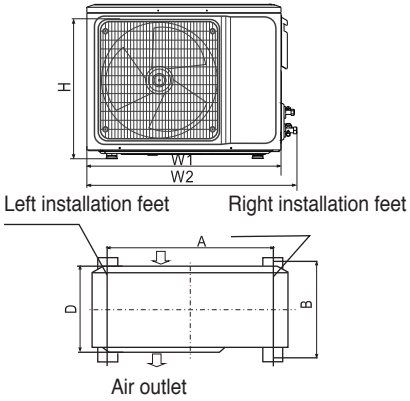
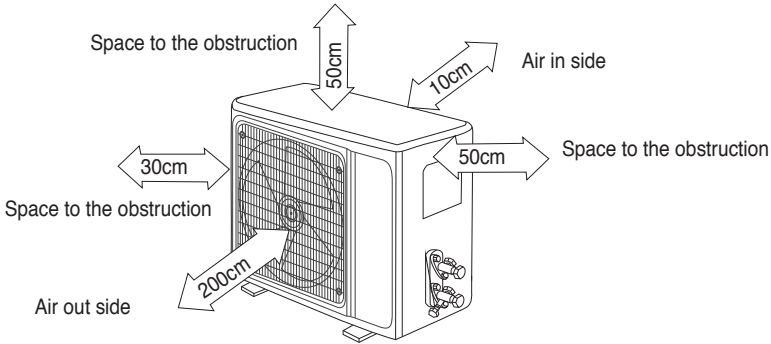

Installation outdoor unit bolt

Outdoor Unit Size of Shape W1(W2)xHxD	A(mm)	B (mm)
665(710)x420x280	430	280
600(645)x485x260	400	290
660(710)x500x240	500	260
700(745)x500x255	460	260
730(780)x545x285	540	280
760(810)x545x285	540	280
790(840)x550x290	545	300
800(860)x545x315	545	315
800(850)x590(690)x310	540	325
825(880)x655x310	540	335
900(950)x700x350	630	350
900(950)x795x330	535	350
970(1044)x803x395	675	409

INSTALL THE CONNECTION PIPE

Connect the Outdoor Unit with Connecting Pipe:

Aim the counter-bore of the connecting pipe at the stop valve, and tighten the Taper nut with fingers.

Then tighten the Taper nut with a torque wrench.

- When prolonging the piping, extra amount of refrigerant must be added so that the operation and performance of the air conditioner will not be compromised.

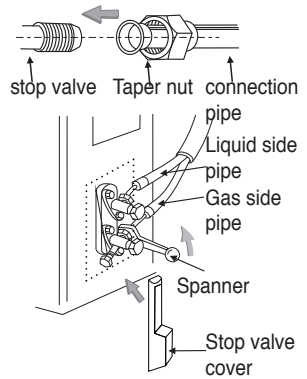

Piping length	Amount of refrigerant to be added		Amount of refrigerant for the unit
≤5m	Not needed		
5-15m	CC≤12000Btu/h	16g/m	≤1kg
	CC≤18000Btu/h	24g/m	≤2kg

Note:

1. This table is for reference only
2. The joints shall not be reused, unless after re-flaring the pipe.
3. After installation, check the stop valve cover whether be fixed effectively.

WIRING CONNECTION

1. Loosen the screws and remove E-parts cover from the unit.
2. Connect the cables respectively to the corresponding terminals of the terminal board of the outdoor unit (see the wiring diagram), and if there are signals connected to the plug, just conduct butt joint.
3. Ground wire: Remove the grounding screw out of the electric bracket, cover the grounding wire end onto the grounding screw and screw it into the grounding hole.
4. Fix the cable reliably with fasteners (Pressing board).
5. Put the E-parts cover back in its original place and fasten it with screws.

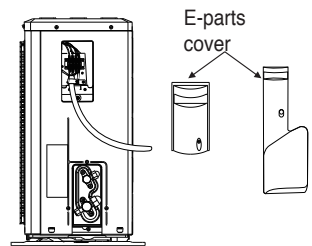

WIRING DIAGRAM

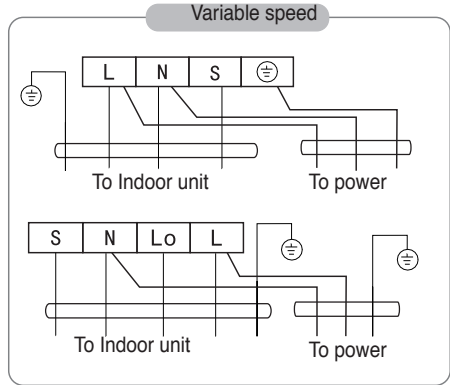
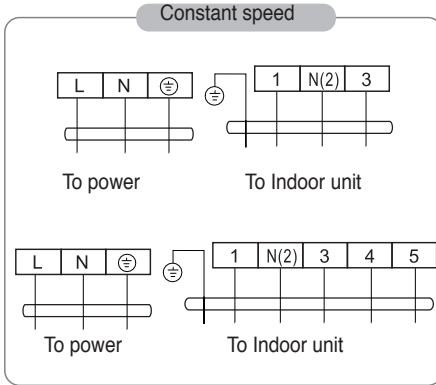

Connector



If there is a connector, connect it directly.

NOTE:

- This manual usually includes the wiring mode for the different kind of A/C. We cannot exclude the possibility that some special type of wiring diagrams are not included .
- The diagram are for reference only. If the entity is difference with this wiring diagram, please refer to the detailed wiring diagram adhered on the unit which you purchased.

VACUUMING

*Exclusive R32 refrigerant pump must be used in making R32 refrigerant vacuum. Before working on the air conditioner, remove the cover of the stop valve(gas and liquid valves) and be sure to retighten it afterward. (to prevent the potential air leakage)

1. To prevent air leakage and spilling tighten all connecting nut of all flare tubes.
2. Connect the stop valve, charge hose, manifold valve, and vacuum pump.
3. Fully open the handle Lo of the manifold valve and apply vacuum for at least 15

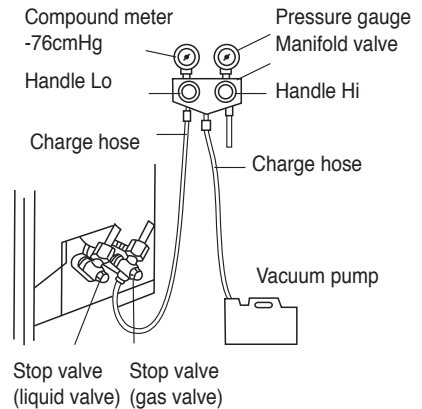

minutes and check that the compound vacuum gauge reads -0.1 MPa(-76cmHg).

4. After applying vacuum, fully open the stop valve with a hex wrench.
5. Check that both indoor and outdoor connections are free of air leakage.

OUTDOOR CONDENSATION DRAINAGE (HEAT PUMP TYPE ONLY)

When the unit is heating, the condensing water and defrosting water can be out reliably through the drain house.

Installation:

Install the outdoor drain elbow in $\Phi 25$ hole on the base plate, and joint the drain hose to the elbow, so that the waste water formed in the outdoor unit can be drained out to a proper plate.

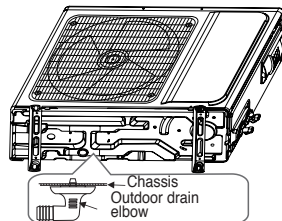

CHECK AFTER INSTALLATION AND TEST OPERATION

CHECK AFTER INSTALLATION

- **Electrical Safety Check**
 1. If the supply voltage is as required.
 2. If there is any faulty or miss connection in each of the power, signal and grounding wires.
 3. If the grounding wire of the air conditioner is securely grounded.
- **Installation Safety Check**
 1. If the installation is secure.
 2. If the water drain is smooth.
 3. If the wiring and piping are correctly installed.
 4. Check that no foreign matter or tools are left inside the unit.
 5. Check the refrigerant pipeline is protected wel.
- **Leak test of the refrigerant**

Depending on the installation method, the following methods may be used to check for suspect leak, on areas such as the four connections of the outdoor unit and the cores of the cut-off valves and t-valves:

1. Bubble method: Apply of spray a uniform layer of soap water over the suspected leak spot and observe carefully for bubble.
2. Instrument method: Checking for leak by pointing the probe of the leak detector according to the instruction to the suspect points of leak.

Note: Make sure that the ventilation is good before checking.

TEST OPERATION

Test Operation preparation:

- Verify that all piping and connection cables are well connected.
- Confirm that the valves at the gas side the liquid-side are fully open.
- Connect the power cord to an independent power socket.
- Install batteries in remote control.

Note: Make sure that the ventilation is good before testing.

Test Operation method:

1. Turn on the power and push the ON/OFF switch button of the remote controller to start the air conditioner.
2. Select COOL, HEAT (not available on cool-only models), SWING and other operation modes with the remote controller and see if the operation is ok.

MAINTENANCE NOTICE

Attention:

For maintenance or scrap, please contact authorized service centers.

Maintenance by unqualified person may cause dangers.

Feed air conditioner with R32 refrigerant, and maintain the air conditioner in strictly accordance with manufacturer's requirements. The chapter is mainly focused on special maintenance requirements for appliance with R32 refrigerant. Ask repairer to read after-sales technical service handbook for detailed information.

QUALIFICATION REQUIREMENTS OF MAINTENANCE PERSONNEL

1. Special training additional to usual refrigerating equipment repair procedures is required when equipment with flammable refrigerants is affected. In many countries, this training is carried out by national training organisations that are accredited to teach the relevant national competency standards that may be set in legislation. The achieved competence should be documented by a certificate.
2. The maintenance and repair of the air conditioner must be conducted according to the method recommended by the manufacturer. If other professionals are needed to help maintain and repair the equipment, it should be conducted under the supervision of individuals who have the qualification to repair AC equipped with flammable refrigerant.

INSPECTION OF THE SITE

Safety inspection must be taken before maintaining equipment with R32 refrigerant to make sure the risk of fire is minimized. Check whether the place is well ventilated, whether anti-static and fire prevention equipment is perfect. While maintaining the refrigeration system, observe the following precautions before operating the system.

OPERATING PROCEDURES

1. General work area:

All maintenance staff and others working in the local area shall be instructed on the nature of work being carried out. Work in confined spaces shall be avoided. The area around the workspace shall be sectioned off. Ensure that the conditions within the area have been made safe by control of flammable material.

2. Checking for presence of refrigerant:

The area shall be checked with an appropriate refrigerant detector prior to and during work, to ensure the technician is aware of potentially toxic or flammable atmospheres. Ensure that the leak detection equipment being used is suitable for use with all applicable refrigerants, i.e. non-sparking, adequately sealed or intrinsically safe.

3. Presence of fire extinguisher:

If any hot work is to be conducted on the refrigeration equipment or any associated parts, appropriate fire extinguishing equipment shall be available to hand. Have a dry powder or CO₂ fire extinguisher adjacent to the charging area.

4. No ignition sources:

No person carrying out work in relation to a refrigeration system which involves exposing any pipe work shall use any sources of ignition in such a manner that it may lead to the risk of fire or explosion. All possible ignition sources, including cigarette smoking, should be kept sufficiently far away from the site of installation, repairing, removing and disposal, during which refrigerant can possibly be released to the surrounding space. Prior to work taking place, the area around the equipment is to be surveyed to make sure that there are no flammable hazards or ignition risks.

'No Smoking' signs shall be displayed.

5. Ventilated Area(open the door and window):

Ensure that the area is in the open or that it is adequately ventilated before breaking into the system or conducting any hot work. A degree of ventilation shall continue during the period that the work is carried out. The ventilation

should safely disperse any released refrigerant and preferably expel it externally into the atmosphere.

6. Checks to the refrigeration equipment:

Where electrical components are being changed, they shall be fit for the purpose and to the correct specification. At all times the manufacturer’s maintenance and service guidelines shall be followed. If in doubt, consult the manufacturer’s technical department for assistance. The following checks shall be applied to installations using flammable refrigerants:

- The charge size is in accordance with the room size within which the refrigerant containing parts are installed.
- The ventilation machinery and outlets are operating adequately and are not obstructed.
- If an indirect refrigerating circuit is being used, the secondary circuit shall be checked for the presence of refrigerant.
- Refrigeration pipe or components are installed in a position where they are unlikely to be exposed to any substance which may corrode refrigerant containing components, unless the components are constructed of materials which are inherently resistant to being corroded or are suitably protected against being so corroded.

7. Checks to electrical devices:

Repair and maintenance to electrical components shall include initial safety checks and component inspection procedures. If a fault exists that could compromise safety, then no electrical supply shall be connected to the circuit until it is satisfactorily dealt with. If the fault cannot be corrected immediately but it is necessary to continue operation, an adequate temporary solution shall be used. This shall be reported to the owner of the equipment so all parties are advised.

Initial safety checks shall include:

- That capacitors are discharged: this shall be done in a safe manner to avoid possibility of sparking.
- That no live electrical components and wiring are exposed while charging, recovering or purging the system.
- Keep continuity of earthing.

INSPECTION OF CABLE

Check the cable for wear, corrosion, overvoltage, vibration and check if there are sharp edges and other adverse effects in the surrounding environment. During the inspection, the impact of aging or the continuous vibration of the compressor and the fan on it should be taken into consideration.

LEAKAGE CHECK OF R32 REFRIGERANT

Note: Check the leakage of the refrigerant in an environment where there is no potential ignition source. No halogen probe (or any other detector that uses an open flame) should be used.

Leak detection method:

For systems with refrigerant R32, electronic leak detection instrument is available to detect and leak detection should not be conducted in environment with refrigerant. Make sure the leak detector will not become a potential source of ignition, and is applicable to the measured refrigerant. Leak detector shall be set for the minimum ignitable fuel concentration (percentage) of the refrigerant. Calibrate and adjust to proper gas concentration (no more than 25%) with the used refrigerant. The fluid used in leak detection is applicable to most refrigerants. But do not use chloride solvents to prevent the reaction between chlorine and refrigerants and the corrosion of copper pipeline. If you suspect a leak, then remove all the fire from the scene or put out the fire.

If the location of the leak needs to be welded, then all refrigerants need to be recovered, or, isolate all refrigerants away from the leak site (using cut-off valve). Before and during the welding, use OFF to purify the entire system.

REMOVAL AND VACUUM PUMPING

1. Make sure there is no ignited fire source near the outlet of the vacuum pump and the ventilation is well.
2. Allow the maintenance and other operations of the refrigeration circuit should be carried out according to the general procedure, but the following best operations that the flammability is already taken into consideration are the key. You should follow the following procedures:
 - Remove the refrigerant.
 - Decontaminate the pipeline by inert gases.
 - Evacuation.
 - Decontaminate the pipeline by inert gases again.
 - Cut or weld the pipeline.
3. The refrigerant should be returned to the appropriate storage tank. The system should be blown with oxygen free nitrogen to ensure safety. This process may need to be repeated for several times. This operation shall not be carried out using compressed air or oxygen.
4. Through blowing process, the system is charged into the anaerobic nitrogen to reach the working pressure under the vacuum state, then the oxygen free nitrogen is emitted to the atmosphere, and in the end, vacuumize the system. Repeat this process until all refrigerants in the system is cleared.

After the final charging of the anaerobic nitrogen, discharge the gas into the atmosphere pressure, and then the system can be welded. This operation is necessary for welding the pipeline.

PROCEDURES OF CHARGING REFRIGERANTS

As a supplement to the general procedure, the following requirements need to be added:

- Make sure that there is no contamination among different refrigerants when using a refrigerant charging device. The pipeline for charging refrigerants should be as short as possible to reduce the residual of refrigerants in it.
- Storage tanks should remain vertically up.
- Make sure the grounding solutions are already taken before the refrigeration system is charged with refrigerants.
- After finishing the charging (or when it is not yet finished), label the mark on the system.
- Be careful not to overcharge refrigerants.

SCRAP AND RECOVERY

Scrap:

Before this procedure, the technical personnel shall be thoroughly familiar with the equipment and all its features, and make a recommended practice for refrigerant safe recovery. For recycling the refrigerant, shall analyze the refrigerant and oil samples before operation.

Ensure the required power before the test.

1. Be familiar with the equipment and operation.
2. Disconnect power supply.
3. Before carrying out this process, you have to make sure:
 - If necessary, mechanical equipment operation should facilitate the operation of the refrigerant tank.
 - All personal protective equipment is effective and can be used correctly.
 - The whole recovery process should be carried out under the guidance of qualified personnel.
 - The recovering of equipment and storage tank should comply with the relevant national standards.
4. If possible, the refrigerating system should be vacuumized.
5. If the vacuum state can't be reached, you should extract the refrigerant in each part of the system from many places.
6. Before the start of the recovery, you should ensure that the capacity of the

storage tank is sufficient.

7. Start and operate the recovery equipment according to the manufacturer's instructions.
8. Don't fill the tank to its full capacity (the liquid injection volume does not exceed 80% of the tank volume).
9. Even the duration is short, it must not exceed the maximum working pressure of the tank.
10. After the completion of the tank filling and the end of the operation process, you should make sure that the tanks and equipment should be removed quickly and all closing valves in the equipment are closed.
11. The recovered refrigerants are not allowed to be injected into another system before being purified and tested.

Note: The identification should be made after the appliance is scrapped and refrigerants are evacuated. The identification should contain the date and endorsement. Make sure the identification on the appliance can reflect the flammable refrigerants contained in this appliance.

Recovery:

1. The clearance of refrigerants in the system is required when repairing or scrapping the appliance. It is recommended to completely remove the refrigerant.
2. Only a special refrigerant tank can be used when loading the refrigerant into the storage tank. Make sure the capacity of the tank is appropriate to the refrigerant injection quantity in the entire system. All tanks intended to be used for the recovery of refrigerants should have a refrigerant identification (i.e. refrigerant recovery tank). Storage tanks should be equipped with pressure relief valves and globe valves and they should be in a good condition. If possible, empty tanks should be evacuated and maintained at room temperature before use.
3. The recovery equipment should be kept in a good working condition and equipped with equipment operating instructions for easy access. The equipment should be suitable for the recovery of R32 refrigerants. Besides, there should be a qualified weighting apparatus which can be normally used. The hose should be linked with detachable connection joint of zero leakage rate and be kept in a good condition.

Before using the recovery equipment, check if it is in a good condition and if it gets perfect maintenance. Check if all electrical components are sealed to prevent the leakage of the refrigerant and the fire caused by it. If you have any question, please consult the manufacturer.

4. The recovered refrigerant shall be loaded in the appropriate storage tanks, attached with a transporting instruction, and returned to the refrigerant manufacturer. Don't mix refrigerant in recovery equipment, especially a storage tank.
5. The space loading R32 refrigeration can't be enclosed in the process of transportation. Take anti electrostatic measures if necessary in transportation. In the process of transport, loading and unloading, necessary protective measures must be taken to protect the air conditioner to ensure that the air conditioner is not damaged.
6. When removing the compressor or clearing the compressor oil, make sure the compressor is pumped to an appropriate level to ensure that there is no residual R32 refrigerants in the lubricating oil. The vacuum pumping should be carried out before the compressor is returned to the supplier. Ensure the safety when discharging oil from the system.



PERICOLO: questo simbolo indica una situazione pericolosa che, se non viene evitata, può provocare la morte o gravi lesioni.



AVVERTENZA: questo simbolo indica una situazione pericolosa che, se non viene evitata, potrebbe causare la morte o gravi lesioni.



ATTENZIONE: questo simbolo indica una situazione pericolosa che, se non viene evitata, potrebbe causare danni di lieve o moderata entità.

AVVISO: Indica informazioni importanti che indicano il rischio di danni materiali.



Apparecchio riempito con gas infiammabile R32. Se il refrigerante fuoriesce e viene esposto a una fonte di ignizione esterna, sussiste il rischio di incendio.



Prima di utilizzare l'apparecchio, leggere attentamente il manuale di istruzioni.



Prima di installare l'apparecchio, leggere attentamente il manuale di installazione.



Prima di riparare l'apparecchio, leggere attentamente il manuale di servizio.

Refrigerante R32: GWP 675

IL REFRIGERANTE

- Per realizzare il funzionamento del condizionatore, un refrigerante speciale circola nel sistema. Il refrigerante utilizzato è l'R32, che è un refrigerante ecologico. Il refrigerante è infiammabile ed inodore. Inoltre, può portare ad esplosione in certe condizioni.

L'infiammabilità del refrigerante comunque è molto bassa e può essere innescata solo da un incendio.

- Rispetto ai comuni refrigeranti, l'R32 è un refrigerante non inquinante senza alcun danno per l'ozono. L'influenza sull'effetto serra è anche bassa. L'R32 ha ottime caratteristiche termodinamiche che portano ad avere un'alta efficienza energetica.

I condizionatori hanno quindi bisogno di meno refrigerante al loro interno.

AVVERTIMENTO

- Non utilizzare mezzi per accelerare il processo di sbrinamento o per pulire l'apparecchio, diversi da quelli raccomandati dal produttore.
- Se è necessaria la riparazione o la manutenzione, contattare il centro di assistenza autorizzato più vicino. Eventuali riparazioni eseguite da personale non qualificato possono essere pericolose.
- L'apparecchio deve essere stoccato in una stanza senza fonti di ignizione funzionanti in modo continuo. (ad esempio: fiamme libere, un apparecchio a gas funzionante o un riscaldatore elettrico funzionante.) Non perforare né bruciare il condizionatore.
- L'apparecchio deve essere installato, utilizzato e conservato in una stanza con una superficie del pavimento maggiore di 5 m.
- La carica del refrigerante non può essere superiore a 1,7 kg.
- Lo stoccaggio del condizionatore deve essere eseguito in modo da prevenire danni meccanici causati da incidenti.
- Il condizionatore deve essere installato con il copri rubinetti.
- L'apparecchio è riempito con gas infiammabile R32. Per le riparazioni, seguire esclusivamente le istruzioni del produttore. Bisogna essere consapevoli del fatto che i refrigeranti sono inodori e insapori.
- Leggere attentamente il manuale di istruzioni prima del primo utilizzo.

PRECAUZIONI

AVVERTIMENTO

Funzionamento e manutenzione

- ❑ Questo apparecchio non deve essere utilizzato da persone (bambini compresi) le cui capacità fisiche, sensoriali o mentali non ne consentono un utilizzo sicuro, o la cui esperienza o conoscenza non sono sufficienti, a meno che non abbiano la supervisione o abbiano ricevuto istruzioni in merito all'utilizzo dell'apparecchio da una persona responsabile per la loro sicurezza.
- ❑ I bambini non devono giocare con l'apparecchio.
- ❑ La pulizia e la manutenzione non devono essere eseguite da bambini senza supervisione.
- ❑ Non collegare il condizionatore d'aria alla presa multiuso. In caso contrario, potrebbe causare pericolo di incendio.
- ❑ Scollegare sempre l'alimentazione elettrica durante la pulizia del condizionatore d'aria. In caso contrario, potrebbe causare una scossa elettrica.
- ❑ Se il cavo di alimentazione è danneggiato, deve essere sostituito dal produttore, da un suo centro di assistenza tecnica o da personale qualificato per evitare rischi.
- ❑ Non utilizzare il condizionatore d'aria in caso di tempeste di fulmini. Il fulmine potrebbe causare danni.
- ❑ Non lavare il condizionatore con acqua per evitare scosse elettriche.
- ❑ Non utilizzare detergenti liquidi o corrosivi per pulire il condizionatore. Ciò potrebbe causare scosse elettriche o danni all'unità.
- ❑ Non spruzzare acqua sull'unità interna. Potrebbe causare scosse elettriche o malfunzionamenti.
- ❑ Dopo aver rimosso il filtro, non toccare le alette per evitare lesioni.

- ❑ Non utilizzare il fuoco o l'asciugacapelli per asciugare il filtro per evitare deformazioni o rischi di incendio.
- ❑ La pulizia o la manutenzione NON DEVE essere effettuata dai bambini. La supervisione deve essere sempre fornita da un adulto responsabile della loro sicurezza.
- ❑ La manutenzione deve essere eseguita da personale qualificato. In caso contrario, potrebbe causare lesioni personali o danni. In tal caso la garanzia non sarà valida.
- ❑ Non riparare autonomamente il condizionatore. Potrebbe causare scosse elettriche o danni. Quando è necessario riparare il condizionatore, contattare il rivenditore.
- ❑ Non inserire le dita o oggetti all'ingresso o all'uscita dell'aria. Potrebbe causare lesioni personali o danni.
- ❑ Non bloccare l'uscita o l'ingresso dell'aria. Potrebbe causare un malfunzionamento.
- ❑ Non versare acqua sul telecomando, altrimenti il telecomando potrebbe danneggiarsi.
- ❑ Quando si verifica uno dei fenomeni indicati sotto, spegnere il condizionatore, scollegare immediatamente l'alimentazione e contattare il rivenditore o il centro di assistenza.
 - Il cavo di alimentazione è surriscaldato o danneggiato.
 - Ci sono rumori anomali durante il funzionamento.
 - L'interruttore scatta frequentemente.
 - Il condizionatore emana odore di bruciato.
 - L'unità interna ha una perdita.
- ❑ Se il condizionatore d'aria funziona in condizioni anomale, potrebbe causare malfunzionamenti, scosse elettriche o rischio di incendio.
- ❑ Quando si accende o si spegne l'unità tramite l'interruttore di emergenza, premere questo interruttore con un oggetto isolante diverso dal metallo.
- ❑ Non calpestare il pannello superiore dell'unità esterna o collocare oggetti pesanti. Potrebbe causare danni o lesioni

personali.

- ❑ L'installazione deve essere eseguita da personale qualificato. In caso contrario, si possono causare lesioni personali o danni.
- ❑ Durante l'installazione dell'unità si devono seguire le norme di sicurezza elettrica.
- ❑ In accordo alle norme di sicurezza locali, usare un'alimentazione elettrica ed un interruttore di protezione adeguati.
- ❑ Installare un interruttore di protezione. In caso contrario, si potrebbero causare malfunzionamenti.
- ❑ Un interruttore multipolare con una separazione dei contatti di almeno 3mm su tutti i poli deve essere collegato a cablaggio fisso.
- ❑ Inserire un interruttore di dimensioni adeguate. L'interruttore deve avere le opportune protezioni magnetiche da corto circuito e sovraccarico.
- ❑ Il condizionatore deve essere collegato alla messa a terra. Un collegamento di messa a terra non corretta può causare scosse elettriche.
- ❑ Non utilizzare un cavo di alimentazione non adeguato.
- ❑ Assicurarsi che l'alimentazione elettrica sia collegata al condizionatore. Un'alimentazione instabile o cablaggio errato sono causa di malfunzionamenti. Si prega di installare adeguati cavi di alimentazione prima di usare il condizionatore.
- ❑ Collegare correttamente i fili in tensione, neutro e messa a terra alla presa di corrente.
- ❑ Assicuratevi di togliere l'alimentazione elettrica prima di procedere ai lavori elettrici e di sicurezza.
- ❑ Non riattivare l'alimentazione elettrica prima di aver terminato l'installazione.
- ❑ Se il cavo di alimentazione è danneggiato, deve essere sostituito dal produttore, dal suo servizio di assistenza o da personale qualificato al fine di evitare rischi.

- ❑ Dato che la temperatura delle tubazioni del circuito frigorifero è elevata, tenere distanziato il cavo elettrico di collegamento tra le unità dalle tubazioni di rame.
- ❑ Durante l'installazione dell'unità si devono seguire le norme di sicurezza elettrica.
- ❑ L'installazione deve essere eseguita da personale qualificato.
- ❑ Il condizionatore d'aria è l'elettrodomestico di Classe I. Deve essere correttamente collegato alla messa a terra mediante un dispositivo installato da un professionista. Si prega di assicurarsi che sia sempre collegato a terra in modo efficace, altrimenti potrebbe causare una scossa elettrica.
- ❑ Il cavo giallo-verde nel condizionatore è il cavo di terra, che non può essere utilizzato per altri scopi.
- ❑ La resistenza di terra deve essere conforme alle normative nazionali sulla sicurezza elettrica.
- ❑ L'apparecchio deve essere posizionato in modo tale che la spina sia accessibile.
- ❑ Tutti i cavi dell'unità interna e dell'unità esterna devono essere collegati da un professionista.
- ❑ Se la lunghezza del cavo di collegamento dell'alimentazione è insufficiente, contattare il fornitore per averne uno nuovo. Evitare di allungare il cavo da soli.
- ❑ Per il condizionatore dotato di spina, la stessa deve essere raggiungibile dopo aver terminato l'installazione.
- ❑ Per il condizionatore senza spina, deve essere installato sulla linea un interruttore di sicurezza.
- ❑ Se è necessario spostare il condizionatore in un altro luogo, fare eseguire questa operazione da una persona qualificata. In caso contrario, si possono causare lesioni personali o danni.
- ❑ Selezionare per l'installazione un luogo fuori dalla portata dei bambini e lontano da animali o piante. Se è inevitabile, aggiungere una recinzione di sicurezza.

- ❑ L'unità interna deve essere installata sulla parete.
- ❑ Le istruzioni per l'installazione e l'uso di questo prodotto sono fornite dal costruttore.
- ❑ Non è consentito l'uso del condizionatore in ambienti dove vi siano fonti di calore (fuochi, caldaie a carbone, riscaldamento elettrico).
- ❑ Non è consentito praticare fori o bruciare il tubo di collegamento. Queste attività devono essere eseguite da un tecnico autorizzato per garantire la sicurezza dell'utente.
- ❑ La prova di tenuta è d'obbligo dopo l'installazione.
- ❑ Non installare il condizionatore in un luogo in cui siano presenti gas o liquidi infiammabili. Potrebbe causare un incendio o addirittura esplosioni.

Questo prodotto contiene gas fluorurati ad effetto serra.

Le perdite di refrigerante contribuiscono al cambiamento climatico. Un refrigerante con un potenziale di riscaldamento globale inferiore (GWP) contribuirebbe meno al riscaldamento globale rispetto ad un refrigerante con un GWP più elevato se viene rilasciato nell'atmosfera. Questo apparecchio contiene un fluido refrigerante con un GWP pari a [675]. Questo significa che se 1kg di questo refrigerante fosse rilasciato nell'atmosfera, l'impatto sul riscaldamento globale sarebbe [675] volte superiore a 1kg di CO₂ per un periodo di 100 anni. Non tentare mai di interferire con il circuito frigorifero o smontare il prodotto da soli. Queste attività devono essere eseguite solo da un tecnico autorizzato.

Assicurarsi che nessuno dei seguenti elementi si trovi sotto l'unità interna:

- Forni a microonde, cucina/forno o altri elementi generatori di calore.

- Computer ed altri dispositivi elettrostatici alti.
- Prese che vengono utilizzate molto spesso.

Le giunzioni tra unità interna ed esterna non devono essere riutilizzate, a meno che dopo aver eseguito nuovamente la svasatura del tubo.

Le specifiche del fusibile sono stampate sul circuito stampato, ad esempio: 3.15 A / 250 V CA, ecc.

Se il climatizzatore non è dotato di un cavo di alimentazione e di una spina, è necessario installare un interruttore unipolare antideflagrante nel cablaggio fisso e la distanza tra i contatti non deve essere inferiore a 2,5 mm.

Se il condizionatore d'aria è collegato permanentemente all'impianto elettrico, nell'impianto elettrico deve essere installato un dispositivo di corrente residua antideflagrante (RCD) con una corrente di funzionamento residua inferiore a 30 mA.

Il circuito di alimentazione deve avere un dispositivo di protezione dalle dispersioni ed un interruttore il cui valore deve essere superiore a 1,5 volte la corrente massima.

CONSIGLI UTILI

Condizioni particolari in cui il condizionatore potrebbe non funzionare correttamente.

- Nell'intervallo di temperatura indicato nella tabella seguente, il condizionatore potrebbe smettere di funzionare o potrebbero verificarsi dei malfunzionamenti durante il funzionamento.

Raffreddamento	Esterno	>43°C (Applicato a T1)
		>52°C (Applicato a T3)
	Interno	<18°C
Riscaldamento	Esterno	>24°C
		<-7°C
	Interno	>27°C

- Quando la temperatura è troppo alta, il condizionatore può attivare il dispositivo automatico di protezione e spegnersi automaticamente.
- Quando la temperatura è troppo bassa, lo scambiatore dell'unità esterna potrebbe congelarsi e ciò potrebbe causare gocciolamenti d'acqua o altri malfunzionamenti.
- Quando si utilizza la funzione di raffreddamento o deumidificazione per un lungo periodo di tempo, con un livello di umidità relativa superiore all'80% (con porte e finestre aperte), possono verificarsi condensa o gocciolamenti in prossimità dell'uscita dell'aria.
- T1 e T3 si riferiscono a ISO5151.

NOTE SULLA FUNZIONE DI RISCALDAMENTO

- Il ventilatore dell'unità interna non si avvia immediatamente. Inizia a funzionare dopo alcuni minuti in modo che lo scambiatore di calore interno si sia riscaldato e non esca aria fredda dall'unità interna.
- Quando la temperatura esterna è troppo bassa e c'è un alto contenuto di umidità, l'unità esterna si ferma. Quindi il condizionatore avvia il processo di sbrinamento.
- Durante lo sbrinamento, il condizionatore arresta il riscaldamento per circa 5-12 minuti.
- Durante lo sbrinamento del vapore può fuoriuscire dall'unità esterna. Questo non è un malfunzionamento, ma il risultato di uno sbrinamento rapido.
- La funzione di riscaldamento ritorna automaticamente non appena il processo di sbrinamento è terminato.

NOTE SULLA TEMPERATURA DEL CLIMATIZZATORE

- Quando si spegne il condizionatore d'aria, il suo server decide automaticamente se interrompere l'operazione automaticamente o continuerà per alcuni secondi a bassa frequenza e bassa velocità della ventola.

NOTE SULLO SPEGNIMENTO DEL CONDIZIONATORE

- Quando il condizionatore viene spento, la scheda di controllo deciderà automaticamente se fermare direttamente l'apparecchio oppure fermarlo dopo aver funzionato per diversi secondi con una frequenza inferiore e una velocità dell'aria inferiore.

FUNZIONAMENTO DI EMERGENZA

- In caso di smarrimento o rottura del telecomando, per accendere o spegnere il climatizzatore utilizzare il tasto d'emergenza posto sotto il pannello frontale dell'unità interna.
- Se il pulsante di emergenza viene premuto quando l'unità è spenta, il condizionatore funzionerà in modalità AUTO.
- Se il pulsante di emergenza viene premuto quando l'unità è accesa, il condizionatore si arresterà.

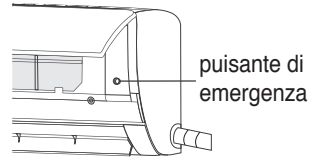

REGOLAZIONE DELLA DIREZIONE DEL FLUSSO DELL'ARIA

- Utilizzare i pulsanti U/D SWING (Su e Giù) e L/R SWING (sinistra destra) del telecomando per regolare la direzione del flusso d'aria.
- Per i modelli senza funzione L/R SWING (sinistra destra), le alette devono essere spostate manualmente.

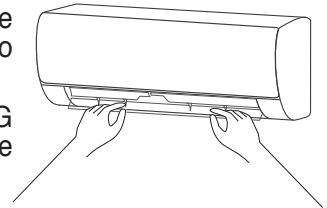

Note: Spostare le alette mentre il condizionatore è fermo, altrimenti si potrebbero causare lesioni e danni al dispositivo.
Non mettere mai le mani nell'ingresso o uscita dell'aria quando il condizionatore d'aria è in funzione.

PRESTARE ATTENZIONE

- Aprire il pannello anteriore dell'unità interna.
- Il connettore non deve toccare la morsetteria, come mostrato in Fig.

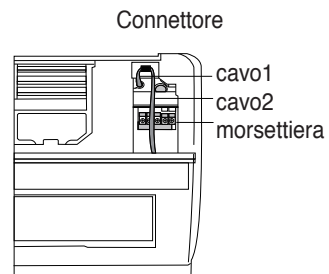

PULIZIA E MANUTENZIONE

PULIZIA DELL'UNITA' INTERNA

1. Spegnerne l'apparecchio e rimuovere la spina dalla presa. Attendere prima della pulizia almeno 5 minuti dopo lo spegnimento, altrimenti sussiste il

rischio di scosse elettriche.

2. Pulire l'unità interna (le sue parti esterne in plastica) con un panno asciutto o con un panno leggermente umido in acqua fredda. Non spruzzare o versare acqua nel condizionatore per pulirlo.
3. Pulire regolarmente i filtri per evitare l'accumulo di polvere che potrebbe influire sulle prestazioni del condizionatore. Dopo aver rimosso i filtri, non toccare le parti metalliche. Può causare lesioni.
4. Non usare acqua con una temperatura superiore a 40°C per pulire il pannello frontale. Altrimenti si possono verificare deformazione o scolorimento.
5. Non utilizzare solventi, lucidanti in polvere, benzina o altri prodotti chimici.
6. Non utilizzare detergenti liquidi o abrasivi per pulire l'apparecchio e non spruzzare acqua o altri liquidi sull'apparecchio. In caso contrario, le sue parti in plastica potrebbero essere danneggiate o potrebbero verificarsi scosse elettriche.

PULIZIA DEI FILTRI DELL'ARIA

- Rimuovere i filtri antipolvere ed i filtri sanitari
- Sollevare la parte anteriore dell'unità interna con entrambe le mani fino a quando non si blocca in una determinata posizione. Sollevare i filtri antipolvere fino a quando non si sbloccano scattano fuori e tirarli con attenzione verso il basso. Rimuovi i filtri antipolvere ed i filtri sanitari.

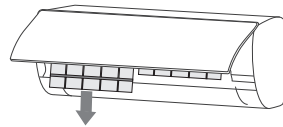
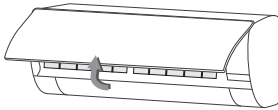

- Pulire i filtri antipolvere con un'aspirapolvere o lavarli in acqua fredda e lasciarli asciugare all'ombra prima di reinstallarli. Pulire i filtri sanitari con un'aspirapolvere o agitarli all'aperto. **ATTENZIONE!** Non pulire filtri per la purificazione dell'aria con acqua o altri tipi di liquidi, altrimenti le loro prestazioni saranno compromesse.

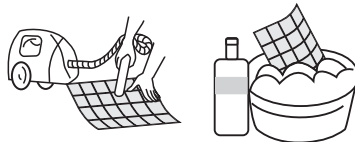

- Reinstallare i filtri asciutti nell'ordine inverso rispetto alla rimozione, quindi richiudere il pannello anteriore nella posizione originale.

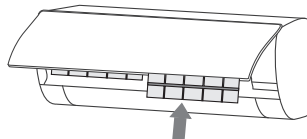



ATTENZIONE

- I filtri antipolvere devono essere puliti almeno ogni tre mesi. Se l'ambiente è molto sporco, si consiglia di pulire i filtri più frequentemente.
- Non toccare l'interno dell'unità interna quando si rimuovono i filtri. Rischio di lesioni
- Non utilizzare un fuoco o un asciugacapelli per asciugare i filtri. Rischio di deformazione del filtro, incendio o lesioni.
- Non pulire i filtri sanitari con acqua o altri detergenti. La loro pulizia può essere effettuata solo aspirando o scuotendoli all'aperto.

CONTROLLI PRIMA DELL'USO

1. Assicurarsi che tutte gli ingressi e le uscite dell'aria non siano ostruite.
2. Assicurarsi che l'uscita dell'acqua dal tubo di scarico non sia ostruita. Se qualcosa la blocca, rimuoverlo.
3. Assicurarsi che il cavo di terra sia correttamente collegato.
4. Assicurarsi che il telecomando abbia le batterie e funzioni correttamente.
5. Assicurarsi che il supporto dell'unità esterna sia saldamente fissato. Se si nota un problema, contattare direttamente un tecnico autorizzato.

MANUTENZIONE

1. Spegnerne il dispositivo, scollegare il cavo di alimentazione e rimuovere le batterie dal telecomando.
2. Pulire i filtri e le altre parti del dispositivo.
3. Pulire l'unità esterna.
4. Assicurarsi che il supporto dell'unità esterna sia saldamente fissato. Se si nota un problema, contattare direttamente il tecnico autorizzato.

AVVISO IMPORTANTE PER IL RICICLO CORRETTO DEL CONDIZIONATORE

- Molti dei materiali di imballaggio sono riciclabili. Si prega di smaltire i materiali di imballaggio in modo sicuro per l'ambiente.
- Nel caso in cui si desideri smaltire il vecchio condizionatore, contattare le autorità locali per la consegna a un centro di raccolta e riciclaggio dedicato per apparecchiature elettroniche ed elettriche.

RISOLUZIONE DEI PROBLEMI

Non riparare autonomamente il condizionatore d'aria. Riparazioni o interventi di manutenzione errati possono causare scosse elettriche, incendi o esplosioni. In caso di guasto, chiamare il centro di assistenza servizio autorizzato dove un tecnico specializzato eseguirà correttamente ed in sicurezza la riparazione o la manutenzione del condizionatore. Prima di chiamare il servizio, verificare le seguenti situazioni in cui è possibile risolvere il problema senza intervento del servizio tecnico.

FENOMENO	PROBLEMA - SOLUZIONE
Il condizionatore non funziona	<ul style="list-style-type: none"> ▪ Interruzione di corrente ✓ Attendere fino al ripristino dell'alimentazione elettrica
	<ul style="list-style-type: none"> ▪ La spina di alimentazione potrebbe essere allentata dalla presa. ✓ Posizionare correttamente la spina nella presa
	<ul style="list-style-type: none"> ▪ Il fusibile dell'interruttore di alimentazione potrebbe essere rotto. ✓ Sostituire il fusibile
	<ul style="list-style-type: none"> ▪ Il TIMER è stato attivato. ✓ Attendere, modificare o annullare l'impostazione del TIMER.
Il condizionatore d'aria non si avvia immediatamente dopo un riavvio	<ul style="list-style-type: none"> ▪ Dopo aver spento il condizionatore, occorrono da 3 a 5 minuti per riavviarlo. Questo è un processo automatico di protezione del compressore.
Il condizionatore d'aria si arresta poco dopo l'avvio	<ul style="list-style-type: none"> ▪ La temperatura impostata è stata raggiunta. ✓ È un normale funzionamento.
	<ul style="list-style-type: none"> ▪ Il condizionatore è in fase di sbrinamento. ✓ L'operazione verrà ripristinata non appena termina il processo di sbrinamento.
	<ul style="list-style-type: none"> ▪ Il TIMER è stato attivato. ✓ Disattivare il TIMER per continuare ad utilizzare il condizionatore.

Le prestazioni di raffreddamento o riscaldamento non sono soddisfacenti	<ul style="list-style-type: none"> ▪ Un accumulo eccessivo di polvere sul filtro blocca l'ingresso e l'uscita dell'aria. ✓ Pulire i filtri dell'aria e rimuovere eventuali ostacoli all'ingresso e all'uscita dell'aria.
	<ul style="list-style-type: none"> ▪ La tensione è troppo bassa. ✓ Attendere finché la tensione non ritorna a livelli normali.
	<ul style="list-style-type: none"> ▪ Il condizionatore funziona in modalità AUTO. ✓ Durante la modalità AUTO, la temperatura non può essere modificata. Se si desidera cambiare la temperatura, cambiare la modalità di funzionamento del condizionatore.
	<ul style="list-style-type: none"> ▪ L'angolo di inclinazione dei deflettori di uscita dell'aria è troppo piccolo. ✓ Regolare l'angolo dei deflettori in modo che il flusso d'aria possa scorrere liberamente.
	<ul style="list-style-type: none"> ▪ Le prestazioni ridotte di raffreddamento o riscaldamento possono essere causate da finestre o porte aperte. ✓ Chiudere porte e finestre.
	<ul style="list-style-type: none"> ▪ L'impostazione della modalità non è corretta. Le impostazioni di temperatura e velocità di ventilazione non sono appropriate. ✓ Selezionare nuovamente la modalità e impostare la temperatura e la velocità di ventilazione appropriate.
L'unità interna emette un cattivo odore	<ul style="list-style-type: none"> ▪ L'odore dell'ambiente si è accumulato all'interno dell'unità interna. ✓ Pulire i filtri dell'aria e attivare la funzione di autopulizia.
C'è rumore di flusso d'acqua durante il funzionamento	<ul style="list-style-type: none"> ▪ Quando si avvia o si arresta il condizionatore o quando il compressore si ferma o riparte, il suono dell'acqua corrente può essere udito dall'unità interna. ✓ Questo è il suono del flusso del refrigerante e non vi è alcun malfunzionamento del dispositivo.

<p>C'è uno scricchiolio quando si accende o si spegne il condizionatore d'aria</p>	<ul style="list-style-type: none"> ▪ Durante l'accensione o lo spegnimento del condizionatore d'aria, si può udire uno scricchiolio dall'unità interna. ✓ La contrazione/espansione dalle parti in plastica del condizionatore è causata dal cambiamento di temperatura. Questo è normale.
<p>L'unità interna emette suoni anomali</p>	<ul style="list-style-type: none"> ▪ Durante l'accensione o lo spegnimento del condizionatore, si sente il rumore del compressore o della ventola.
	<ul style="list-style-type: none"> ▪ Quando inizia la funzione di sbrinamento, si sente un suono diverso. ✓ Il flusso di refrigerante cambia e il suono diverso è normale.
	<ul style="list-style-type: none"> ▪ Si è accumulata troppa polvere sui filtri ✓ Pulire i filtri
	<ul style="list-style-type: none"> ▪ Il suono nella modalità TURBO è un po' più forte. ✓ Questo è normale.
<p>Si sono formate delle gocce d'acqua sulla superficie dell'unità interna.</p>	<ul style="list-style-type: none"> ▪ Quando l'umidità ambientale è elevata, si accumulano gocce d'acqua attorno all'uscita dell'aria o al pannello ✓ Questo è un normale fenomeno fisico.
	<ul style="list-style-type: none"> ▪ Un raffreddamento prolungato in uno spazio aperto produce gocce d'acqua. ✓ Chiudere porte e finestre.
	<ul style="list-style-type: none"> ▪ L'angolo di inclinazione dei deflettori di uscita dell'aria è troppo piccolo. ✓ Regolare l'angolo dei deflettori in modo che il flusso d'aria possa scorrere liberamente.
<p>Durante il funzionamento in raffreddamento, all'uscita dell'aria dell'unità interna a volte esce nebbia.</p>	<ul style="list-style-type: none"> ▪ Può accadere quando la temperatura e l'umidità sono elevate. ✓ Questo perché l'aria nella stanza viene raffreddata rapidamente. Successivamente, la temperatura interna e l'umidità si ridurranno e la nebbia scomparirà.

<p>Il condizionatore ha smesso improvvisamente di funzionare.</p>	<ul style="list-style-type: none"> ▪ Ci sono interferenze, con altri dispositivi elettrici o wireless, ecc... ✓ Disconnettere l'alimentazione. Ricollegare l'alimentazione e riattivare il condizionatore.
<p>L'unità interna non riceve i comandi del telecomando o il telecomando non funziona</p>	<ul style="list-style-type: none"> ▪ Vi sono interferenze significative (ad es. Elettricità statica, tensione costante) ✓ Spegnerne il condizionatore d'aria, estrarre la spina dalla presa. Attendere 3 minuti, quindi inserire la spina nella presa e riavviare il funzionamento del condizionatore.
	<ul style="list-style-type: none"> ▪ Il telecomando è fuori portata ✓ La distanza tra il telecomando ed il ricevitore di segnale non deve essere superiore a 8 m.
	<ul style="list-style-type: none"> ▪ Ci sono ostacoli tra il telecomando ed il ricevitore di segnale. ✓ Rimuovere gli ostacoli
	<ul style="list-style-type: none"> ▪ L'emettitore di segnale del telecomando non può comunicare con il ricevitore di segnale dell'unità interna. ✓ Selezionare l'angolo giusto in cui l'emettitore di segnale del telecomando possa comunicare con il ricevitore di segnale dell'unità interna.
	<ul style="list-style-type: none"> ▪ Il display del telecomando è sfocato o spento. ✓ Controllare le batterie. Se la loro carica è bassa, sostituirle.
	<ul style="list-style-type: none"> ▪ Il display sul telecomando non si accende. ✓ Controllare se il telecomando è danneggiato. Se sì, sostituirlo.
	<ul style="list-style-type: none"> ▪ C'è una lampada fluorescente nella stanza ✓ Ruotare o spegnere la lampada fluorescente e riprovare.
<p>Se si verifica una qualsiasi delle seguenti condizioni, interrompere immediatamente il funzionamento del condizionatore, rimuovere la spina dalla presa e contattare il servizio assistenza di TOYOTOMI ITALIA S.R.L. ☎ +39 039 6080392</p>	

**ATTENZIONE**

- Nel caso in cui si verifichi uno qualsiasi dei seguenti eventi, si prega di spegnere l'unità, estrarre la spina dalla presa e contattare il servizio autorizzato per la riparazione.
 - Il cavo di alimentazione è surriscaldato o danneggiato.
 - Si sente un rumore insolito durante il funzionamento.
 - L'interruttore automatico si sgancia spesso.
 - Si sente odore bruciato provenire dal condizionatore.
 - Vi sono perdite dall'unità interna.
- **NON** riparare o sostituire autonomamente il condizionatore.
- Se il condizionatore funziona in condizioni anomale, potrebbe causare danni, scosse elettriche, incendi o lesioni.

NOMENCLATURE DELLE PARTI

UNITÀ INTERNA

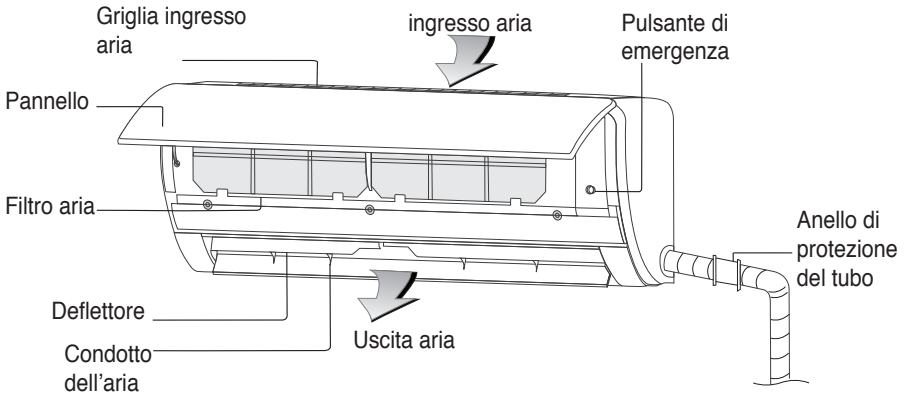

UNITÀ ESTERNA

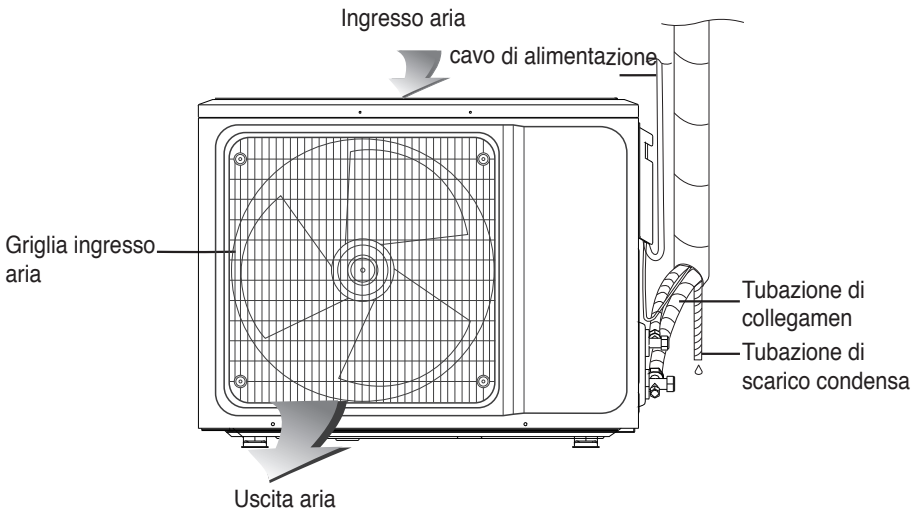

I simboli o la loro posizione potrebbero differire dall'immagine a seconda del modello scelto.

ISTRUZIONI PER UN USO CORRETTO DEL TELECOMANDO

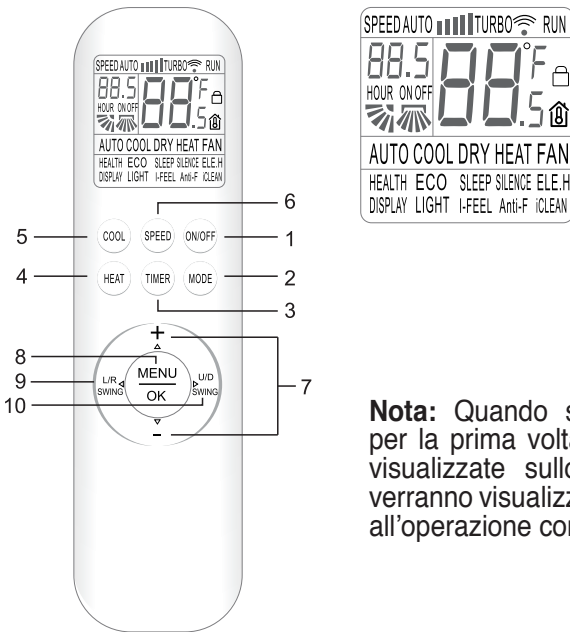

Nota: Quando si accende il telecomando per la prima volta, tutte le funzioni vengono visualizzate sullo schermo. Dopo un po', verranno visualizzati solo quelli corrispondenti all'operazione corrente.

1. Il trasmettitore di segnale, che si trova sulla parte anteriore del telecomando, deve puntare verso il ricevitore di segnale dell'unità interna.
2. La distanza massima tra il telecomando e il ricevitore del segnale dell'unità interna deve essere di 8 metri.
3. Assicurarsi che non vi siano ostacoli tra il trasmettitore del telecomando e il ricevitore del segnale dell'unità interna.
4. Non lasciar cadere il telecomando.
5. Non far entrare liquidi nel telecomando.
6. Prima di usare il telecomando per la prima volta, inserire le batterie correttamente e assicurarsi che i poli «+» e «-» siano posizionati correttamente.
7. Utilizzare due batterie AAA. Non usare batterie ricaricabili.
8. Non esporre il telecomando direttamente alla luce del sole o ad un calore eccessivo (es. Radiatori, ecc...)
9. Se non si utilizza il telecomando per un lungo periodo di tempo, rimuovere le batterie per evitare possibili perdite e danni.
10. Quando un segnale acustico non viene udito ad ogni comando dato o quando l'icona del comando pertinente non viene visualizzata sul

telecomando, è necessario cambiare le batterie.

11. Quando si sostituiscono le batterie, devono essere entrambe nuove. Non mettere batterie vecchie con batterie nuove o batterie di tipi diversi. Il telecomando potrebbe danneggiarsi.
12. Le batterie vecchie devono essere riciclate nei loro specifici punti di raccolta.

Nota:

Questo è un telecomando compatibile con diversi modelli di condizionatori. Per le funzioni non disponibili nel modello acquistato, questo pulsante non sarà efficace.

DESCRIZIONE DEI PULSANTI

1. PULSANTE ON/OFF

Press this button to activate your air conditioner. Press it again to deactivate it.

2. PULSANTE MODE

Premere questo pulsante per selezionare la modalità di funzionamento come segue:

→ AUTO → COOL → DRY → HEAT → FAN →

AUTO: AUTOMATICO

COOL: RAFFREDDAMENTO

DRY: DEUMIDIFICAZIONE

HEAT: RISCALDAMENTO

FAN: VENTILAZIONE

Premendo i pulsanti «+» o «-» è possibile impostare la gamma di temperature tra 16°C (60°F) ~ 32°C (90°F). L'indicazione cambierà ogni volta che si preme il pulsante.

Nota: durante la modalità AUTO, non è possibile impostare la temperatura.

Nota: durante la modalità FAN, non è possibile impostare la temperatura.

Nota: durante la modalità DRY, non è possibile impostare la velocità di ventilazione.

3. PULSANTE TIMER

- Premere questo pulsante quando il condizionatore è acceso, per attivare il TIMER OFF. Premere questo pulsante quando il condizionatore è spento, per attivare il TIMER ON.
- Premere questo pulsante una volta e l'icona «ON (OFF)» sul telecomando lampeggerà. Premere «+» o «-» per impostare il numero di ore in cui l'unità verrà accesa/spenta, con un intervallo di 0,5 ore e un intervallo di 0,5-24 ore.
- Premere nuovamente questo pulsante per confermare l'impostazione. L'icona «ON (OFF)» smetterà di lampeggiare.

- Se il pulsante TIMER non viene premuto entro 10 secondi dopo che «ON (OFF)» ha iniziato a lampeggiare, l'impostazione del timer verrà interrotta.
- Se l'impostazione del TIMER è confermata, premendo nuovamente questo pulsante l'impostazione si annulla.

4. PULSANTE HEAT

Premere questo pulsante per impostare la modalità RISCALDAMENTO (HEAT).

5. PULSANTE COOL

Premere questo pulsante per impostare la modalità RAFFREDDAMENTO (COOL).

6. PULSANTE SPEED

Premere questo pulsante per selezionare la velocità di ventilazione come segue:



Nota: la velocità di ventilazione AUTO non è disponibile in modalità FAN.

7. PULSANTI “+” o “-”

Ogni volta che si preme il pulsante «+», l'impostazione della temperatura verrà aumentata di 1°C ed ogni volta che si preme il pulsante «-», l'impostazione della temperatura diminuirà di 1°C.

L'intervallo di impostazione della temperatura è 16 ° C (60 ° F) ~ 32 ° C (90 ° F).

Nota: durante le modalità AUTO e FAN, non è possibile impostare la temperatura.

8. PULSANTE MENU/OK

Premere questo pulsante per selezionare le modalità ECO, HEALTH, SLEEP. Premere i pulsanti Δ , ∇ , \triangleleft , \triangleright per selezionare la funzione desiderata. Per confermare questa funzione, premere OK.

Nota: Usando il pulsante MENU, premendo i pulsanti Δ , ∇ , \triangleleft , \triangleright si vedrà l'icona della funzione desiderata lampeggiare sul display del telecomando. Quindi si può impostare questa funzione.

9. PULSANTE L/R SWING

Premere questo pulsante per attivare i deflettori verticali (oscillazione sinistra/destra). Premerlo nuovamente per fissare la posizione dei deflettori desiderata.

10. PULSANTE U/D SWING

Premere questo pulsante per attivare il flap orizzontale (oscillazione su/giù). Premerlo nuovamente per fissare la posizione del flap desiderata.

Nota: quando il condizionatore è in funzione, premere questo pulsante per 3 secondi. In questo modo si attiva l'oscillazione continua. Premendolo nuovamente si fissa la posizione desiderata.

11. FUNZIONE HEALTH (Ionizzatore)

Quando l'unità è accesa, premere MENU e quindi i pulsanti \triangle , ∇ , \triangleleft , \triangleright , per selezionare l'icona HEALTH che lampeggerà sul display del telecomando. Premere il tasto OK per attivare o disattivare lo ionizzatore (HEALTH).

12. FUNZIONE ECO

- Durante la modalità di raffreddamento, il condizionatore può entrare in modalità ECO. Durante la modalità ECO, il condizionatore imposta automaticamente la temperatura ambiente con il consumo energetico più basso. Il condizionatore può funzionare in modalità ECO fino a 8 ore. Trascorse 8 ore la funzione ECO verrà disattivata.
- La modalità ECO verrà annullata se si modifica la modalità di funzionamento o si spegne il telecomando.
- In modalità Raffreddamento, premere il pulsante MENU, quindi premere i pulsanti \triangle , ∇ , \triangleleft , \triangleright per selezionare l'indicatore ECO che lampeggerà sul display del telecomando. Premere il tasto OK per attivare o disattivare la modalità di risparmio energetico ECO.

Nota: il consumo energetico è influenzato dalla temperatura ambiente effettiva (non dall'apparecchio) e dalla struttura della casa. Quando la temperatura effettiva è alta o la casa è troppo grande e con grandi dispersioni, usare la funzione ECO con cautela.

13. FUNZIONE SLEEP

- Quando l'unità è accesa, premere MENU e quindi i pulsanti \triangle , ∇ , \triangleleft , \triangleright per selezionare l'icona SLEEP che lampeggerà sul display del telecomando. Premere il tasto OK per attivare o disattivare la modalità SLEEP.
- Dopo 10 ore di funzionamento in modalità SLEEP, la modalità SLEEP si disattiva ed il condizionatore continuerà funzionare con la modalità precedentemente impostata.

Nota: La funzione SLEEP non può essere attivata in modalità FAN e AUTO. Durante la modalità SLEEP, non ci sono indicazioni sull'unità interna.

14. FUNZIONE SILENCE

Quando l'unità è accesa, premere MENU e quindi i pulsanti \triangle , ∇ , \triangleleft , \triangleright per selezionare l'icona SILENCE che lampeggerà sul display del telecomando. Premere il tasto OK per attivare o disattivare la modalità SILENCE.

15. FUNZIONE ELE.-H (Questa funzione non è disponibile)

Quando l'unità è accesa, premere MENU e quindi i pulsanti Δ , ∇ , \triangleleft , \triangleright , per selezionare l'icona ELE.H che lampeggerà sul display del telecomando. Premere il tasto OK per abilitare o disabilitare la funzione di riscaldamento ausiliario.

16. FUNZIONE DISPLAY

Premere il pulsante MENU, quindi premere i pulsanti Δ , ∇ , \triangleleft , \triangleright per selezionare l'icona DISPLAY che lampeggerà sul display del telecomando. Premere il tasto OK per abilitare o disabilitare le indicazioni della modalità che si accendono sull'unità interna durante il funzionamento. Questa funzione è adatta soprattutto durante la notte.

17. FUNZIONE LIGHT

- Il condizionatore attiva o disattiva automaticamente la modalità di illuminazione sull'unità interna durante il funzionamento.
- Quando l'unità è accesa, premere MODE e quindi i pulsanti Δ , ∇ , \triangleleft , \triangleright per selezionare l'icona LIGHT che lampeggerà sul display del telecomando. Premere il tasto OK per abilitare o disabilitare la funzione LIGHT.

18. FUNZIONE I-FEEL

- Quando l'unità è in modalità di raffreddamento, premere MENU e quindi i pulsanti Δ , ∇ , \triangleleft , \triangleright , per selezionare l'icona I-FEEL che lampeggerà sul display del telecomando. Premere il pulsante OK per abilitare o disabilitare la funzione di uscita dell'aria confortevole per l'utente.
- Quando la modalità I-FEEL è attivata, la velocità di ventilazione è impostata su Auto e la funzione di oscillazione verrà annullata. Durante la funzione I-FEEL, le operazioni che spengono l'unità, cambiano la modalità di funzionamento, che attivano la funzione SLEEP, la velocità FAN e la modalità SWING, disattivano automaticamente la funzione I-FEEL e ripristinano la modalità di funzionamento precedentemente impostata.

19. FUNZIONE ANTI-F (AUTO CLEAN):

- Quando l'unità è spenta nelle modalità di raffreddamento, deumidificazione o auto (raffreddamento), la stessa continuerà a funzionare per circa 3 minuti per asciugare l'umidità sull'evaporatore, in modo da prevenire l'accumulo di batteri, che provocano funghi e uno strano odore ed è dannoso per la salute.
- Ad unità spenta premere il tasto «MENU», premere $\Delta(+)$, $\nabla(-)$, $\triangleleft/L/R$ SWING e $\triangleright/U/D$ SWING e selezionare la funzione «Anti-F» che lampeggerà, premendo il tasto «OK» che farà lampeggiare l'indicatore «Anti-F» che attiverà o disattiverà il Funzione «Anti-F»

20. FUNZIONE iCLEAN (Sterilizzazione 56°C)

- Il condizionatore pulirà automaticamente la polvere dall'evaporatore e asciugherà l'umidità.
- Quando l'unità è spenta, premere MENU e quindi i pulsanti \triangle , ∇ , \triangleleft , \triangleright , per selezionare l'icona iCLEAN che lampeggerà sul display del telecomando. Premere il pulsante OK per abilitare o disabilitare la funzione di autopulizia (Sterilizzazione).
- La funzione di autopulizia (Sterilizzazione) si ferma automaticamente dopo 30 minuti.

21. FUNZIONE CHILD-LOCK

- Premere simultaneamente i pulsanti HEAT e MODE per almeno 3 secondi per attivare o disattivare la funzione di blocco bambini (LOCK).
- Quando la funzione LOCK è attivata, l'icona  apparirà sul display del telecomando.

** La funzione ELE.H, non è disponibile.

FUNZIONE RISCALDAMENTO 8°C

In modalità di riscaldamento, con l'unità accesa, premere contemporaneamente i pulsanti «MODE» e «+» per più di 3 secondi per attivare o disattivare la funzione di riscaldamento a 8°C.

Dopo aver attivato la funzione Riscaldamento 8°C:

Premendo il pulsante «HEAT» o cambiando modalità oppure selezionando la funzione sleep, la funzione di riscaldamento 8°C viene disattivata.

Premere il pulsante «SPEED», «+», «-» non ha effetto.

c. La funzione di commutazione Fahrenheit/Celsius non è attiva.

d. Spegnendo e riaccendendo l'unità, la funzione di riscaldamento a 8°C è ancora attiva.

e. Premere il tasto «MENU», la funzione ELE.H non è selezionabile.

Modalità di funzionamento Automatica

1. Premendo il pulsante «ON/OFF», il condizionatore inizia a funzionare.
 2. Premendo il pulsante «MODE», selezionare la modalità di funzionamento automatica.
 3. Premendo il pulsante «SPEED», è possibile selezionare la velocità di ventilazione tra Bassa, Media, Alta, Auto.
 4. Premendo nuovamente il pulsante «ON/OFF», il condizionatore si fermerà.
- Nota:** in modalità automatica, l'impostazione della temperatura non è attiva.

Modalità di funzionamento Raffreddamento/Riscaldamento

1. Premendo il pulsante «ON/OFF», il condizionatore inizia a funzionare.
2. Premendo il pulsante «MODE», selezionare la modalità di funzionamento raffreddamento o riscaldamento

3. Premendo il pulsante «+» o «-», è possibile impostare la temperatura da 16°C (60°F) a 32°C (90°F), il display cambia quando si preme il pulsante.
 4. Premendo il pulsante «SPEED», è possibile selezionare la velocità di ventilazione tra Bassa, Media, Alta, Turbo, Auto.
 5. Premendo nuovamente il pulsante «ON/OFF», il condizionatore si fermerà.
- Nota:** il tipo a vento freddo non ha funzione di riscaldamento.

Modalità di funzionamento di Ventilazione

1. Premendo il pulsante «ON/OFF», il condizionatore inizia a funzionare
 2. Premendo il pulsante «MODE», selezionare la modalità di funzionamento di ventilazione.
 3. Premendo il pulsante «SPEED», è possibile selezionare la velocità di ventilazione tra Bassa, Media, Alta.
 4. Premendo nuovamente il pulsante «ON/OFF», il condizionatore si fermerà.
- Nota:** in modalità ventola, le impostazioni della temperatura non sono efficaci.

Modalità di funzionamento Deumidificazione

1. Premendo il pulsante «ON/OFF», il condizionatore inizierà a funzionare.
 2. Premendo il pulsante «MODE», selezionare la modalità di funzionamento di Deumidificazione.
 3. Premendo il pulsante «+» o «-», è possibile impostare la temperatura da 16°C (60°F) a 32°C (90°F), il display cambia quando si preme il pulsante.
 4. Premendo nuovamente il pulsante «ON/OFF», il condizionatore si fermerà.
- Nota:** Nella modalità di Deumidificazione, le impostazioni della velocità non attive.

Inserimento delle batterie sul telecomando

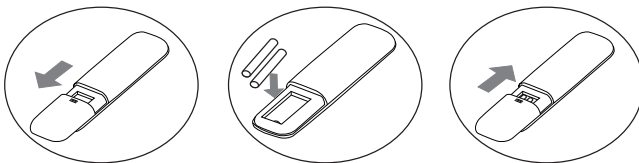

1. Far scorrere verso il basso il coperchio, come indicato dalla freccia della prima immagine, per aprirlo.
2. Inserire due nuove batterie (7 #). Assicurarsi di inserire le batterie nella giusta polarità (+e-).
3. Far scorrere verso l'alto il coperchio, come mostrato dalla terza immagine, per chiuderlo.

**ATTENZIONE**

- Nel caso in cui si verifichi uno qualsiasi dei seguenti eventi, si prega di spegnere l'unità, estrarre la spina dalla presa e contattare il servizio autorizzato per la riparazione.
 - Il cavo di alimentazione è surriscaldato o danneggiato.
 - Si sente un rumore insolito durante il funzionamento.
 - L'interruttore automatico si sgancia spesso.
 - Si sente odore bruciato provenire dal condizionatore.
 - Vi sono perdite dall'unità interna.
- **NON** riparare o sostituire autonomamente il condizionatore.
- Se il condizionatore funziona in condizioni anomale, potrebbe causare danni, scosse elettriche, incendi o lesioni.

AVVISI PER INSTALLAZIONE

AVVISI IMPORTANTI

- Prima dell'installazione, contattare il centro di assistenza autorizzato di zona. Se l'unità non è installata da un centro di assistenza autorizzato o da personale in possesso dei requisiti tecnico-professionali di abilitazione all'installazione, un eventuale malfunzionamento potrebbe non essere risolvibile a causa di una mancanza di informazioni.
- Il condizionatore deve essere installato da professionisti secondo le norme impiantistiche nazionali ed a questo manuale.
- Il test di tenuta del refrigerante deve essere effettuato dopo l'installazione.
- Per spostare ed installare il condizionatore in un altro luogo, contattare un centro di assistenza autorizzato di zona.

DISIMBALLAGGIO ED ISPEZIONE

- Aprire l'imballo e controllare il condizionatore in un'area con una buona ventilazione (aprire le porte e le finestre se necessario) e senza fonte di accensione.
Nota: gli operatori devono indossare dispositivi antistatici.
- È necessario verificare da parte di un professionista se vi sono perdite di refrigerante prima di aprire l'imballo dell'unità esterna; in caso di perdite, interrompere l'installazione del condizionatore.
- Le attrezzature antincendio e le precauzioni antistatiche devono essere preparate molto prima del controllo dell'apparecchio. Quindi controllare le tubazioni del refrigerante per vedere se ci sono tracce di rotture e se visivamente sono in buono stato.

PRINCIPI DI SICUREZZA PER L'INSTALLAZIONE DEL CONDIZIONATORE D'ARIA

- Un dispositivo antincendio deve essere predisposto prima dell'installazione.
- L'installazione deve essere eseguita in un luogo ventilato. (aprire porte e finestre se necessario).
- È vietato fumare e la presenza di fonti di accensione nell'area in cui si trova il refrigerante R32.
- Precauzioni antistatiche sono necessarie per l'installazione del condizionatore, ad es. indossare vestiti e guanti di puro cotone.
- Mantenere in funzionamento un rilevatore di fughe di refrigerante durante l'installazione.
- Se durante l'installazione si verificano delle perdite di refrigerante R32, è necessario rilevare immediatamente la concentrazione nell'ambiente

interno mantenendolo ad un livello di sicurezza. Se la perdita di refrigerante influisce sulle prestazioni del condizionatore, interrompere immediatamente l'installazione ed il condizionatore deve essere subito svuotato e consegnato al centro di assistenza per il controllo.

- Tenere le apparecchiature elettriche, l'interruttore di alimentazione, la spina, la presa, le fonti di calore e di alta elettricità statica lontano dall'area sottostante l'unità interna.
- Il condizionatore d'aria deve essere installato in un luogo accessibile per l'installazione e la manutenzione, senza ostacoli che possano bloccare ingressi e uscite di aria dell'unità interna ed esterna e deve essere lontano da fonti di calore, infiammabili o esplosive.
- Durante l'installazione o la riparazione del condizionatore, se il cavo di collegamento non è abbastanza lungo, sostituire l'intero cavo. L'estensione del cavo non è consentita.
- Utilizzare una nuova tubazione di collegamento, a meno che non si esegua una nuova cartellatura delle tubazioni.

REQUISITI SUL LUOGO DI INSTALLAZIONE

- Evitare luoghi con presenza di gas infiammabili, esplosivi o in presenza di gas fortemente aggressivi.
- Evitare luoghi soggetti a forti campi elettrici/magnetici.
- Evitare luoghi soggetti a rumore e risonanza.
- Evitare condizioni naturali estreme (ad es. Forte nerofumo, forte vento sabbioso, luce diretta del sole o fonti di calore ad alta temperatura).
- Evitare luoghi alla portata dei bambini.
- Accorciare il più possibile la tubazione di connessione tra l'unità interna ed esterna.
- Selezionare un luogo dove è facile eseguire interventi di manutenzione e riparazione e dove la ventilazione è buona.
- L'unità esterna non deve essere installata in alcun modo in luoghi che possano occupare un corridoio, una scala, un'uscita, una scala antincendio, una passerella o qualsiasi altra area pubblica.
- L'unità esterna deve essere installata il più lontano possibile dalle porte e dalle finestre dei vicini e dalle piante verdi.

ISPEZIONE DELL'AMBIENTE DI INSTALLAZIONE

- Controllare la targhetta dell'unità esterna per accertarsi che il refrigerante utilizzato sia R32.
- Controllare la superficie della stanza. La superficie non deve essere inferiore a quella indicata (5m²) nelle specifiche. L'unità esterna deve

essere installata in un luogo ben ventilato.

- Controllare l'ambiente circostante il luogo di installazione: l'R32 non deve essere installato nello spazio riservato di un edificio.
- Quando si utilizza un trapano elettrico per praticare fori nel muro, verificare prima se sono presenti all'interno cavi o tubazioni per acqua, elettricità e gas.

Si consiglia di eseguire il foro riservato per il passaggio delle connessioni tra unità interna ed esterna attraverso il muro.

REQUISITI DELLA STRUTTURA DI MONTAGGIO

- La staffa di supporto dell'unità esterna deve soddisfare i relativi standard nazionali o industriali in termini di resistenza con zone di saldatura e di connessione antiruggine.
- La staffa di supporto dell'unità esterna e la sua superficie di carico devono essere in grado di resistere a 4 volte o più il peso dell'unità, o 200 kg, a seconda di quale è più pesante.
- La staffa di supporto dell'unità esterna deve essere fissata con bulloni ad espansione.
- Garantire una installazione sicura della staffa indipendentemente dal tipo di muro su cui è installata per evitare possibili cadute che potrebbero ferire le persone.

REQUISITI DI SICUREZZA ELETTRICA

- Assicurarsi di utilizzare un circuito di alimentazione elettrica dedicato per il condizionatore, di una appropriata tensione nominale con i cavi del diametro richiesto dalle normative nazionali.
- Quando la corrente massima del condizionatore è $>16A$, si deve utilizzare un interruttore di protezione adeguato.
- Il campo operativo è compreso tra 90%-110% della tensione nominale. Un malfunzionamento dell'alimentazione elettrica può causare scariche elettriche o incendi.
Se la tensione è instabile è utile installare un dispositivo di stabilizzazione della tensione elettrica.
- La distanza minima tra il condizionatore d'aria e possibili combustibili presenti nell'ambiente è di 1,5 m.
- Il cavo di comunicazione tra l'unità interna ed esterna deve essere di diametro adeguato.
- Tipi di cavi: Cavo di alimentazione esterna: HO7RN-F o HOSRN-F;
Cavo di comunicazione: HO7RN-F o HOSRN-F;
- La sezione minima dei cavi di alimentazione e di comunicazione deve essere come indicato dalla seguente tabella:

Nord America	
Amperaggio Apparecchiatura (A)	AWG
10	18
13	16
18	14
25	12
30	10
40	8

Altre Regioni	
Corrente nominale dell'apparecchio (A)	Area della sezione del cavo (mm ²)
>3 e ≤ 6	0,75
>6 e ≤ 10	1
>10 e ≤ 16	1,5
>16 e ≤ 25	2,5
>25 e ≤ 32	4
>32 e ≤ 40	6

- La dimensione del cavo di comunicazione, del cavo di alimentazione, del fusibile e dell'interruttore di protezione necessario è determinata dalla corrente massima dell'unità. La corrente massima è indicata sulla targhetta tecnica identificativa situata sul pannello laterale dell'unità. Fare riferimento a questa targhetta per scegliere il cavo, il fusibile o l'interruttore corretti.
- Nota:** il numero dei cavi fa riferimento allo schema elettrico dettagliato applicato sull'unità acquistata.

REQUISITI PER L'INSTALLAZIONE IN ALTEZZA

- Quando si esegue l'installazione dell'unità esterna ad una altezza superiore a 2 m, è necessario indossare cinture di sicurezza e funi sufficientemente resistenti da fissare saldamente all'unità esterna, per prevenire le cadute che potrebbero causare lesioni personali, morte nonché la rottura dell'apparecchio.

REQUISITI DI MESSA A TERRA

- Il condizionatore è un apparecchio elettrico di classe I e deve garantire una messa a terra affidabile.
- Non collegare il filo di messa a terra ad un tubo del gas, ad un tubo dell'acqua, ad un parafulmine, ad una linea telefonica o ad un circuito non correttamente collegato a terra.
- Il cavo di messa a terra è appositamente progettato e non deve essere utilizzato per altri scopi.
- Il diametro del cavo deve essere quello raccomandato dal manuale di istruzioni e conforme agli standard locali (il diametro interno del cavo deve

essere al massimo di 4,2 mm). Dopo l'installazione, controllare che tutte le viti che sono state fissate in modo efficace e non vi è alcun rischio di allentamento.

ALTRI

- Il metodo di collegamento del condizionatore, del cavo di alimentazione ed il metodo di collegamento di ciascun elemento indipendente devono essere soggetti allo schema elettrico apposto sulla macchina.
- Il modello e il valore nominale del fusibile sono serigrafati nel fusibile stesso.

LISTA IMBALLAGGIO

Lista di imballaggio dell'unità interna

Nome	Q.tà	Unità
Unità Interna	1	Set
Telecomando	1	Pz
Batterie	2	Pz
Manuale utente	1	Set
Tubo di scarico condensa	1	Pz

Lista di imballaggio dell'unità esterna

Nome	Q.tà	Unità
Unità esterna	1	Set
Tubo di collegamento	2	Pz
Cintura in plastica	1	Rullo
Anello di protezione del tubo	1	Pz
Mastice	1	Pacco

NOTA: Tutti gli accessori devono essere conformi alla lista degli accessori effettivi. Se l'elenco è diverso da quello della tabella precedente, si prega di comprendere.

INSTALLAZIONE DELL'UNITÀ INTERNA

QUOTE MINIME DI INSTALLAZIONE DELL'UNITÀ INTERNA

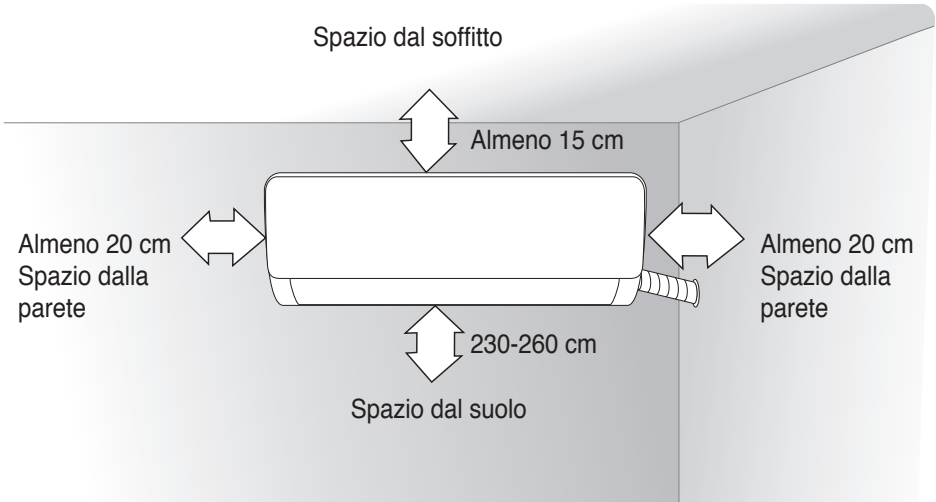

PIASTRA DI MONTAGGIO

1. Innanzitutto, forare la parete e assicurarsi che il muro sia solido e adatto per sostenere 20 kg.
2. Usando cacciaviti adatti di tipo «a stella», fissare alla parete la staffa di supporto e mediante una livella a bolla assicurarsi che il supporto mantenga la direzione orizzontale e sia perpendicolare alla direzione verticale.
3. Tirare a mano la piastra di fissaggio dopo l'installazione, per confermare la solidità della sua installazione.

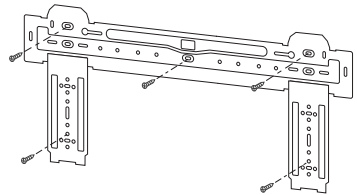

FORO ATTRAVERSO IL MURO

1. Praticare un foro con un martello elettrico o un trapano ad acqua nella posizione predeterminata sulla parete per le tubazioni, con una inclinazione verso il basso di circa 5°-10°.
2. Per proteggere le tubazioni e i cavi che attraversano la parete da possibili danneggiamenti, installare un anello di protezione dei tubi e fissarlo con del mastice.

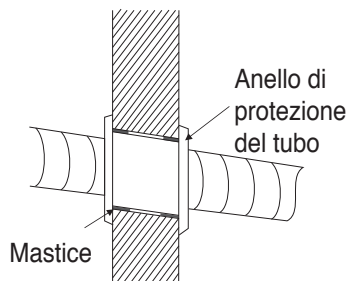

Nota: In genere, il foro del muro è compreso tra Ø60mm ~ Ø80mm. Evitare che il cavo di alimentazione si danneggi durante la foratura.

TUBAZIONE

1. A seconda della posizione dell'unità interna, le tubazioni possono essere dirette lateralmente a sinistra o destra (Fig.1) o verticalmente o sul retro (Fig.2) (a seconda della lunghezza del tubo dell'unità interna). In caso di uscita laterale, tagliare lateralmente la scocca sul lato di uscita delle tubazioni come indicato in figura.

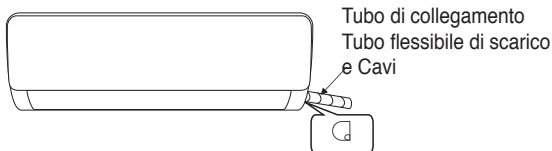

Fig.1

Materiale pretagliato da togliere

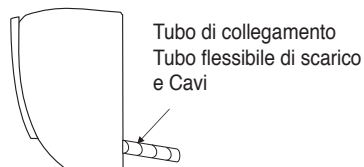

Fig.2

COLLEGAMENTO DEL TUBO DI SCARICO

1. Rimuovere il fermacavi per estrarre il tubo della macchina interna dalla custodia. Avvitare il dado esagonale nella parte sinistra del giunto fino alla fine con la mano.
2. Collegare il tubo di collegamento all'unità interna. Puntare verso il centro del tubo, serrare il dado conico con le dita, quindi serrare il dado conico con una chiave dinamometrica, la direzione è mostrata nello schema a destra. La coppia utilizzata è mostrata nella seguente tabella.

Nota: controllare attentamente se vi sono danni ai giunti prima dell'installazione.

I giunti non devono essere riutilizzati, se non dopo aver risistemato il tubo.

Tabella della coppia di serraggio

DIAMETRO DEL TUBO	Coppia di serraggio (Nm)
Ø 6,35mm(1/4")	15~25
Ø 9,52mm(3/8")	35~40
Ø 12,7mm(1/2")	45~60
Ø 15,88mm(5/8")	73~78
Ø 19,05mm(3/4")	75~80

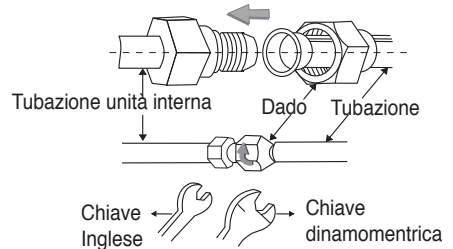

COPERTURA DELLE TUBAZIONI

1. Utilizzare il manicotto ed il nastro di materiale isolante per avvolgere la parte del giunto dell'unità interna, il tubo di collegamento e per fissare e sigillare il tubo di scarico e cavi, per impedire la generazione di acqua di condensa sulla parte del giunto.
2. Collegare l'uscita dell'acqua con i tubi di scarico e fare in modo che il tubo di collegamento, i cavi ed il tubo di scarico siano dritti.
3. Utilizzare fascette di plastica per avvolgere i tubi di collegamento,

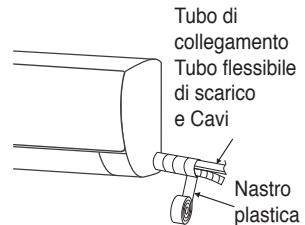

FISSAGGIO DELL'UNITÀ INTERNA

1. Appendere l'unità interna sulla piastra di ancoraggio e spostare l'unità da sinistra a destra per assicurarsi che il gancio sia posizionato correttamente.
2. Spingere l'unità verso la piastra di ancoraggio, finché il gancio non è inserito nella sua sede e fa un «clic».

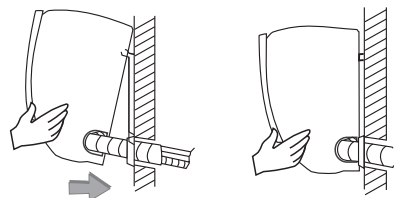

SCHEMA ELETTRICO

- Se il condizionatore è dotato di cavo di collegamento, il cablaggio dell'unità interna è collegato in fabbrica, non è necessario effettuarne altri.
- Se il cavo di interconnessione non è fornito, è necessario che il collegamento sia in conformità con le normative nazionali vigenti.

Dopo l'installazione, verificare:

1. Se le viti sono state fissate in modo efficace e non vi è alcun rischio di allentamento.
2. Se il connettore del display è inserito nel posto giusto e non tocca la morsettiera.
3. Se il coperchio di protezione della scheda di controllo chiude ermeticamente.

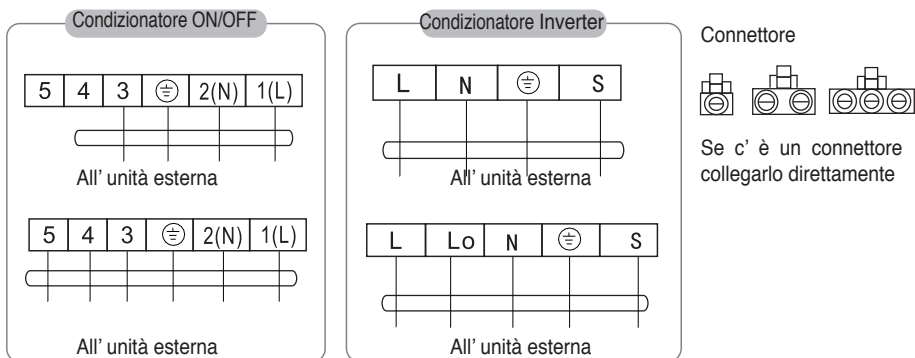

NOTA:

- **Questo manuale di solito include la modalità di cablaggio per i diversi tipi di condizionatori. Non si può escludere la possibilità che alcuni particolari schemi di collegamenti elettrici non siano inclusi.**
- **Il diagramma è solo di riferimento. Fare sempre riferimento allo schema elettrico dettagliato applicato sull'unità acquistata.**

QUOTE MINIME DI INSTALLAZIONE DELL'UNITÀ ESTERNA

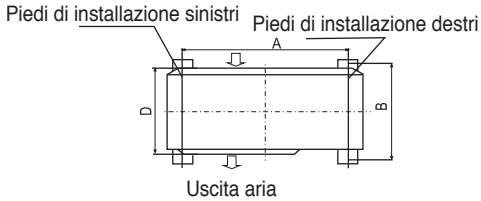
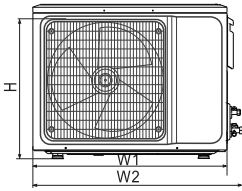
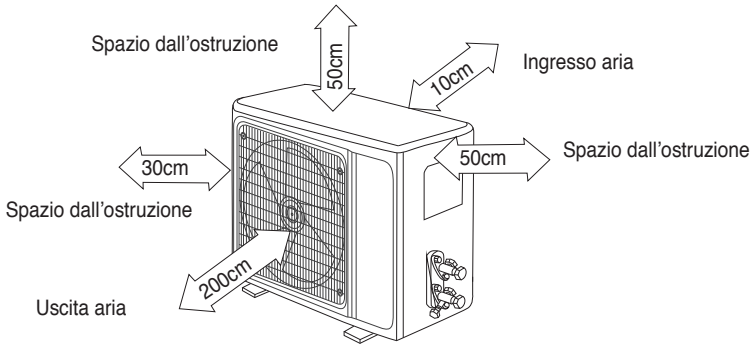

Fissaggio dell'unità esterna

Dimensione dell'unità esterna W1(W2)xHxD	A(mm)	B (mm)
665(710)x420x280	430	280
600(645)x485x260	400	290
660(710)x500x240	500	260
700(745)x500x255	460	260
730(780)x545x285	540	280
760(810)x545x285	540	280
790(840)x550x290	545	300
800(860)x545x315	545	315
800(850)x590(690)x310	540	325
825(880)x655x310	540	335
900(950)x700x350	630	350
900(950)x795x330	535	350
970(1044)x803x395	675	409

INSTALLAZIONE DELLE TUBAZIONI

Collegare l'unità esterna con le tubazioni:

Puntare il controdado del tubo di collegamento sulla valvola di arresto e serrare il dado conico con le dita. Quindi serrare il dado conico con una chiave dinamometrica.

- Quando si prolungano le tubazioni, è necessario aggiungere una quantità di refrigerante in modo che il funzionamento e le prestazioni del condizionatore non vengano compromessi

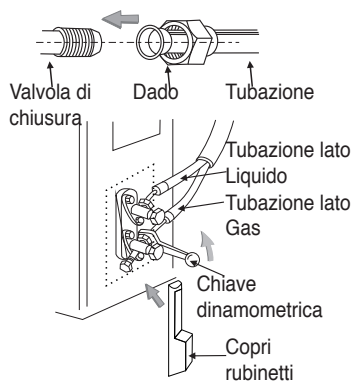

Lunghezza tubazione	Quantità di refrigerante da aggiungere		Quantità di refrigerante per unità
≤5m	Non necessario		
5-15m	CC≤12000Btu/h	16g/m	≤1kg
	CC≤18000Btu/h	24g/m	≤2kg

Note:

1. Questa tabella è solo di riferimento.
2. Le giunzioni non devono essere riutilizzate, a meno che non vengano rieseguite.
3. Dopo l'installazione, controllare se il copri rubinetti è stato fissato in modo efficace.

COLLEGAMENTO ELETTRICO

1. Allentare le viti e rimuovere il copri rubinetti e copri morsettiera.
2. Collegare i cavi rispettivi morsetti della morsettiera dell'unità esterna (vedere lo schema elettrico), e se vi sono segnali collegati alla spina, eseguire semplicemente il giunto di testa.
4. Cavo di messa a terra: rimuovere la vite di messa a terra dalla staffa elettrica, avvolgere l'estremità del cavo di messa a terra sulla vite di messa a terra e avvitarela nel foro di messa a terra.
5. Fissare il cavo in modo affidabile con dispositivi di fissaggio (Ferma cavo).
6. Riposizionare il copri morsettiera nella sua posizione originale e fissarlo con le viti.

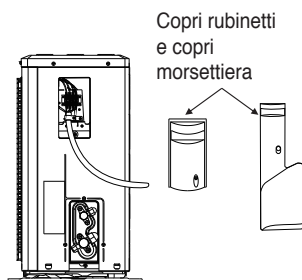

SCHEMA ELETTRICO

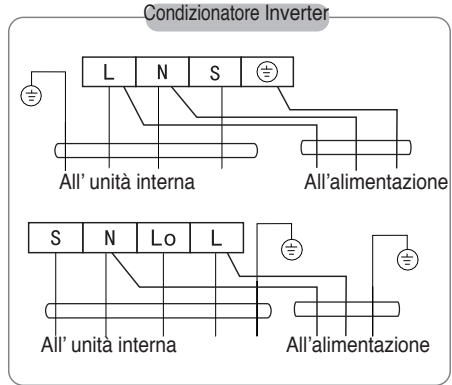
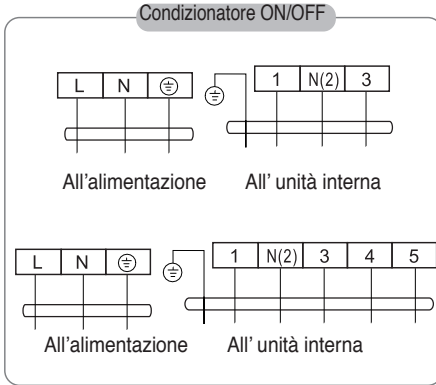

Connettore



Se c'è un connettore, collegario direttamente

NOTA:

- Questo manuale di solito include la modalità di cablaggio per i diversi tipi di condizionatori. Non si può escludere la possibilità che alcuni particolari schemi di collegamenti elettrici non siano inclusi.
- Il diagramma è solo di riferimento. Fare sempre riferimento allo schema elettrico dettagliato applicato sull'unità acquistata.

ESECUZIONE DEL VUOTO

*Utilizzare pompa specificatamente certificata per il refrigerante R32

Prima di lavorare sul condizionatore, rimuovere i copri valvole (valvole del gas e del liquido) e assicurarsi di riposizionarlo in seguito.

1. Per evitare perdite, serrare tutti i dadi di collegamento di tutti le tubazioni.
2. Collegare il rubinetto del lato gas, il flessibile di carica, il gruppo manometrico e la pompa del vuoto.
3. Aprire completamente la manopola Lo del gruppo manometrico ed effettuare il vuoto per almeno 15 minuti finché il vacuometro non indichi $-0,1\text{MPa}$ (-76cmHg).

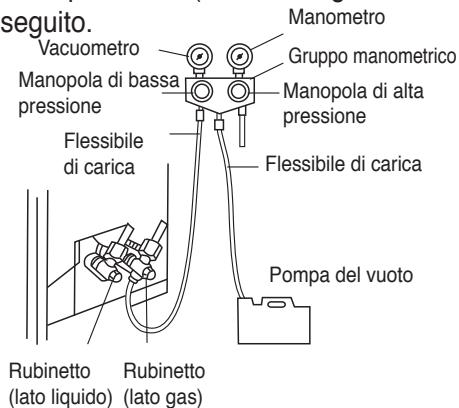

4. Controllare che non ci siano perdite.
5. Dopo aver eseguito il vuoto nelle tubazioni, aprire completamente la valvola di arresto con una chiave esagonale.

SCARICO CONDENZA ESTERNO (SOLO PER MODELLI IN POMPA DI CALORE)

Quando il condizionatore funziona in modalità di riscaldamento, è possibile far defluire l'acqua di condensa e quella di sbrinamento attraverso l'apposito foro posizionato sul fondo dello chassis dell'unità esterna.

Installazione:

Installare il gomito di scarico di Ø25 sul foro posto sul fondo dell'unità esterna come indicato in figura e collegare il tubo di scarico al gomito, in modo che l'acqua che si forma sull'unità esterna possa essere scaricata.

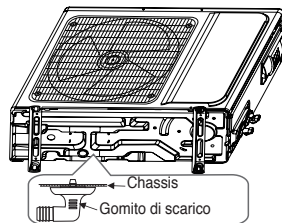

CONTROLLI DOPO L'INSTALLAZIONE E FUNZIONAMENTO DI PROVA

CONTROLLI DOPO L'INSTALLAZIONE

- **Verifica della sicurezza elettrica**
 1. Verificare se la tensione di alimentazione è come richiesto.
 2. Verificare se sono presenti collegamenti difettosi o mancanti in ciascuno dei cavi di alimentazione, di segnale e di messa a terra.
 3. Verificare se il filo di messa a terra del condizionatore d'aria è ben collegato a terra.
- **Verifica della sicurezza dell'installazione**
 1. Verificare se l'installazione è sicura.
 2. Verificare se lo scarico dell'acqua è regolare.
 3. Verificare se il cablaggio e le tubazioni sono installati correttamente.
 4. Verificare che non siano rimasti corpi estranei o strumenti all'interno dell'unità.
 5. Controllare che la tubazione del refrigerante sia protetta bene.

- **Test di tenuta del refrigerante**

A seconda del metodo di installazione, è possibile utilizzare i seguenti modi per verificare la presenza di perdite sospette, sulle zone delle quattro connessioni dell'unità esterna ed interna, vicino ai rubinetti e le valvole a T:

1. Metodo a bolle: applicare uno strato uniforme di acqua saponata sul punto di fuga sospetto e osservare attentamente la presenza di bolle.
2. Metodo dello strumento: verifica della perdita puntando la sonda del cercafughe in base alle istruzioni sui punti sospetti di perdita.

Nota: assicurarsi che la ventilazione sia buona prima di controllare.

FUNZIONAMENTO DI PROVA

Preparazione dell'operazione di test:

- Verificare che tutte le tubazioni e i cavi di collegamento siano ben collegati.
- Confermare che le valvole sul lato del gas e sul lato del liquido siano completamente aperte.
- Collegare il cavo di alimentazione a una presa di corrente indipendente.
- Installare le batterie nel telecomando.

Nota: assicurarsi che la ventilazione sia buona prima di eseguire il test.

Metodo di prova:

1. Accendere l'alimentazione e premere il pulsante dell'interruttore ON/OFF del telecomando per avviare il condizionatore.
2. Selezionare COOL (Raffreddamento), HEAT (Riscaldamento) (non disponibile nei modelli solo raffreddamento), SWING e le altre modalità operative con il telecomando e verificare se l'operazione è corretta.

AVVISO DI MANUTENZIONE

Attenzione:

Per manutenzione o riparazioni, contattare un centro di assistenza autorizzato. La manutenzione eseguita da personale non qualificato può causare pericoli. Equipaggiare il condizionatore esclusivamente refrigerante R32 e mantenere il condizionatore in conformità con i requisiti del produttore. Il presente capitolo si concentra principalmente sui requisiti di manutenzione speciali per apparecchi con refrigerante R32. Leggere il manuale di assistenza tecnica post-vendita per maggiori informazioni.

REQUISITI DI QUALIFICA DEL PERSONALE DI MANUTENZIONE

1. Quando è compromessa l'attrezzatura con refrigeranti infiammabili, è richiesto un addestramento speciale aggiuntivo alle consuete procedure di riparazione delle apparecchiature di refrigerazione. In molti paesi, questa formazione viene svolta da organizzazioni di formazione nazionali che sono accreditate per insegnare i relativi standard di competenza nazionali stabiliti dalla legge. La competenza acquisita deve essere documentata da un certificato.
2. La manutenzione e la riparazione del condizionatore devono essere eseguite secondo i metodi raccomandati dal produttore. Se altri professionisti sono necessari per aiutare a mantenere e riparare l'apparecchio, questi devono essere supervisionati da persone che sono qualificate per riparare condizionatori contenenti refrigeranti infiammabili.

ISPEZIONE DEL LUOGO

Prima di effettuare la manutenzione dell'apparecchiatura con refrigerante R32, assicurarsi che il rischio di incendio sia ridotto al minimo. Controllare se il luogo è ben ventilato e se le attrezzature sono antistatiche e antincendio. Durante la manutenzione del sistema di refrigerazione, osservare le seguenti precauzioni prima di funzionamento del sistema.

PROCEDURE OPERATIVE

1. Area di lavoro generale:

Tutto il personale di manutenzione e le altre persone che lavorano nella zona attorno all'area di lavoro devono essere istruiti sulla natura del lavoro svolto. Il lavoro in spazi ristretti deve essere evitato. La zona attorno all'area di lavoro deve essere sezionata. Assicurarsi che le condizioni all'interno dell'area siano state rese sicure dal controllo dei materiali infiammabili.

2. Verifica della presenza di refrigerante:

L'area deve essere controllata con un rilevatore di refrigerante appropriato prima e durante il lavoro in modo da garantire che il tecnico sia a conoscenza di atmosfere potenzialmente tossiche o infiammabili. Assicurarsi che l'apparecchiatura per il rilevamento delle perdite utilizzata sia idonea all'uso con tutti i refrigeranti utilizzati, cioè senza scintilla, adeguatamente sigillata o intrinsecamente sicura.

3. Presenza e proprietà dell'estintore: Se devono essere eseguiti lavori a caldo sull'attrezzatura di refrigerazione o su parti associate, devono essere disponibili a portata di mano attrezzature di estinzione adeguate. Questi

estintori devono essere a polvere asciutta o CO₂.

4. Nessuna fonte di ignizione:

Nessuna persona che svolga un lavoro in relazione a un sistema di refrigerazione che comporta l'esposizione di qualsiasi tubazione deve utilizzare qualsiasi fonte di ignizione in modo tale da provocare il rischio di incendio o esplosione. Tutte le possibili fonti di accensione, compreso il fumo di sigarette, devono essere tenute sufficientemente lontano dal luogo di installazione, riparazione, rimozione e smaltimento, durante il quale il refrigerante può essere rilasciato nello spazio circostante. Prima di iniziare il lavoro, l'area attorno all'apparecchiatura deve essere ispezionata per assicurarsi che non vi siano pericoli infiammabili o rischi di ignizione.

I segnali «Vietato Fumare» devono essere visualizzati.

5. Area ventilata (aprire la porta e la finestra):

Assicurarsi che l'area di lavoro sia all'aperto o che sia adeguatamente ventilata prima di introdursi nel sistema o condurre lavori a caldo. Un certo grado di ventilazione deve essere presente durante l'esecuzione del lavoro di manutenzione. La ventilazione deve disperdere in modo sicuro qualsiasi refrigerante rilasciato e preferibilmente espellerlo nell'atmosfera.

6. Controlli all'impianto di refrigerazione:

In caso di sostituzione di componenti elettrici, questi devono essere idonei allo scopo e alle specifiche corrette. In ogni momento devono essere seguite le linee guida di manutenzione e assistenza del produttore. In caso di dubbi, consultare l'ufficio tecnico del produttore per assistenza. I seguenti controlli devono essere applicati agli impianti che utilizzano refrigeranti infiammabili:

- La quantità di carica di refrigerante deve essere conforme alle dimensioni della stanza in cui sono installate le parti contenenti refrigerante.
- Le macchine e le prese di ventilazione funzionino adeguatamente e non siano ostruite.
- Se viene utilizzato un circuito di refrigerazione indiretto, il circuito secondario deve essere controllato per verificare la presenza di refrigerante.
- I tubi o i componenti di refrigerazione sono installati in una posizione in cui è improbabile che possano essere esposti a qualsiasi sostanza che possa corrodere i componenti contenenti refrigerante, a meno che i componenti non siano costruiti con materiali che siano intrinsecamente resistenti all'essere corrosi o adeguatamente protetti dall'essere corrosi.

7. Controlli ai dispositivi elettrici:

Le riparazioni e la manutenzione dei componenti elettrici devono comprendere i primi controlli di sicurezza e le procedure di ispezione dei componenti. Se esiste un guasto che potrebbe compromettere la sicurezza, non

collegare alcuna alimentazione elettrica al circuito finché non viene riparato adeguatamente. Se il guasto non può essere riparato immediatamente ma è necessario continuare l'operazione di manutenzione, deve essere trovata ed utilizzata una soluzione temporanea adeguata. Questo deve essere segnalato al proprietario dell'attrezzatura e tutte le parti coinvolte.

I controlli iniziali di sicurezza devono includere:

- Che i condensatori siano scarichi: questo deve essere fatto in modo sicuro per evitare la possibilità di scintille.
- Che durante la carica, il recupero o lo svuotamento del sistema non vengano esposti componenti elettrici e/o cavi elettrici sotto tensione.
- Mantenere la continuità della messa a terra.

ISPEZIONE DEI CAVI

Controllare che i cavi non presentino segni di usura dovuti a corrosione, sovratensione e vibrazioni; controllare inoltre se vi sono tagli o altre possibili cause esterne di usura. Durante l'ispezione, l'impatto della vibrazione continua del compressore e del funzionamento del ventilatore dovrebbe essere preso in considerazione come possibile causa di usura dei cavi.

CONTROLLO DELLE PERDITE DI REFRIGERANTE R32

Nota: verificare la perdita del refrigerante in un ambiente privo di potenziale fonte di ignizione. Non utilizzare una sonda alogena (o qualsiasi altro rilevatore che utilizza una fiamma aperta).

Metodo di rilevamento perdite:

Per i sistemi con refrigerante R32, è disponibile lo strumento di rilevamento perdite elettronico ed il rilevamento perdite non deve essere eseguito in ambiente con refrigerante.

Assicurarsi che il rilevatore di perdite non diventi una potenziale fonte di accensione e che sia utilizzabile con il refrigerante misurato. Il rilevatore di perdite deve essere impostato per la concentrazione minima di infiammabilità (in percentuale) del refrigerante. Calibrare e regolare la giusta concentrazione (non più del 25%) con il refrigerante usato.

Il fluido utilizzato nel rilevamento delle perdite è applicabile alla maggior parte dei refrigeranti. Ma non usare solventi clorurati per prevenire la reazione tra cloro e refrigeranti e la corrosione delle tubazioni in rame.

Se si sospetta una perdita, rimuovi tutte le possibili fonti di accensione.

Se è necessario, per riparare la perdita, di eseguire una saldatura, è necessario recuperare tutti i refrigeranti o isolare tutti i refrigeranti dal punto della perdita

(utilizzando la valvola di intercettazione). Prima e durante la saldatura, utilizzare Azoto per purificare l'intero sistema.

RIMOZIONE ED ESECUZIONE DEL VUOTO

1. Assicurarsi che non vi sia alcuna fonte infiammabile vicino all'uscita della pompa del vuoto e che la ventilazione sia buona.
2. Attivare la manutenzione e le altre operazioni sul circuito di refrigerazione secondo la procedura generale, ma i passi seguenti sono quelli migliori dopo aver tenuto conto dell'infiammabilità. Seguire le seguenti procedure:
 - Rimuovere il refrigerante.
 - Decontaminare la tubazione con gas inerti.
 - Evacuazione del gas inerte.
 - Decontaminare nuovamente la tubazione con gas inerti.
 - Tagliare o saldare la tubazione.
3. Il refrigerante deve essere inserito in un serbatoio di stoccaggio appropriato. Il sistema deve essere soffiato con azoto privo di ossigeno per garantire la sicurezza. Questo processo potrebbe dover essere ripetuto più volte. Questa operazione non deve essere eseguita utilizzando aria compressa o ossigeno.
4. Attraverso il processo di soffiaggio, sotto lo stato di vuoto del circuito, il sistema viene caricato di azoto per raggiungere la pressione di lavoro, quindi l'azoto inerte viene emesso nell'atmosfera e viene quindi eseguito nuovamente il vuoto del circuito. Ripetere questo processo fino a quando tutto il refrigerante presente nel sistema non sono stato eliminato. Dopo il caricamento finale dell'azoto inerte, scaricare il gas nell'atmosfera, quindi il sistema può essere saldato.
Questa operazione è necessaria per saldare le tubazioni.

PROCEDURE DI RICARICA DEL REFRIGERANTE

Come supplemento alla procedura generale, è necessario aggiungere i seguenti requisiti:

- Accertarsi che non vi siano contaminazioni tra diversi refrigeranti quando si utilizza un dispositivo di caricamento del refrigerante. La tubazione per la carica dei refrigeranti dovrebbe essere il più corta possibile per ridurre il residuo di refrigerante in essa contenuta.
- I serbatoi di stoccaggio devono essere posizionati verticalmente.
- Assicurarsi che le soluzioni di messa a terra siano già state prese prima che il sistema di refrigerazione sia carico di refrigeranti.

- Dopo aver terminato la ricarica (o quando non è ancora finito), etichettare la quantità di refrigerante utilizzata sul sistema.
- Fare attenzione a non sovraccaricare il refrigerante.

ROTTAMAZIONE E RECUPERO

Rottamazione:

Prima di eseguire questa procedura, il personale tecnico deve conoscere a fondo l'apparecchio, comprese tutte le sue caratteristiche, ed essere esperto sul recupero del refrigerante.

Prima di recuperare il refrigerante, analizzare i campioni di refrigerante e dell'olio utilizzati nell'apparecchio.

Garantire la potenza richiesta prima di effettuare il test.

1. Conoscere l'attrezzatura ed il suo il funzionamento.
2. Disconnettere l'alimentazione.
3. Prima di eseguire questo processo, è necessario assicurarsi che:
 - Se necessario, il funzionamento meccanico dell'apparecchio faciliti il funzionamento del serbatoio di recupero del refrigerante.
 - Tutti i dispositivi di protezione individuale siano efficienti e possano essere utilizzati correttamente.
 - L'intero processo di recupero dovrebbe essere effettuato sotto la guida di personale qualificato.
 - Il recupero delle apparecchiature e del serbatoio di stoccaggio deve essere conforme alle norme nazionali pertinenti.
4. Se possibile, il sistema di refrigerazione deve essere sottoposto a vuoto.
5. Se non è possibile raggiungere lo stato del vuoto, è necessario estrarre il refrigerante in ogni parte del sistema da più punti.
6. Prima dell'inizio del recupero, è necessario assicurarsi che la capacità del serbatoio di stoccaggio sia sufficiente.
7. Avviare e utilizzare l'attrezzatura di recupero in base alle istruzioni del produttore.
8. Non riempire completamente il serbatoio (il volume di iniezione del liquido non deve superare l'80% del volume del serbatoio).
9. Anche se per breve durata, non si deve superare la pressione massima di esercizio del serbatoio.
10. Dopo il completamento della procedura di riempimento del serbatoio e la fine del processo operativo, è necessario assicurarsi che i serbatoi e l'apparecchiatura vengano rimossi rapidamente e che tutte le valvole di chiusura dell'apparecchio siano chiuse.

11. I refrigeranti recuperati non possono essere utilizzati in un altro sistema prima di essere purificati e testati.

Nota: L'identificazione deve essere effettuata dopo la rottamazione dell'apparecchio e l'evacuazione dei refrigeranti. L'identificazione deve contenere la data e l'approvazione. Assicurarsi che l'identificazione sull'apparecchio rifletta i refrigeranti infiammabili contenuti nello stesso.

Recupero:

1. La rimozione dei refrigeranti dal sistema è necessaria per riparare o rottamare l'apparecchio. Si consiglia di rimuovere completamente il refrigerante.
2. È possibile utilizzare solo attrezzature appropriate e specifiche per il refrigerante quando si carica il refrigerante nel serbatoio di stoccaggio. Assicurarsi che la capacità del serbatoio sia adeguata alla quantità di iniezione del refrigerante nell'intero sistema. Tutti i serbatoi destinati ad essere utilizzati per il recupero di refrigeranti devono avere un identificativo del refrigerante (ad esempio il serbatoio di recupero del refrigerante). I serbatoi di stoccaggio devono essere dotati di valvole limitatrici di pressione e valvole a globo e devono essere in buone condizioni. Se possibile, i serbatoi vuoti devono essere svuotati e mantenuti a temperatura ambiente prima dell'uso.
3. L'attrezzatura di recupero deve essere mantenuta in buone condizioni di lavoro e dotata di istruzioni operative per un facile utilizzo. L'apparecchiatura deve essere idonea per il recupero dei refrigeranti R32. Inoltre, dovrebbe esserci a disposizione una bilancia qualificata che può essere normalmente utilizzata. La tubazione deve essere connessa con un giunto di collegamento rimovibile con tasso di perdita zero e mantenuto in buone condizioni. Prima di utilizzare l'attrezzatura di recupero, controllare se è in buone condizioni e se è ha subito una perfetta manutenzione. Controllare che i componenti elettrici siano sigillati per evitare la perdita del refrigerante e che siano causa di incendio. In caso di dubbio, consultare il produttore.
4. Il refrigerante recuperato deve essere caricato negli appositi serbatoi di stoccaggio, con annesse istruzioni di trasporto e restituito al produttore del refrigerante. Non mescolare il refrigerante nelle apparecchiature di recupero, in particolare nei serbatoi di stoccaggio.
5. Lo spazio di carico del refrigerante R32 non può essere racchiuso durante il trasporto. Prendere misure anti-elettrostatiche, se necessario, durante il trasporto. Nel processo di trasporto, carico e scarico, devono essere prese le necessarie misure protettive per il condizionatore e per garantire che

l'apparecchio stesso non sia danneggiato.

6. Quando si rimuove il compressore o si sostituisce l'olio nel compressore, assicurarsi che il compressore stesso sia svuotato ad un livello tale da garantire che non vi siano residui di refrigerante R32 nell'olio lubrificante. Il vuoto deve essere eseguito prima che il compressore venga restituito al fornitore. Garantire la sicurezza durante lo scarico di olio dal sistema.



PELIGRO: Este símbolo indica una situación peligrosa que, de no ser evitada, puede causar daños graves e incluso la muerte.



AVISO: Este símbolo indica una situación peligrosa que, de no ser evitada, puede causar daños graves e incluso la muerte.



ATENCIÓN: Este símbolo indica una situación peligrosa que, de no ser evitada, puede causar daños leves o moderados.

AVISO: Contiene información importante que indica riesgo de daños materiales.



Unidad rellena con gas inflamable R32. En caso de que se fugue el refrigerante y sea expuesto a una fuente de ignición externa, existe riesgo de incendio.



Antes de usar la unidad, lea el manual de usuario.



Antes de usar la unidad, lea el manual de instalación.



Antes de reparar la unidad, lea el manual de servicio.

Gas refrigerante R32: GWP 675

REFRIGERANTE

- Para que la unidad de aire acondicionado pueda hacer su función, debe circular un refrigerante especial en el interior del sistema. El refrigerante utilizado es el fluoruro R32, el cual está especialmente limpiado. El refrigerante es inflamable e inodoro. Además, puede causar explosiones en algunas condiciones. Sin embargo, la inflamabilidad del refrigerante es muy baja. Puede encenderse únicamente mediante fuego.
- Comparado con refrigerantes comunes, el R32 es un refrigerante no contaminante que no daña la capa de ozono. La influencia que tiene sobre el efecto invernadero también es menor. El R32 tiene características termodinámicas muy buenas, que resultan en eficiencia energética elevada. Gracias a esto, la unidad necesita menos rellenos.

ATENCIÓN

- Use solamente agentes recomendados por el fabricante para acelerar el proceso de descongelación o para limpiar la unidad.
- Si fuera necesaria cualquier reparación o tarea de mantenimiento, póngase en contacto con el centro de servicio autorizado más cercano para usted. Cualquier reparación efectuada por personal no cualificado puede resultar peligrosa.
- La unidad se debe almacenar en una habitación sin fuentes de ignición en funcionamiento. (Por ejemplo: fuego abierto, aparatos de gas o calefactores eléctricos en funcionamiento.) No taladre ni prenda fuego al aire acondicionado.
- La unidad debe instalarse, almacenarse y operar en una habitación con un área de suelo superior a 5m².
- El aire acondicionado no puede cargar más de 1,7 kg de refrigerante.
- El aire acondicionado deberá almacenarse de tal manera que se eviten daños mecánicos causados por accidentes.
- El aire acondicionado debe ser instalado con cubierta en la válvula de cierre.
- Unidad rellena con gas inflamable R-32. Para efectuar reparaciones, siga única y estrictamente las instrucciones del fabricante. Tenga en cuenta que los refrigerantes son inodoros y pueden ser insípidos.
- Lea con atención el manual de instrucciones antes del primer uso.

PRECAUCIONES

ATENCIÓN

Operación y mantenimiento

- ❑ Este electrodoméstico puede ser utilizado por niños a partir de ocho años y personas con capacidades físicas, sensoriales o mentales reducidas o falta de experiencia y conocimientos si se les ha supervisado o instruido sobre el uso seguro del electrodoméstico y comprenden los peligros que conlleva.
- ❑ Los niños no deben jugar con el aparato.
- ❑ La limpieza y el mantenimiento del aparato no deben ser efectuados por niños sin supervisión.
- ❑ No conecte el aire acondicionado a enchufes múltiples. De lo contrario, se puede producir peligro de incendio.
- ❑ Desconecte siempre la fuente de alimentación cuando limpie el aire acondicionado. De lo contrario, se puede producir una descarga eléctrica.
- ❑ Si el cable eléctrico del aparato está dañado, deberá ser reemplazado por el fabricante, su servicio técnico o una persona de similar cualificación para evitar peligros.
- ❑ No use el aire acondicionado durante tormentas eléctricas. Los relámpagos pueden causar daños.
- ❑ No limpie el aire acondicionado con agua, para evitar descargas eléctricas.
- ❑ No use detergentes líquidos o corrosivos para limpiar el aire acondicionado. De lo contrario, se pueden producir descargas eléctricas o daños en la unidad.
- ❑ No eche agua sobre la unidad interior. Podría causar descargas eléctricas o averías.
- ❑ Después de retirar el filtro no toque las aspas, para evitar daños.
- ❑ No emplee fuego ni secadores de pelo para secar el filtro, para evitar deformaciones y peligro de incendio.

- ❑ Limpieza y mantenimiento NO DEBERÁN REALIZARSE por niños. Un adulto responsable de la seguridad de los niños debe supervisar siempre la unidad.
- ❑ El mantenimiento debe ser realizado por profesionales cualificados. De lo contrario, pueden producirse daños o lesiones. En ese caso, la garantía resultará inválida.
- ❑ No repare el aire acondicionado usted mismo. Podría causar descargas eléctricas o daños. Por favor, póngase en contacto con su distribuidor cuando necesite reparar el aire acondicionado.
- ❑ No introduzca dedos u otros objetos en la entrada o salida de aire. De lo contrario, pueden producirse daños o lesiones.
- ❑ No bloquee la entrada o salida de aire. Puede causar averías.
- ❑ Procure que no caiga agua sobre el mando a distancia, dado que podría averiarse.
- ❑ En caso de que se produzca una de las situaciones a continuación, apague el aire acondicionado y desconecte inmediatamente la fuente de alimentación. Después, póngase en contacto con su distribuidor o profesionales cualificados para servicio.
 - El cable de alimentación está sobrecalentado o dañado.
 - Se produce un ruido anormal durante el funcionamiento.
 - El interruptor del circuito se activa frecuentemente.
 - El aire acondicionado desprende olor a quemado.
 - La unidad interior gotea.
- ❑ En caso de que el aire acondicionado funcione en condiciones anormales, pueden producirse averías, descargas eléctricas o peligro de incendio.
- ❑ Cuando encienda o apague la unidad mediante el interruptor de emergencia, por favor, presione el interruptor con un objeto aislante que no sea de metal.
- ❑ No pise el panel superior de la unidad exterior ni ponga objetos pesados sobre él. Puede causar daños o lesiones personales.

- ❑ La instalación debe ser realizada por profesionales cualificados. De lo contrario, pueden producirse daños o lesiones.
- ❑ Debe seguir las normas de seguridad durante la instalación de la unidad.
- ❑ Emplee circuitos de alimentación e interruptores de circuito cualificados de conformidad con las normas de seguridad locales.
- ❑ Instale el interruptor de circuito. De lo contrario, pueden causarse averías.
- ❑ Debe conectar al cableado fijo un interruptor de desconexión de todos los polos con separador de contacto de 3 mm como mínimo en todos los polos.
- ❑ Incluya un interruptor de circuito de capacidad adecuada. Observe la tabla a continuación. El interruptor de aire debe tener funciones 'magnet buckle' y 'heating buckle', para proteger el equipo de cortocircuitos y sobrecargas.
- ❑ El aire acondicionado debe estar conectado a tierra de manera adecuada. La conexión a tierra inadecuada puede producir una descarga eléctrica.
- ❑ No emplee cables de alimentación no cualificados.
- ❑ Asegúrese de que la fuente de alimentación cumpla los requisitos del aire acondicionado. Fuente de alimentación inestable, cableado incorrecto o avería. Por favor, instale cables de alimentación adecuados antes de usar el aire acondicionado.
- ❑ Conecte de manera adecuada el cable bajo tensión, el cable neutro y el cable de tierra del enchufe.
- ❑ Por razones de seguridad, corte la fuente de alimentación antes de realizar trabajos eléctricos.
- ❑ No active la fuente de alimentación antes de terminar la instalación.
- ❑ Si el cable eléctrico del aparato está dañado, deberá ser

reemplazado por el fabricante, su servicio técnico o una persona de similar cualificación para evitar peligros.

- ❑ La temperatura del circuito de refrigerante será elevada. Por favor, mantenga el cable de interconexión alejado de la tubería de cobre.
- ❑ El aparato deberá ser instalado de acuerdo con la normativa nacional sobre cableado.
- ❑ Debe llevar a cabo la instalación según lo estipulado en las normas locales aplicables y debe hacerlo únicamente personal autorizado.
- ❑ El aire acondicionado es un aparato eléctrico de primera clase. Debe ser conectado a tierra de manera adecuada, mediante un dispositivo de conexión a tierra especial y debe hacerlo un profesional. Por favor, asegúrese de que esté siempre conectado a tierra de manera efectiva, de lo contrario pueden producirse descargas eléctricas.
- ❑ El cable de color amarillo-verde es el cable de tierra del aire acondicionado, y no puede ser usado para otros fines.
- ❑ La resistencia de conexión a tierra debe ser de conformidad con las normas de seguridad eléctrica nacionales.
- ❑ El aparato debe estar posicionado de tal manera que el enchufe sea accesible.
- ❑ El cableado de la unidad interior y exterior debe ser conectado por un profesional.
- ❑ En caso de que la longitud del cable de alimentación sea insuficiente, póngase en contacto con su proveedor para obtener uno nuevo, por favor. Evite extender el cable usted mismo.
- ❑ Si tiene un aire acondicionado con enchufe, el enchufe deberá ser accesible tras finalizar la instalación.
- ❑ Si tiene un aire acondicionado sin enchufe, deberá instalarse un interruptor de circuito en el cable.

- ❑ En caso de que requiera instalar el aire acondicionado en otro lugar, deberá hacerlo personal cualificado. De lo contrario, pueden producirse daños o lesiones.
- ❑ Elija un lugar fuera del alcance de niños y alejado de animales y/o plantas. En caso de que lo último sea inevitable, añada algún tipo de vallado para protección, por favor.
- ❑ La unidad interior y la exterior deberán ser instaladas cerca de una pared.
- ❑ Las instrucciones de instalación y uso del producto son entregadas por el fabricante.
- ❑ Queda prohibido emplear el aire acondicionado en espacios donde haya fuego encendido (fuente de fuego, chimenea prendida, calefactor en funcionamiento, por ejemplo).
- ❑ Queda prohibido taladrar y prender fuego a la tubería de conexión. Estas tareas deben ser llevadas a cabo por técnicos cualificados, para garantizar su seguridad.
- ❑ Es obligatorio realizar una prueba de fugas tras instalación.
- ❑ No instale el aire acondicionado en un lugar donde haya gas o líquido inflamable. De lo contrario, pueden causarse incendios e incluso explosiones.

Este producto contiene gases fluorados de efecto invernadero

Las fugas de refrigerante contribuyen al cambio climático. Los refrigerantes de bajo potencial de calentamiento atmosférico (PCA) contribuirían menos al calentamiento global que un refrigerante con alto PCA, en caso de ser liberados en la atmósfera. Este aparato contiene líquido refrigerante con PCA de [675]. Esto significa que, si se liberara 1 kg de este líquido refrigerante en la atmósfera, el impacto sobre el calentamiento global sería [675] veces mayor al impacto de 1 kg de CO₂ durante un período de 100 años. Nunca intente alterar el circuito de refrigerante ni desmontar el producto usted mismo. Estas tareas deben ser llevadas a cabo únicamente

por técnicos autorizados.

Asegure que no se encuentre ninguno de los objetos a continuación debajo de la unidad interior:

- Microondas, hornos y otros objetos calientes.
- Ordenadores y otros aparatos altamente electrostáticos.
- Enchufes usados frecuentemente.

Las juntas entre unidad interior y exterior no deben ser reutilizadas, a no ser que sea después de ensanchar de nuevo la tubería.

Las especificaciones del fusible están impresas en la placa de circuito. Por ejemplo: 3,15 A/250 V AC, etc.

En caso de que su aire acondicionado no venga equipado con cable de alimentación y enchufe, deberá instalar en el cableado fijo un interruptor de desconexión de todos los polos antiexplosivo y la distancia entre los contactos no deberá ser inferior a 2,5 mm. En caso de que su aire acondicionado esté permanentemente conectado al cableado fijo, deberá instalar en el cableado fijo un dispositivo de corriente residual (RCD) antiexplosivo con intensidad de corriente residual no superior a 30 mA.

El circuito de alimentación deberá contener protección contra fugas y un interruptor de aire del cual la capacidad debe ser superior a la corriente máxima multiplicada por 1,5.

CONSEJOS ÚTILES

Condiciones en las que el aire acondicionado podría no funcionar normalmente

Refrigeración	Exterior	>43°C (Για T1)
		>52°C (Για T3)
	Interior	<18°C
Refrigeración	Exterior	>24°C
		<-7°C
	Interior	>27°C

- En caso de que la temperatura sea demasiado alta, el aire acondicionado podría activar el dispositivo de protección automático que podría detener el aire acondicionado.
- En caso de que la temperatura sea demasiado baja, el intercambiador de calor del aire acondicionado puede congelarse, causando goteo de agua u otra avería.
- En caso de refrigeración o deshumidificación durante largos tiempos en ambientes de humedad relativa superior a un 80 % (con ventanas y puertas abiertas), puede producirse agua condensada o goteo cerca de la salida.
- T1 y T3 se refieren a ISO 5151.

NOTAS PARA CALEFACCIÓN

- El ventilador de la unidad interior no iniciara su funcionamiento inmediatamente tras iniciar la calefacción, para evitar expulsar aire frío.
- En tiempos fríos y húmedos, la unidad exterior acumulará escarcha sobre el intercambiador de calor, lo cual disminuirá la capacidad de calefacción. En este caso, el aire acondicionado iniciará la función de descongelación.
- Durante la descongelación, el aire acondicionado dejará de calentar durante unos 5-12 minutos.
- Puede salir vapor de la unidad exterior durante la descongelación. No es una avería, es el resultado de la rápida descongelación.
- El aparato volverá a calentar tras completar la descongelación.

NOTAS PARA APAGAR EL AIRE ACONDICIONADO

- Cuando apague el aire acondicionado, el control principal determinará automáticamente si deja de funcionar inmediatamente o después de

continuar funcionando durante unos segundos con frecuencia y velocidad de aire inferiores.

FUNCIONAMIENTO DE EMERGENCIA

- En caso de avería o pérdida del mando a distancia, emplee el botón de emergencia para operar el aire acondicionado.
- Si presiona este botón cuando la unidad esté en modo OFF, el aire acondicionado funcionará en modo AUTO.
- Si presiona este botón cuando la unidad esté en modo ON, el aire acondicionado dejará de funcionar.

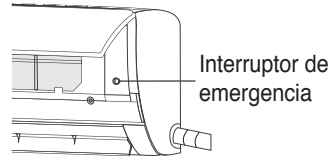

AJUSTE DE DIRECCIÓN DEL FLUJO DE AIRE

- Use los botones U/D SWING (oscilación hacia arriba o abajo) y L/R SWING (oscilación lateral) del mando a distancia para ajustar la dirección del flujo de aire.
- En modelos sin función L/R SWING, debe mover las aspas manualmente.

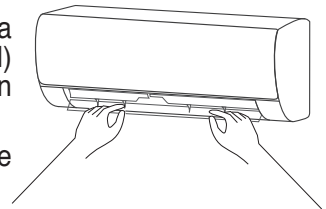

Nota: Mueva las aspas cuando el aire acondicionado no esté en funcionamiento. De lo contrario, puede dañarse los dedos y la unidad. Nunca introduzca sus manos en la salida o entrada de aire cuando el aire acondicionado esté en funcionamiento.

ATENCIÓN

- Abra el panel frontal de la unidad.
- El conector no debe tocar el tablero terminal, y debe estar posicionado como se muestra en la Fig.

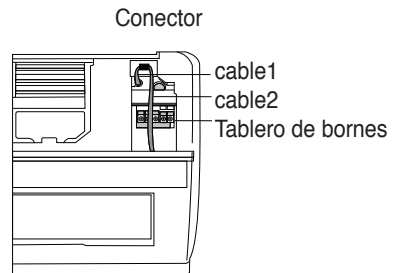

LIMPIEZA Y MANTENIMIENTO

LIMPIEZA DE LA UNIDAD INTERIOR

1. Apague la unidad y corte la fuente de alimentación. Espere como mínimo 5 minutos antes de empezar a limpiar la unidad. De lo contrario, puede existir riesgo de descarga eléctrica.
2. Limpie la unidad interior (únicamente las partes de plástico exteriores) con un paño seco o humedecido con agua fría. No moje la unidad para limpiarla.
3. Limpie los filtros regularmente para evitar acumulación de polvo que puede afectar el funcionamiento adecuado del aire acondicionado. Tras extraer los filtros, no toque las partes metálicas. Pueden causar daños.
4. No use agua de temperatura superior a 40 °C para limpiar el panel frontal. De lo contrario, pueden causarse deformaciones o decoloraciones.
5. No emplee líquidos, detergentes fuertes, disolventes, gasolina ni cualquier otro producto químico para limpiar. De lo contrario, las partes de plástico del aire acondicionado pueden resultar dañadas e incluso pueden producirse descargas eléctricas.

LIMPIEZA DE LOS FILTROS DE AIRE

- Extraiga los pre-filtros y los filtros sanitarios.
- Use ambas manos para abrir el panel frontal, desde ambos extremos del panel, siguiendo la dirección de la flecha, hasta que quede fijado en posición. Eleve ligeramente los pre-filtros hasta que se desenganchen y extraígalos.



- Limpie los pre-filtros mediante aspiradora o lávelos en agua fría y permita que se sequen adecuadamente en un área de sombra antes de volver a instalarlos. Limpie los filtros sanitarios mediante aspiradora o sacúdalos en el aire libre. **PRECAUCIÓN** No limpie los filtros sanitarios con agua u otros líquidos, dado que podría dañar su rendimiento.

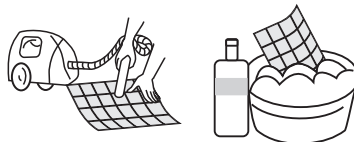

- Instale de nuevo el filtro seco en orden contrario al de extracción, y cierre el panel frontal en su posición original.

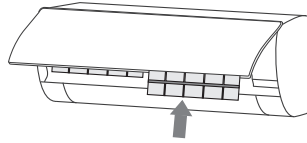

! ATENCION

- Los pre-filtros deben ser limpiados como mínimo una vez cada tres meses. En caso de que el entorno contenga un elevado nivel de suciedad, se recomienda limpiar los filtros con más frecuencia.
- No toque las aspas de la unidad interior cuando retire los filtros. Pueden causar daños.
- No emplee fuego ni secadores de pelo para secar los filtros. Puede resultar en deformaciones, incendios, daños.
- No limpie los filtros sanitarios con agua ni otro tipo de detergente. Los filtros sanitarios deben ser limpiados únicamente mediante aspiradora o sacudiéndolos en el aire libre.

VERIFIQUE ANTES DE USAR

1. Verifique que todas las entradas y salidas de las unidades estén libres.
2. Verifique que nada bloquee la salida de agua de la tubería de drenaje, y soluciónelo en caso de que haya algún bloqueo.
3. Verifique que el cable de tierra esté adecuadamente conectado a tierra.
4. Verifique que las pilas del mando a distancia estén instaladas y cargadas.
5. Verifique que el soporte de montaje de la unidad exterior no esté dañado. Si lo está, póngase en contacto con su centro de servicio.

MANTENIMIENTO

1. Corte la fuente de alimentación del aire acondicionado, apague el interruptor principal y extraiga las pilas del mando a distancia.
2. Limpie los filtros y el exterior de la unidad.
3. Elimine polvo y suciedad de la unidad exterior.
4. Inspeccione el soporte de montaje de la unidad exterior en busca de daños y, si los hay, póngase en contacto con su centro de servicio.

AVISO IMPORTANTE PARA RECICLAJE ADECUADO

- La mayoría del material de embalaje es reciclable. Por favor, deseche el material de embalaje de manera respetuosa con el medio ambiente.

- En caso de que desee desechar su antiguo aire acondicionado, póngase en contacto con las autoridades locales para que sea recolectado y reciclado de manera adecuada.

SOLUCIÓN DE PROBLEMAS

No repare el aire acondicionado por su cuenta, dado que servicio y mantenimiento inadecuados pueden causar descargas eléctricas, incendios o explosiones. Por favor, póngase en contacto con el centro de servicio autorizado y permita que un profesional cualificado realice las tareas de servicio y mantenimiento de su aire acondicionado. Por favor, consulte los casos a continuación antes de contactar al centro de servicio. Posiblemente, el problema pueda ser resuelto sin la interferencia del centro de servicio.

FENÓMENO	PROBLEMA - SOLUCIÓN
El aire acondicionado no funciona	<ul style="list-style-type: none"> ▪ No hay corriente ✓ Espere hasta que se recupere la corriente
	<ul style="list-style-type: none"> ▪ El enchufe puede haberse soltado ✓ Introduzca el enchufe de manera correcta
	<ul style="list-style-type: none"> ▪ El fusible puede estar fundido ✓ Reemplace el fusible
	<ul style="list-style-type: none"> ▪ El TEMPORIZADOR está encendido. Todavía no ha llegado el tiempo de encendido. ✓ Espere o cancele el TEMPORIZADOR
El aire acondicionado no puede iniciar su funcionamiento inmediatamente de nuevo después de ser apagado	<ul style="list-style-type: none"> ▪ En caso de que el aire acondicionado sea encendido inmediatamente después de ser apagado, la protección de demora atrasará el funcionamiento durante 3 a 5 minutos. Es un procedimiento de protección del compresor.
El aire acondicionado deja de funcionar un tiempo después de ser encendido	<ul style="list-style-type: none"> ▪ Se ha alcanzado la temperatura deseada ✓ Es un fenómeno de funcionamiento normal
	<ul style="list-style-type: none"> ▪ Posiblemente esté en modo descongelación ✓ Se reiniciará y volverá a funcionar automáticamente después de descongelar
	<ul style="list-style-type: none"> ▪ El TEMPORIZADOR está encendido ✓ Espere o cancele el TEMPORIZADOR

El rendimiento de refrigeración o calefacción no es satisfactorio	<ul style="list-style-type: none"> ▪ Acumulación excesiva de polvo en el filtro bloquea la entrada y salida de aire ✓ Limpie los filtros y retire los obstáculos de la entrada y salida de aire
	<ul style="list-style-type: none"> ▪ El voltaje es insuficiente ✓ Espere hasta que el voltaje recupere su nivel normal
	<ul style="list-style-type: none"> ▪ El aire acondicionado está funcionando en modo AUTO ✓ En el modo AUTO, la temperatura no puede ser cambiada. Si desea cambiar la temperatura, cambie el modo del aire acondicionado
	<ul style="list-style-type: none"> ▪ El ángulo de las hojas deflectoras es insuficiente ✓ Regule el ángulo de las hojas deflectoras para que el aire pueda fluir libremente
	<ul style="list-style-type: none"> ▪ Calefacción o refrigeración insuficiente puede ser causada por puertas y ventanas abiertas ✓ Cierre ventanas y puertas
	<ul style="list-style-type: none"> ▪ La selección de modo es correcta. Los ajustes de temperatura y velocidad de ventilador no son adecuadas ✓ Seleccione el modo de nuevo y ajuste la temperatura y velocidad de ventilador adecuadas
La unidad interior desprende olores	<ul style="list-style-type: none"> ▪ El olor del entorno ha sido acumulado en el interior de la unidad interior ✓ Limpie los filtros y active la función de autolimpieza
Se oye agua circulando durante el funcionamiento	<ul style="list-style-type: none"> ▪ Durante la puesta en marcha o la detención del aire acondicionado, o cuando el compresor se detenga y vuelva a funcionar, puede producirse sonido de agua circulando en la unidad interior ✓ Es el sonido del flujo de refrigerante y es normal
Durante la puesta en marcha o la detención del aire acondicionado suenan crujidos	<ul style="list-style-type: none"> ▪ Durante la puesta en marcha o la detención del aire acondicionado pueden sonar crujidos en la unidad interior ✓ Debido al cambio de temperatura, se causa contracción/expansión en las partes plásticas del aire acondicionado. Es normal

<p>La unidad interior produce un sonido anormal</p>	<ul style="list-style-type: none"> ▪ Durante la puesta en marcha o la detención del aire acondicionado se oye el ruido del compresor o el ventilador ▪ Cuando se inicie la función de descongelación, se escuchará un ruido diferente ✓ El flujo de refrigerante cambia y el sonido diferente es normal ▪ Hay mucho polvo acumulado en los filtros ✓ Limpie los filtros de aire ▪ Durante el modo TURBO, el sonido es un poco más fuerte ✓ Es normal
<p>Hay gotas de agua sobre la superficie de la unidad interior</p>	<ul style="list-style-type: none"> ▪ Cuando la humedad del ambiente sea alta, se acumularán gotas de agua alrededor de la salida de aire o en el panel ✓ Es un fenómeno físico normal ▪ El funcionamiento de refrigeración durante largos períodos de tiempo en espacios abiertos produce gotas de agua ✓ Cierre ventanas y puertas ▪ El ángulo de las hojas deflectoras es insuficiente ✓ Regule el ángulo de las hojas deflectoras para que el aire pueda fluir libremente
<p>Durante el funcionamiento refrigerante, la unidad interior expulsa vaho en algunos casos</p>	<ul style="list-style-type: none"> ▪ Esto puede ocurrir si la temperatura interior y la humedad son altas ✓ Ocurre debido a que el aire del interior se refrigera rápidamente. Después de estar un tiempo en funcionamiento, la temperatura y la humedad serán reducidas y el vaho desaparecerá
<p>El aire acondicionado ha dejado de funcionar de repente</p>	<ul style="list-style-type: none"> ▪ Hay interferencias, como relámpagos, dispositivos inalámbricos, etc. ✓ Desconecte la fuente de alimentación. Conecte de nuevo la fuente de alimentación y ponga en marcha de nuevo el aire acondicionado

<p>La unidad interior no recibe la señal del mando a distancia o el último no funciona</p>	<ul style="list-style-type: none"> ▪ Hay interferencias significativas (electricidad estática, voltaje continuo, etc.) ✓ Apague el aire acondicionado y desenchufe el cable de alimentación. Espere durante 3 minutos, enchufe el cable de alimentación de nuevo y reinicie el funcionamiento del aire acondicionado
	<ul style="list-style-type: none"> ▪ El mando a distancia está fuera de alcance ✓ La distancia entre la señal y el receptor no deberá superar los 8 metros
	<ul style="list-style-type: none"> ▪ Hay obstáculos entre la señal y el receptor ✓ Retire los obstáculos
	<ul style="list-style-type: none"> ▪ La señal del mando a distancia no puede comunicarse con el receptor de la unidad interior ✓ Busque el ángulo adecuado en el que la señal del mando a distancia pueda comunicarse con el receptor de la unidad interior
	<ul style="list-style-type: none"> ▪ La pantalla del mando a distancia se ve borrosa o no se ve nada ✓ Inspeccione las pilas. Si están gastadas, cámbielas
	<ul style="list-style-type: none"> ▪ La pantalla del mando a distancia no muestra nada ✓ Verifique que el mando a distancia no esté dañado. Si lo está, cámbielo
	<ul style="list-style-type: none"> ▪ Hay una luz fluorescente en la habitación ✓ Acerque más el mando a distancia al receptor de la unidad interior ✓ Apague la luz fluorescente e intente de nuevo
<p>Si ocurre uno de los casos a continuación, apague la unidad, desenchufe el cable de alimentación y póngase en contacto con el servicio autorizado de TOYOTOMI EUROPE SALES SPAIN S.A. ☎ +34 91 6895583</p>	

**PRECAUCIÓN**

- Si ocurre uno de los casos a continuación, apague la unidad, desenchufe el cable de alimentación y póngase en contacto con el servicio autorizado para reparación.
 - El cable de alimentación está sobrecalentado o dañado.
 - El aparato produce un sonido anormal durante el funcionamiento.
 - El interruptor de circuito se apaga a menudo.
 - El aire acondicionado desprende olor a quemado.
 - La unidad interior tiene una fuga.
 - NO repare ni reinstale el aire acondicionado usted mismo.
 - En caso de que el aire acondicionado siga funcionando bajo condiciones anormales, pueden causarse averías, descargas eléctricas, incendios o daños.

NOMBRES DE LAS PARTES

UNIDAD INTERIOR

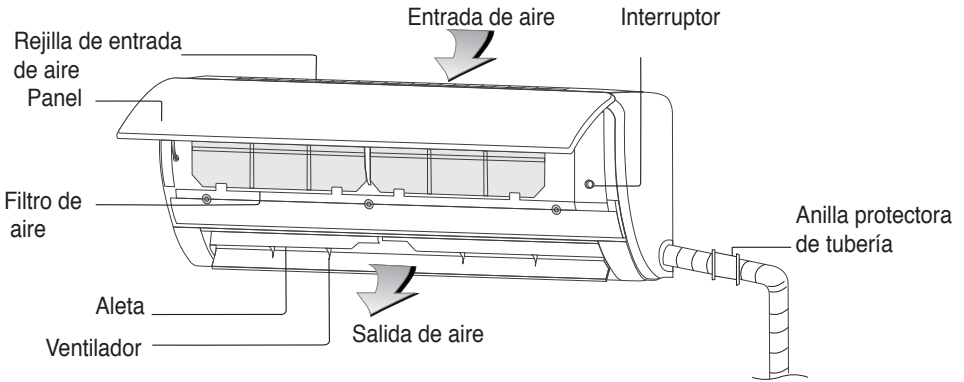

UNIDAD EXTERIOR

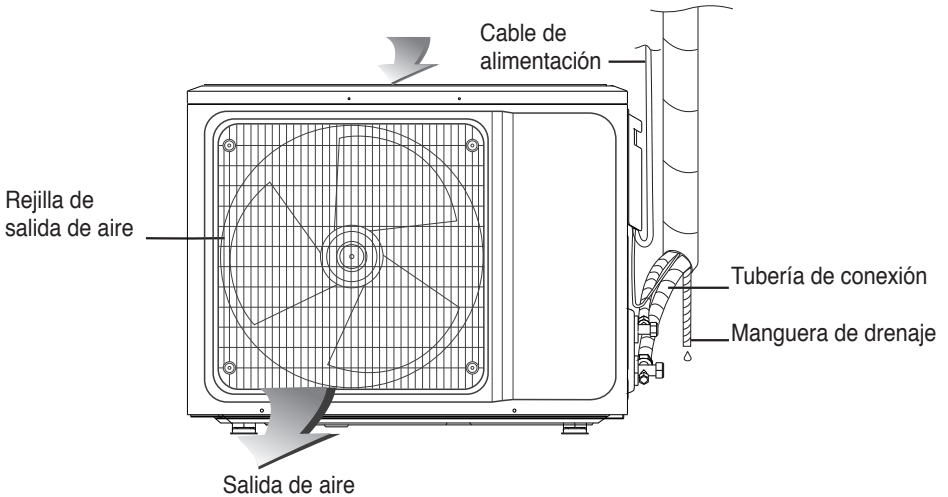

Los símbolos y su ubicación pueden variar de lo indicado en la imagen, dependiendo del modelo que haya elegido.

INSTRUCCIONES DE USO ADECUADO DEL MANDO A DISTANCIA

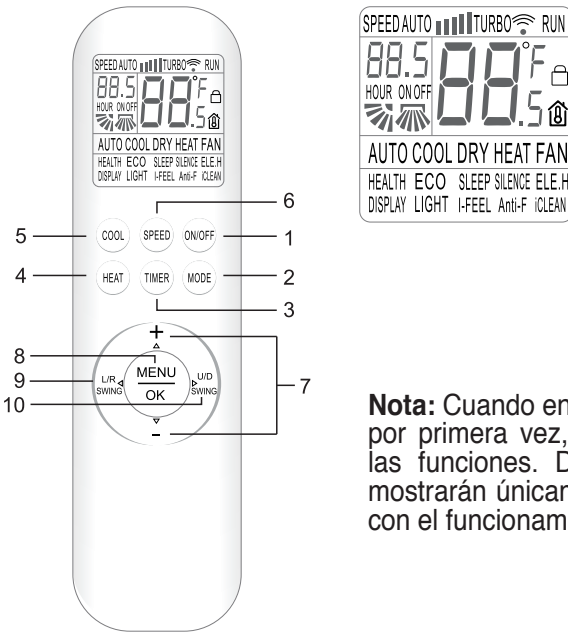

Nota: Cuando encienda el mando a distancia por primera vez, la pantalla mostrará todas las funciones. Después de un tiempo, se mostrarán únicamente aquellas relacionadas con el funcionamiento actual.

1. El transmisor del mando a distancia, que está situado en la parte frontal del mismo, debe apuntar hacia el receptor de señal de la unidad interior.
2. La distancia máxima entre el transmisor del mando a distancia y el receptor de señal de la unidad interior es de 8 metros.
3. Asegúrese de que no haya obstáculos entre el transmisor del mando a distancia y el receptor de señal de la unidad interior.
4. No deje caer ni deseche el mando a distancia.
5. No permita que ningún tipo de líquido penetre el interior del mando a distancia.
6. Antes de usar el mando a distancia por primera vez, introduzca las pilas adecuadas y asegúrese de situar los polos «+» & «-» de manera adecuada.
7. Use dos pilas AAA. No utilice pilas recargables.
8. No exponga el mando a distancia a luz solar directa o a calor excesivo (radiadores, por ejemplo).
9. En caso de que no vaya a usar el mando a distancia durante un largo periodo de tiempo, extraiga las pilas para evitar posibles fugas y daños.
10. Si no oye un 'pip' cada vez que dé un comando mediante el mando a distancia o si los caracteres no se ven de manera clara en la pantalla,

debe cambiar las pilas.

11. Cuando cambie las pilas, asegúrese de que ambas sean nuevas. No mezcle pilas nuevas con pilas viejas o de otro tipo. Podría dañar el mando a distancia.
12. Deseche las pilas usadas de manera adecuada.

Nota:

Se trata de un mando a distancia universal que provee todos los botones de funcionamiento. Podría ser que algunos de los botones no funcionen, dependiendo del tipo de aire acondicionado adquirido por usted. Si presiona botones de funciones de las que su aire acondicionado no dispone, simplemente no habrá respuesta.

DESCRIPCION BOTONES

1. BOTÓN ON/OFF

Presione este botón para poner en marcha su aire acondicionado. Vuelva a presionarlo para detenerlo.

2. BOTÓN MODO

Presione este botón para seleccionar los modos de funcionamiento de la siguiente manera:

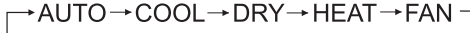

Presionando los botones “+” o “-”, puede seleccionar la temperatura deseada entre 16 °C (60 °F) ~ 32 °C (90 °F). La indicación cambiará cada vez que presione el botón.

Nota: En modo AUTO, no podrá ajustar la temperatura.

Nota: En modo FAN, no podrá ajustar la temperatura.

Nota: En modo DRY, no podrá ajustar la velocidad de ventilación.

3. BOTÓN TEMPORIZADOR

- Presione este botón cuando el aire acondicionado esté ON, para activar TIMER OFF (temporizador desactivado). Presione este botón cuando el aire acondicionado esté OFF, para activar TIMER ON (temporizador activado).
- Si presiona este botón una vez, parpadeará “ON(OFF)”. Presione los botones “+” o “-” para seleccionar el número de horas durante las que la unidad deba estar ON/OFF, con intervalo de 0,5 horas y rango de 0,5-24 horas.
- Presione este botón de nuevo para confirmar el ajuste. “ON(OFF)” dejará de parpadear.
- Si no presiona el botón TIMER (temporizador) en un plazo de 10 segundos a partir del inicio del parpadeo de “ON(OFF)”, el ajuste de tiempo será confirmado.

- Si el ajuste TIMER está confirmado, lo cancelará si presiona de nuevo este botón.

4. BOTON CALEFACCIÓN

Presione este botón para activar el modo HEAT (calefacción).

5. BOTÓN REFRIGERACIÓN

Presione este botón para activar el modo COOL (refrigeración).

6. BOTÓN VELOCIDAD

Presione este botón para seleccionar la velocidad de ventilación de la siguiente manera:

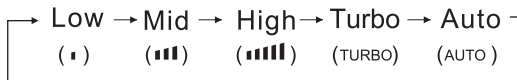

Nota: La velocidad de ventilación AUTO no está disponible en el modo FAN.

7. BOTONES “+” y “-”

Cada vez que presione el botón “+”, el ajuste de temperatura incrementará con 1 °C, y cada vez que presione el botón “-”, la temperatura disminuirá con 1 °C.

El rango de ajuste de temperaturas es 16 °C (60 °F) ~ 32 °C (90 °F).

Nota: En modos AUTO y FAN, no podrá ajustar la temperatura.

8. BOTÓN MENÚ/OK

Presione este botón para seleccionar los modos ECO, HEALTH y SLEEP. Presione los botones Δ , ∇ , \triangleleft , \triangleright para seleccionar el modo deseado. Para confirmar el modo, presione el botón OK.

Nota: Mediante el botón MENU, si aprieta los botones Δ , ∇ , \triangleleft , \triangleright , verá la señal de la función deseada parpadeando en la pantalla del mando a distancia. Ya puede activar el modo deseado.

9. BOTÓN L/R SWING

Presione este botón para activar los deflectores verticales (oscilación izquierda/derecha). Presiónelo de nuevo para fijar la nueva posición de oscilación deseada.

10. BOTÓN U/D SWING

Presione este botón para activar los deflectores horizontales (arriba/abajo). Presiónelo de nuevo para fijar la nueva posición de oscilación deseada.

Nota: Cuando el aire acondicionado esté en funcionamiento, presione y mantenga este botón durante 3 segundos. De esta manera, activará la oscilación indicada. Presiónelo de nuevo para fijar la nueva posición de oscilación deseada.

11. MODO SALUDABLE

Cuando la unidad esté en funcionamiento, presione el botón MENU y después los botones Δ , ∇ , \triangleleft , \triangleright para seleccionar la indicación HEALTH que parpadea en la pantalla del mando a distancia. Presione el botón OK para activar o desactivar el ionizador HEALTH.

12. MODO ECO

- Durante el modo de refrigeración, el aire acondicionado puede activar el modo ECO. En modo ECO, el aire acondicionado ajustará automáticamente una temperatura ambiente agradable con el menor consumo posible. El aire acondicionado puede funcionar en modo ECO durante hasta 8 horas. Después de 8 horas, el modo ECO será desactivado.
- El modo ECO será cancelado si cambia el modo de funcionamiento o si desactiva el mando a distancia.
- En modo ECO, presione el botón MENU y presione después los botones Δ , ∇ , \triangleleft , \triangleright para seleccionar la indicación ECO que parpadea en la pantalla del mando a distancia. Presione el botón OK para activar o desactivar el modo de ahorro energético ECO.

Nota: El consumo energético se verá afectado por el ambiente (no la temperatura ajustada) y la estructura de la casa. En caso de que la temperatura ambiente sea alta o haya elevada pérdida de energía (techos muy altos, ventanas antiguas, etc.), use el modo ECO con precaución.

13. MODO DESCANSO

- Cuando la unidad esté en funcionamiento, presione el botón MENU y después los botones Δ , ∇ , \triangleleft , \triangleright para seleccionar la indicación SLEEP que parpadea en la pantalla del mando a distancia. Presione el botón OK para activar o desactivar el modo SLEEP.
- Después de 10 horas en modo SLEEP, el modo SLEEP se detendrá y el aire acondicionado retomará su funcionamiento inicial.

Nota: El modo SLEEP no puede ser activado durante los modos FAN y AUTO. Durante el modo SLEEP, no habrá indicaciones en la unidad interior.

14. MODO SILENCIO

Cuando la unidad esté en funcionamiento, presione el botón MENU y después los botones Δ , ∇ , \triangleleft , \triangleright para seleccionar la indicación SILENCE que parpadea en la pantalla del mando a distancia. Presione el botón OK para activar o

desactivar el modo SILENCE.

15. MODO ELE-H (Esta función no está disponible)

Cuando la unidad esté en funcionamiento, presione el botón MENU y después los botones Δ , ∇ , \triangleleft , \triangleright para seleccionar la indicación ELE.H que parpadea en la pantalla del mando a distancia. Presione el botón OK para activar o desactivar el modo de calefacción auxiliar.

16. MODO PANTALLA

Presione el botón MENU y después los botones Δ , ∇ , \triangleleft , \triangleright para seleccionar la indicación DISPLAY H que parpadea en la pantalla del mando a distancia. Presione el botón OK para activar o desactivar los indicadores de modo que se encienden en la unidad interior durante su funcionamiento. Esta función es adecuada especialmente durante la noche.

17. MODO LUZ

- El aire acondicionado activará o desactivará automáticamente los indicadores de modo que se encienden en la unidad interior según la luminosidad del ambiente.
- Cuando la unidad esté en funcionamiento, presione el botón MODE y después los botones Δ , ∇ , \triangleleft , \triangleright para seleccionar la indicación LIGHT que parpadea en la pantalla del mando a distancia. Presione el botón OK para activar o desactivar el modo LIGHT.

18. MODO I-FEEL

- Cuando la unidad esté en modo refrigeración, presione el botón MENU y después los botones Δ , ∇ , \triangleleft , \triangleright para seleccionar la indicación I-FEEL que parpadea en la pantalla del mando a distancia. Presione el botón OK para activar o desactivar la agradable brisa para el usuario.
- Cuando el modo I-FEEL está activado, la velocidad de ventilación será Auto y la oscilación será cancelada. En modo I-FEEL, las operaciones que detienen la unidad, que cambian el modo de funcionamiento y activan los modos SLEEP, FAN y SWING desactivarán automáticamente el modo I-FEEL y harán que se retome el modo de funcionamiento inicial.

19. FUNCIÓN ANTI-F (limpieza automática)

Cuando la unidad está cerrada bajo los modos de refrigeración, seco o automático (refrigeración), continuará funcionando durante unos 3 minutos para secar la humedad del evaporador, con el fin de evitar la acumulación de bacterias en el evaporador, que causa hongos y un olor extraño y es perjudicial para la salud.

Cuando la unidad esté apagada, pulse el botón «MENU», pulsar $\Delta(+)$, $\nabla(-)$, \triangleleft L/R SWING y \triangleright U/D SWING, y seleccione la función «Anti-F» que parpadeará, pulsando el botón «OK» que hace parpadear el indicador «Anti-F», que activará o desactivará la función «Anti-F».

20. MODO iCLEAN (Esterilización 56°C)

- El aire acondicionado limpiará automáticamente el polvo del evaporador y secará la humedad.
- Cuando la unidad esté apagada, presione el botón MENU y después los botones Δ , ∇ , \triangleleft , \triangleright para seleccionar la indicación iCLEAN que parpadea en la pantalla del mando a distancia. Presione el botón OK para activar o desactivar el modo esterilización.
- La función esterilización se detiene automáticamente después de 30 minutos.

21. MODO DE BLOQUEO INFANTIL

- Presione simultáneamente los botones HEAT y MODO durante 3 segundos como mínimo para activar o desactivar la función LOCK.
- Cuando la función LOCK esté activada, la indicación "🔒" aparecerá en la pantalla del mando a distancia.

** La función ELE.H no está disponible.

8°C Función de calefacción

Sólo en el modo de calefacción en el estado de encendido, pulse los botones «MODO» y «+» al mismo tiempo, durante más de 3 segundos, para activar o desactivar la función de calefacción de 8°C.

Después de encender la función de calefacción de 8°C.

a Pulse el botón «CALEFACCION» o cambie de modo, o seleccione la función de reposo, todo puede salir de la función de calefacción de 8°C.

b Pulse el botón «VELOCIDAD», «+», «-» no tiene efecto.

c La función de conmutación Fahrenheit/Celsius no es efectiva.

d Apague y vuelva a encender el aparato, la función de calefacción de 8°C se mantiene.

e Pulse el botón «MENU», la función ELE.H no es seleccionable.

USO DEL MODO

Modo de funcionamiento automático

1. Pulse el botón «ENCENDIDO/APAGADO», el acondicionador de aire comienza a funcionar.
2. Pulse el botón «MODO», seleccione el modo de funcionamiento automático.
3. Pulsando el botón «VELOCIDAD», puede seleccionar la velocidad del ventilador entre Baja, Media, Alta y Automática.
4. Pulse de nuevo el botón «ENCENDIDO/APAGADO», el acondicionador de aire se detiene.

Nota: En el modo automático, el ajuste de la temperatura no es efectivo.

Modo de funcionamiento refrigeración / calefacción

1. Pulse el botón «ENCENDIDO/APAGADO», el acondicionador de aire comienza a funcionar.
2. Pulse el botón «MODO», seleccione el modo de funcionamiento refrigeración / calefacción
3. Pulsando el botón «+» o «-», puede ajustar la temperatura de 16°C (60°F) a 32°C (90°F), la pantalla cambia a medida que se pulsa el botón.
4. Al pulsar el botón «VELOCIDAD», puede seleccionar la velocidad del ventilador entre baja, media, alta, turbo y automática.
5. Pulse de nuevo el botón «ENCENDIDO/APAGADO», el aire acondicionado se detiene.

Nota: El tipo de viento frío no tiene función de calefacción.

Modo de funcionamiento del ventilador

1. Pulse el botón «ENCENDIDO/APAGADO», el acondicionador de aire comienza a funcionar.
2. Pulse el botón «MODO», seleccione el modo de funcionamiento del ventilador.
3. Pulsando el botón «VELOCIDAD», puede seleccionar la velocidad del ventilador entre baja, media y alta.
4. Pulse el botón «ENCENDIDO/APAGADO», de nuevo, el acondicionador de aire se para.

Nota: En el modo ventilador, el ajuste de la temperatura no es efectivo.

Modo de funcionamiento seco

1. Pulse el botón «ENCENDIDO/APAGADO», el acondicionador de aire comienza a funcionar.
2. Pulse el botón «MODO», seleccione el modo de funcionamiento en seco.
3. Pulsando el botón «+» o «-», puede ajustar la temperatura de 16°C (60°F) a 32°C (90°F), la pantalla cambia a medida que se pulsa el botón.
4. Pulse de nuevo el botón «ENCENDIDO/APAGADO», el aire acondicionado se detiene.

Nota: En el modo seco, el ajuste de la velocidad no es efectivo.

Introducir pilas en el mando a distancia

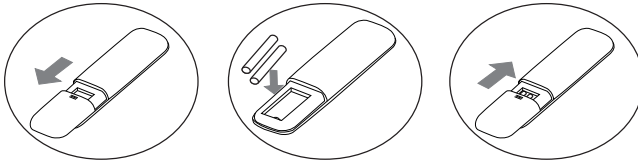

1. Para abrir el compartimiento, deslice hacia abajo la cubierta como está mostrado en la primera imagen.
2. Introduzca dos pilas nuevas (7#). Asegúrese de posicionar las pilas correctamente con respecto a los polos (+&-).
3. Para cerrar el compartimiento, deslice hacia arriba la cubierta como está mostrado en la primera imagen.



ATENCIÓN

- En caso de que ocurra uno de los fenómenos a continuación, apague el aire acondicionado y desconecte la fuente de alimentación inmediatamente. Después, póngase en contacto con el servicio autorizado para reparaciones.
 - El cable de alimentación está sobrecalentado o dañado.
 - Se produce un ruido anormal durante el funcionamiento.
 - El interruptor de aire se activa frecuentemente.
 - El aire acondicionado desprende olor a quemado.
 - La unidad interior gotea.
- No repare ni reinstale el aire acondicionado por su cuenta.
- En caso de que el aire acondicionado funcione en condiciones anormales, pueden producirse averías, descargas eléctricas, incendios o daños.

AVISOS PARA LA INSTALACIÓN

AVISOS IMPORTANTES

- Por favor, antes de instalar, póngase en contacto con su centro de mantenimiento autorizado. Si la unidad no es instalada por el centro de mantenimiento autorizado, puede ser que resulte imposible resolver averías debido a contacto incorrecto.
- El aire acondicionado debe ser instalado por profesionales según la normativa de cableado natural y este manual.
- Debe realizarse una prueba de fugas de refrigerante tras la instalación.
- Para transportar e instalar el aire acondicionado en otro lugar, por favor, póngase en contacto con su centro de servicios especiales.

DESEMBALAJE E INSPECCIÓN

- Abra la caja y pruebe el aire acondicionado en un área con suficiente ventilación (abra ventanas y puertas) y sin fuentes de ignición.
Nota: Los operarios deberán llevar un vástago antiestático.
- Es necesario que un profesional inspeccione la máquina en busca de fugas de refrigerante antes de abrir la caja de la unidad exterior; detenga la instalación del aire acondicionado si se encuentran fugas.
- El equipo de prevención de incendios y las precauciones antiestáticas deben ser preparadas adecuadamente antes de la inspección.
Inspeccione la tubería de refrigerante en busca de daños y verifique que su aspecto exterior es adecuado.

PRINCIPIOS DE SEGURIDAD PARA INSTALAR EL AIRE ACONDICIONADO

- Debe preparar el dispositivo de prevención de incendios antes de iniciar la instalación.
- Asegúrese de que el área de instalación esté ventilada (abra ventanas y puertas).
- Queda prohibida la presencia de fuentes de ignición, fumar y llamar por teléfono en un área donde se encuentre refrigerante R32.
- Se requieren precauciones antiestáticas para instalar el aire acondicionado: lleve ropa 100 % algodón y guantes protectores, por ejemplo.
- No apague el detector de fugas durante la instalación.
- En caso de fuga de refrigerante R32 durante la instalación, debe determinar su concentración en el interior y rebajarla hasta que se consiga un nivel seguro. En caso de que una fuga de refrigerante afecte el funcionamiento del aire acondicionado, detenga su funcionamiento inmediatamente, por favor. Deberá drenar el aire acondicionado antes de transportarlo hacia el

taller de mantenimiento.

- Mantenga equipos eléctricos, enchufes, cables, fuentes de alta temperatura y energía estática alejados del área situada debajo de los laterales de la unidad interior.
- El aire acondicionado deberá ser instalado en un lugar de fácil acceso para instalación y mantenimiento, sin obstáculos que puedan bloquear entradas o salidas de aire de unidades interiores/exteriores, y deberá mantenerlo alejado de fuentes de calor y situaciones inflamables o explosivas.
- En caso de que el cable conector no sea suficientemente largo a la hora de instalar o reparar el aire acondicionado, debe reemplazar el cable conector en su totalidad con un cable conforme las especificaciones originales, queda prohibido extender el cable.
- Use nuevas tuberías conectoras, a no ser que ensanche de nuevo a tubería.

REQUISITOS PARA LA POSICIÓN DE INSTALACIÓN

- Evite instalar en lugares donde existan fugas de productos inflamables o gases explosivos o donde circulen gases muy agresivos.
- Evite instalar en lugares sujetos a fuertes campos eléctricos y magnéticos artificiales.
- Evite instalar en lugares sujetos a ruido y resonancia.
- Evite instalar en lugares sujetos a duras condiciones naturales (humo grasiento, fuertes vientos arenosos, luz solar directa o fuentes de alta temperatura, por ejemplo).
- Evite instalar en lugares de fácil acceso para niños.
- Minimice la conexión entre unidades interiores y exteriores.
- Busque un lugar donde sea fácil realizar mantenimiento y arreglos y donde la ventilación sea buena.
- La unidad exterior no deberá ser instalada de manera que pueda bloquear pasillos, escaleras, salidas, salidas de emergencia, paseos ni otras áreas públicas.
- La unidad exterior deberá ser instalada lo más lejos posible de puertas y ventanas de vecinos y de plantas verdes.

INSPECCIÓN DEL ENTORNO DE INSTALACIÓN

- Consulte la placa indicadora de la unidad exterior para asegurarse de que el refrigerante es R32.
- Inspeccione la superficie del suelo del espacio. La superficie no debe ser inferior a la superficie útil especificada (5m²). La unidad exterior deberá ser

instalada en un lugar ventilado adecuadamente.

- Inspeccione el entorno circundante del lugar de instalación: el R32 no deberá ser instalado en lugares o espacios cerrados de edificios.
- En caso de que use un taladro eléctrico para taladrar agujeros en la pared, verifique primero que no haya tuberías de agua, electricidad ni gas. Recomendamos usar el agujero reservado en el tejado de la pared.

REQUISITOS PARA LA ESTRUCTURA DE MONTAJE

- El soporte de montaje debe cumplir los estándares nacionales o industriales en términos de resistencia y debe tener tratamiento anticorrosión en los puntos de soldadura y conexiones.
- La capacidad de carga del soporte de montaje debe poder resistir hasta 4 veces o más el peso de la unidad, o 200 kg, en cualquier caso, la opción de mayor peso.
- El soporte de montaje de la unidad exterior deberá ser fijado con un perno de expansión.
- Asegúrese de que la instalación sea segura, independientemente del tipo de pared en la que se instale, para prevenir la caída de la unidad, dado que podría dañar a personas.

REQUISITOS DE SEGURIDAD ELÉCTRICA

- Emplee el voltaje adecuado y use circuitos eléctricos diseñados para accionar aires acondicionados. El diámetro del cable de alimentación debe cumplir los requisitos nacionales.
- En caso de que la corriente máxima del aire acondicionado sea de 16 A, debe emplearse un interruptor de aire o de protección anti-fugas con dispositivos de protección.
- El rango operativo es de un 90 % - 110 % del voltaje local.
- Un suministro de energía insuficiente puede causar averías, descargas eléctricas o incendios.
- En caso de voltaje inestable, se recomienda incrementar el regulador de voltaje.
- La distancia mínima entre el aire acondicionado y los combustibles es de 1,5 m.
- El cable de interconexión conecta las unidades interiores y exteriores.
- Debe seleccionar el tamaño de cable adecuado antes de prepararlo para conexión.
- Tipos de cable: Cable de alimentación exterior: H07RN-F o H05RN-F; Cable de interconexión: H07RN-F o H05RN-F;

- El área transversal mínima del cable de alimentación y el cable de interconexión

América del Norte	
Aparato Amperios (A)	AWG
10	18
13	16
18	14
25	12
30	10
40	8

Otras regiones	
Corriente nominal del aparato (A)	Área transversal (mm)
$>3 \text{ e } \leq 6$	0,75
$>6 \text{ e } \leq 10$	1
$>10 \text{ e } \leq 16$	1,5
$>16 \text{ e } \leq 25$	2,5
$>25 \text{ e } \leq 32$	4
$>32 \text{ e } \leq 40$	6

- La corriente máxima de la unidad determinará el tamaño del cable de interconexión, cable de alimentación, fusible e interruptor requeridos. La corriente máxima viene indicada en la placa indicadora situada en el panel lateral de la unidad. Consulte esta placa indicadora para elegir el cable, fusible o interruptor adecuados.
- **Nota:** El número principal del cable indica el detallado diagrama de cableado adherido a la unidad que ha adquirido.

REQUERIMIENTOS PARA TRABAJOS EN ALTURA

- Cuando la instalación se lleve a cabo a 2 metros o más de distancia del suelo, deben emplearse dispositivos de seguridad y cintas suficientemente resistentes para soportar la unidad exterior, para prevenir caídas que podrían causar pérdida de bienes, daños a personas o incluso la muerte.

REQUERIMIENTOS PARA LA CONEXIÓN A TIERRA

- El aire acondicionado es un aparato eléctrico de clase I que debe ser conectado a tierra de manera fiable.
- No conecte el cable de tierra a tuberías de gas, pararrayos, cables de teléfono u otros circuitos conectados a tierra de manera inadecuada.
- El cable de tierra ha sido diseñado especialmente para su función y no debe ser usado para otros fines, ni debe ser fijado con un tornillo autorroscante común.
- El diámetro del cable de interconexión debe ser según lo recomendado en el manual de instrucciones, y con una terminal de tipo O que cumpla los estándares locales (el diámetro interno de terminal de tipo O debe ser

igual al tamaño del tornillo de la unidad, no más de 4,2 mm).

- Después de la instalación, debe asegurarse de que los tornillos hayan sido fijados adecuadamente y que no haya riesgo de que se suelten.

OTROS

- El método de conexión del aire acondicionado, el cable de alimentación y el método de interconexión de cada elemento independiente deberá ser según el diagrama de cableado fijado en la máquina.
- El modelo y la calificación del fusible deberán ser de conformidad con la serigrafía en el controlador correspondiente o la funda del fusible.

ALBARÁN

Albarán de la unidad interior

Nombre	Cantidad	Unidad
Unidad interior	1	Set
Mando a distancia	1	PC
Pilas (7#)	2	PC
Manual del propietario	1	Set
Tubería de desagüe	1	PC

Albarán de la unidad exterior

Nombre	Cantidad	Unidad
Unidad exterior	1	Set
Tubería de conexión	2	PC
Banda de plástico	1	ROLLO
Anillo protector de tubería	1	Set
Cementación (putty)	1	PAQUETE

NOTA: Todos los accesorios deben ser contenidos en material de embalaje actual, pero si hay cualquier diferencia, por favor, sea comprensivo.

INSTALACIÓN DE LA UNIDAD INTERIOR

DIBUJO ACOTADO DE LA INSTALACIÓN DE LA UNIDAD INTERIOR

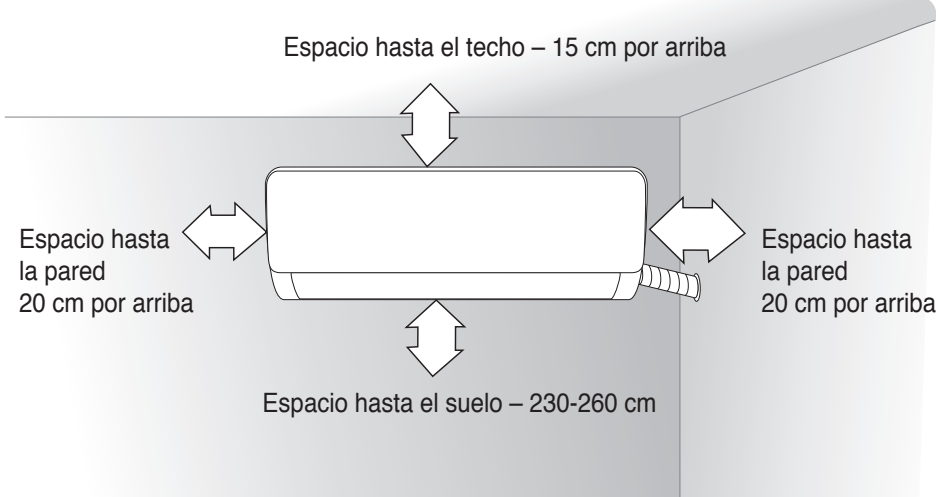

SOPORTE DE MONTAJE

1. La pared en la que se instale la unidad interior debe ser dura y firme, para prevenir vibraciones.
2. Use un tornillo de tipo + para fijar el panel. Monte el panel en la pared de manera horizontal y fije el lateral horizontal y la longitud vertical.
3. Tire del panel tras instalarlo, para comprobar que esté adecuadamente fijado.

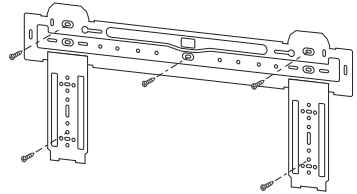

AGUJERO PASANTE EN LA PARED

1. Taladre un agujero en la pared en la posición predeterminada en ella para pasar la tubería, que debe inclinarse hacia el exterior con 5°-10°.
2. Para proteger la tubería y los cables contra daños producidos al pasarlos por la pared, y contra daños causados por posibles roedores que se desplacen por el interior de ella, debe instalar una anilla protectora y sellarla con silicona.

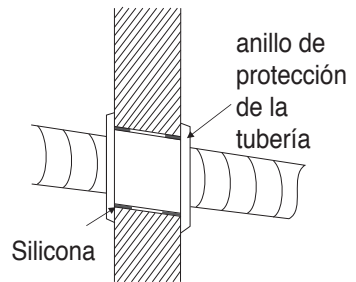

Nota: Normalmente, el agujero en la pared tendrá un diámetro de 60-80 mm. Evite lugares donde ya se encuentren tuberías y paredes duras para hacer el agujero.

RUTA DE LA TUBERÍA

1. Dependiendo de la posición de la unidad, la tubería puede salir por el lado izquierdo o el lado derecho (Fig. 1), o verticalmente por la parte trasera (Fig. 2) (dependiendo de la longitud de la tubería de la unidad interior). En caso de salida lateral, debe bloquear la salida situada en el lado opuesto.

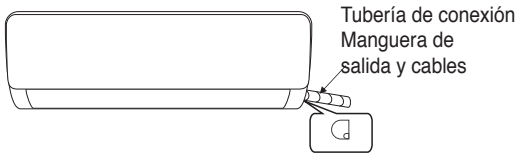

Fig.1

Preparación material de salida

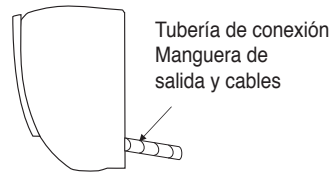

Fig.2

CONEXIÓN DE LA TUBERÍA DE DESAGÜE

1. Retire la parte fija para extraer la tubería de la unidad interior. Empleando las manos, enrosque la tuerca hexagonal en la parte izquierda de la junta.
2. Conecte la tubería de conexión a la unidad interior.

Apunte al centro de la tubería, apriete la tuerca con la mano y después refuerce la tuerca con una llave dinamométrica. La dirección adecuada está indicada en el diagrama en la parte derecha. El par empleado está indicado en la siguiente tabla.

Nota: Verifique las juntas en busca de daños antes de instalar. Las juntas no deben ser reutilizadas, a no ser que sea después de ensanchar de nuevo la tubería.

Tabla de par de apriete

Tamaño de la tubería (mm)	Par(N · in)
Ø 6,35mm(1/4")	15~25
Ø 9,52mm(3/8")	35~40
Ø 12,7mm(1/2")	45~60
Ø 15,88mm(5/8")	73~78
Ø 19,05mm(3/4")	75~80

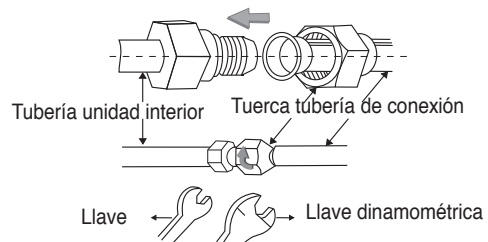

ENVOLVER LA TUBERÍA

1. Use la manga de aislamiento para forrar la parte de la junta de la unidad interior y la tubería de conexión, y después use material aislante para empaquetar y sellar la tubería de aislamiento, para prevenir la generación de agua de condensado en la parte de la junta.
2. Conecte la salida de agua con la tubería de salida y alinee la tubería de conexión, los cables y la manguera de salida.
3. Use sujetacables de plástico para envolver las tuberías de conexión, los cables y la manguera de salida. Incline la tubería hacia abajo.

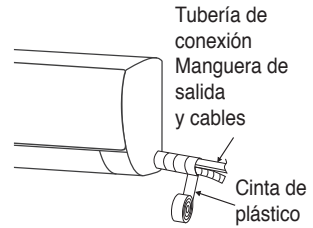

FIJAR LA UNIDAD INTERIOR

1. Cuelgue la unidad interior sobre el panel y muévala de lado a lado para asegurar que el gancho esté colocado en la posición adecuada.
2. Empuje ligeramente sobre la parte inferior izquierda y la parte superior derecha de la unidad hacia el panel, hasta que el gancho quede fijado en su posición y haga un ruido de 'clic'.



DIAGRAMA DE CABLEADO

- Si su aire acondicionado viene con cable de interconexión, el cableado de la unidad interior vendrá realizado por fábrica y no requiere conexión.
- Si no se ha entregado cable de interconexión, requiere conexión de conformidad con Tras instalación, verifique:
 1. que los tornillos hayan sido fijados adecuadamente y que no haya riesgo de que se suelten.
 2. que el conector de la pantalla ha sido colocado en el lugar adecuado y que no entre en contacto con el tablero terminal.
 3. que la cubierta de la caja de control esté adecuadamente fijada.



Conector

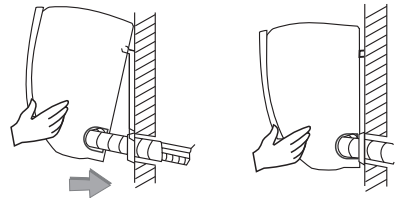
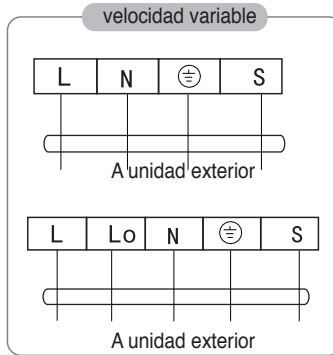
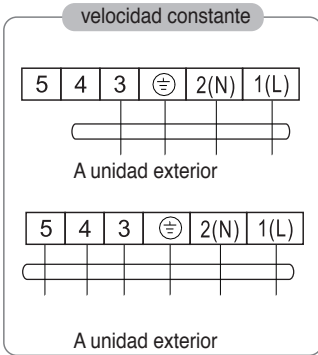

Si dispone de conector, conéctelo inmediatamente.

NOTA:

- Normalmente, este manual incluye el modo de cableado para diferentes tipos de A/C. No podemos excluir la posibilidad de que algunos tipos especiales de diagrama de cableado no estén incluidos.
- Los diagramas deben servir únicamente como material de referencia. En caso de que la unidad sea diferente a este diagrama de cableado, por favor, consulte el detallado diagrama de cableado adherido a su unidad.

DIBUJO ACOTADO DE LA INSTALACIÓN DE LA UNIDAD EXTERIOR

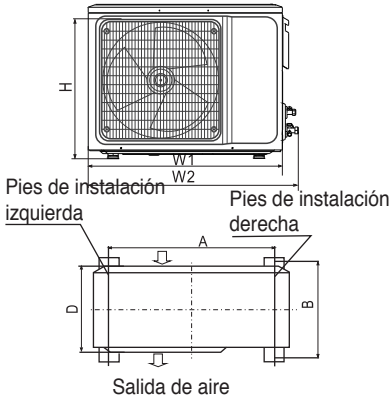
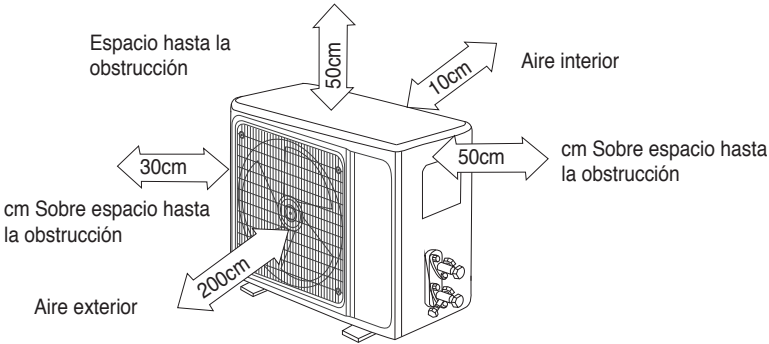

Instalación tornillo unidad exterior

Tamaño de la forma de la unidad exterior A1(A2)*A*P) (mm)	A(mm)	B (mm)
665(710)x420x280	430	280
600(645)x485x260	400	290
660(710)x500x240	500	260
700(745)x500x255	460	260
730(780)x545x285	540	280
760(810)x545x285	540	280
790(840)x550x290	545	300
800(860)x545x315	545	315
800(850)x590(690)x310	540	325
825(880)x655x310	540	335
900(950)x700x350	630	350
900(950)x795x330	535	350
970(1044)x803x395	675	409

INSTALE LA TUBERÍA DE CONEXIÓN

Conecte la unidad exterior con la tubería de conexión: Apunte al rebaje de la tubería de conexión en la válvula de detención, y apriete la tuerca con la mano. Después, refuerce la tuerca con una llave dinamométrica.

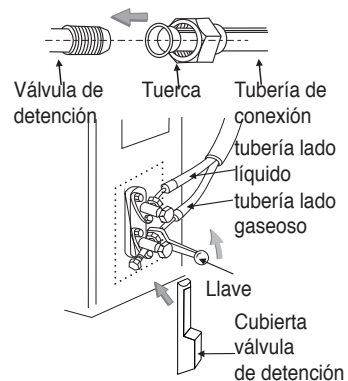

Longitud tubería	Cantidad de refrigerante a añadir		Cantidad de refrigerante para la unidad
≤5m	Innecesario		
5-15m	CC≤12000Btu/h	16g/m	≤1kg
	CC≤18000Btu/h	24g/m	≤2kg

Si desea extender la tubería, debe añadir una cantidad adicional de refrigerante para que la operación y el rendimiento del aire acondicionado no se vean comprometidos.

Nota: 1. Esta tabla sirve únicamente como referencia.

2. Las juntas no deben ser reutilizadas, a no ser que sea después de ensanchar de nuevo la tubería. 3. Tras instalar, debe verificar que la cubierta de la válvula de detención esté adecuadamente fijada.

CONEXIÓN DEL CABLEADO

1. Desenrosque los tornillos y retire las E-parts de la unidad.
2. Conecte los cables respectivamente con las terminales correspondientes del tablero terminal de la unidad exterior (véase diagrama de cableado), y si hay señales conectadas al enchufe, conecte sin junta.
3. Cable de tierra: Retire el tornillo de puesta a tierra de su bastidor, enrosque el final del cable de tierra en el tornillo de puesta a tierra y enrósquelo en el agujero de puesta a tierra.
4. Fije el cable de manera fiable con fijaciones (Pressing board).
5. Ponga las cubiertas E-parts en su sitio de nuevo y fíjelas con tornillos.



DIAGRAMA DE CABLEADO



Conector

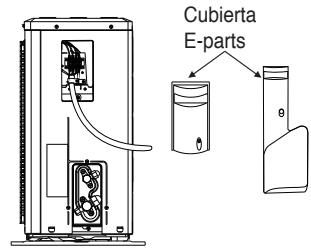
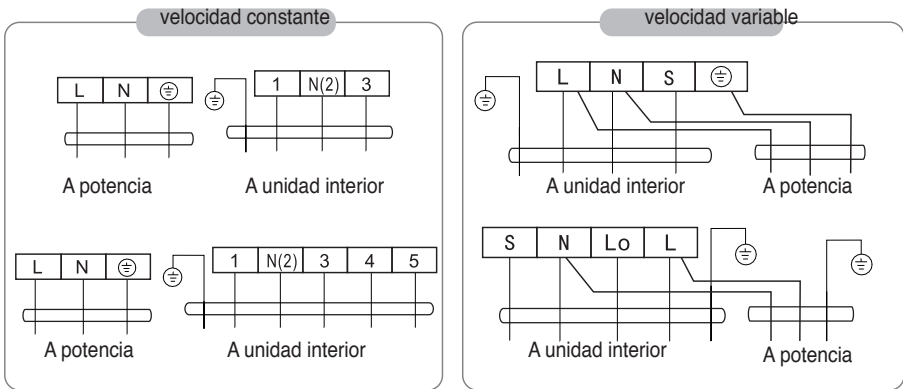

Si dispone de conector, conéctelo directamente.

NOTA:

- Normalmente, este manual incluye el modo de cableado para diferentes tipos de A/C. No podemos excluir la posibilidad de que algunos tipos especiales de diagrama de cableado no estén incluidos.
- Los diagramas deben servir únicamente como material de referencia. En caso de que la unidad sea diferente a este diagrama de cableado, por favor, consulte el detallado diagrama de cableado adherido a su unidad

VACÍO

* Debe emplearse una bomba exclusiva para refrigerante R32 para hacer el vacío del refrigerante R32.

Antes de iniciar el trabajo con el aire acondicionado, retire la cubierta de la válvula de detención (válvulas de líquido y gas) y asegúrese de fijarlas de nuevo después (para prevenir posibles fugas de aire).

1. Para prevenir fugas de aire y derrames, apriete todos los tornillos en los conectores de todas las tuberías.
2. Conecte la válvula de detención, la manguera de carga, la válvula de varias vías y la bomba de vacío.
3. Abra completamente el mango Lo de la válvula de varias vías y aplique el vacío durante 15 minutos como mínimo. Verifique que el vacuómetro indique -0,1 MPa (-76 cmHg).
4. Después de aplicar el vacío, abra totalmente la válvula de detención con una llave hexagonal.
5. Verifique que las conexiones interiores y exteriores no sufran de fugas de aire.

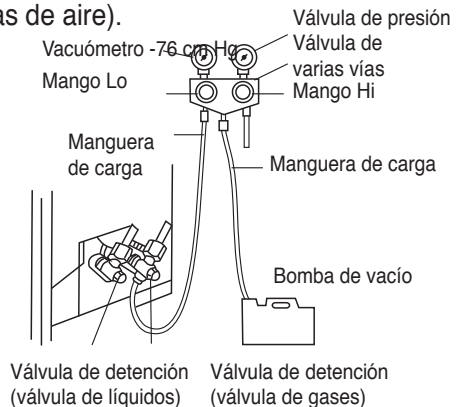

DRENAJE CONDENSACIÓN EXTERIOR (ÚNICAMENTE PARA TIPO BOMBA DE CALOR)

Cuando la unidad esté en modo calefacción, el agua de condensación y el agua de descongelación podrá evacuarse de manera fiable mediante la manguera de drenaje.

Instalación:

Instale el conector de drenaje de exterior en el

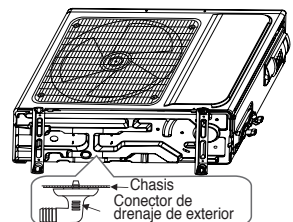

agujero de diámetro 25 en la placa base, y una la manguera de drenaje al conector para que el agua generada en la unidad exterior pueda ser drenada de manera segura.

VERIFICACIÓN TRAS INSTALACIÓN Y PRUEBA DE FUNCIONAMIENTO

VERIFIQUE DESPUÉS DE LA INSTALACIÓN

* Prueba de seguridad eléctrica

1. Verifique que la tensión de alimentación sea adecuada.
2. Verifique que no haya conexiones erróneas en ninguno de los cables de alimentación, de señal y de tierra.
3. Verifique que el cable de tierra del aire acondicionado esté conectado a tierra de manera adecuada.

* Prueba de seguridad de instalación

1. Verifique que la instalación sea segura.
2. Verifique que la salida de agua sea fluida.
3. Verifique que el cableado y las tuberías han sido correctamente instalados.
4. Verifique que no quedaron dentro de la unidad objetos extraños ni herramientas.
5. Verifique que la tubería de refrigerante esté adecuadamente protegida.

* Prueba de fugas de refrigerante

Dependiendo del método de instalación, los siguientes métodos pueden ser implementados para inspeccionar en busca de fugas en áreas como las cuatro conexiones de la unidad exterior y los centros de las válvulas:

1. Método burbujas: Aplique una capa uniforme de agua con jabón sobre el lugar presunto de la fuga y observe para ver si se producen burbujas.
2. Método instrumento: Inspeccione en busca de fugas apuntando, según instrucciones, el detector de fugas al presunto lugar de la fuga.

Nota: Asegúrese de que la ventilación sea adecuada antes de inspeccionar.

PRUEBA DE FUNCIONAMIENTO

Preparación de la prueba de funcionamiento:

- Verifique que las tuberías y los cables de conexión estén conectados adecuadamente.
- Confirme que las válvulas de los lados de gas y líquido estén totalmente

abiertas.

- Conecte el cable de alimentación en un enchufe independiente.
- Ponga las pilas en el mando a distancia.

Nota: Asegúrese de que la ventilación sea adecuada antes de probar.

Método prueba de funcionamiento:

1. Conecte la alimentación y presione el botón interruptor ON/OFF del mando a distancia para iniciar el aire acondicionado.
2. Seleccione COOL, HEAT (no disponible en modelos de sólo refrigeración), SWING y otros modos operativos mediante el mando a distancia y verifique que todo funciona adecuadamente.

AVISO DE MANTENIMIENTO

Atención:

Para mantenimiento o desechar, póngase en contacto con centros de servicio autorizados. El mantenimiento realizado por personas no cualificadas puede causar peligro.

Alimente el aire acondicionado con refrigerante R32 y mantenga el aire acondicionado siguiendo estrictamente los requisitos del fabricante. Este capítulo se centra especialmente en los requisitos de mantenimiento especiales para aparatos con refrigerante R32. Pídale a la persona que repare que consulte el libro de servicio técnico posventa para información detallada.

REQUISITOS DE CUALIFICACIÓN PARA PERSONAL DE MANTENIMIENTO

1. Se requiere formación especial, además de la formación normal para procesos de reparación en equipos de refrigeración, cuando se trata de equipos con refrigerantes inflamables. En muchos países, esta formación la llevan a cabo organizaciones de formación nacionales que han obtenido la acreditación correspondiente para enseñar las competencias estándar que sean definidas y requeridas por ley. La competencia obtenida debe ser documentada mediante un certificado.
2. El mantenimiento y las reparaciones del aire acondicionado deben llevarse a cabo según los métodos recomendados por el fabricante. En caso de que se requiera a otros profesionales para mantener y reparar el equipo, deberá llevarse a cabo bajo supervisión de personas que dispongan de la

cualificación para arreglar equipos de aire acondicionado con refrigerante inflamable.

INSPECCIÓN DE LA UBICACIÓN

Debe realizarse una inspección de seguridad antes de realizar mantenimiento en equipos con refrigerante R32, para asegurar que el riesgo de incendios sea mínimo. Verifique que la ubicación sea ventilada adecuadamente, y que haya presentes equipos antiestáticos y de prevención de incendios.

Mientras realice mantenimiento en el sistema de refrigeración, tenga en cuenta las siguientes precauciones antes de poner el sistema en funcionamiento.

PROCEDIMIENTOS OPERATIVOS

1. Área de trabajo general:

El equipo de mantenimiento y otro personal trabajando en el área deberán ser informados sobre la naturaleza del trabajo realizado.

Deberá evitarse el trabajo en espacios cerrados. El área alrededor del espacio de trabajo deberá ser protegida. Asegure que las condiciones en el área hayan sido aseguradas mediante control de materiales inflamables.

2. Inspeccionar en busca de refrigerante presente:

El área deberá ser inspeccionada con un detector de refrigerante apropiado antes de y durante el trabajo, para asegurar que los técnicos tengan en cuenta atmósferas potencialmente tóxicas o inflamables. Asegure que el equipo de detección de fugas empleado sea apto para usar con todos los refrigerantes aplicables, es decir: libre de chispas, adecuadamente sellado o intrínsecamente seguro.

3. Presencia de extintor de incendios: Cuando deban realizarse trabajos en caliente en el equipo de refrigeración o cualquier parte asociada, debe haber presente y disponible un equipo de extinción de incendios apropiado. Asegúrese de tener un extintor de polvo o de CO₂ junto al área en cuestión.

4. Inexistencia de fuentes de ignición:

Ninguna persona que realice tareas relacionadas con sistemas de refrigeración que supongan exponer tuberías deberá usar fuentes de ignición de tal manera que puedan causar riesgo de incendio o explosión. Cualquier posible fuente de ignición, incluyendo cigarrillos, deberá mantenerse lo suficientemente alejada del lugar de instalación, reparación, eliminación y desecho, durante las cuales puede liberarse refrigerante en el área circundante. Antes de realizar trabajo, el área circundante del equipo debe ser controlada para asegurar que no haya peligros de inflamabilidad ni riesgos de ignición.

Deberá haber señales de 'Prohibido fumar'.

5. Área ventilada (abra puertas y ventanas):

Asegure que el área sea al aire libre o que esté adecuadamente ventilada antes de abrir el sistema o realizar cualquier trabajo en caliente. Deberá haber ventilación continua durante el período de trabajo.

La ventilación debería dispersar de manera segura refrigerante derramado y preferiblemente echarlo externamente en la atmósfera.

6. Verificaciones en el equipo de refrigeración:

En caso de que se carguen componentes eléctricos, deberán ser apropiados para la causa y a las especificaciones adecuadas. Las directivas de mantenimiento y servicio del fabricante deberán ser respetadas en todo momento. En caso de duda, consulte el departamento técnico del fabricante para asistencia. Debe llevar a cabo las siguientes pruebas en instalaciones con refrigerantes inflamables:

- La cantidad de carga es de conformidad con el tamaño del espacio en el que se instalan las partes que contienen refrigerante.
- La maquinaria de ventilación y las salidas funcionan adecuadamente y no están bloqueadas.
- En caso de que se emplee un circuito de refrigeración secundario, deberá ser inspeccionado en busca de refrigerante presente.
- Las tuberías o componentes con refrigerante se han instalado en una posición en la que es improbable que sean expuestos a cualquier sustancia que pueda corroer los componentes que contienen refrigerante, a no ser que los componentes sean fabricados con materiales que sean inherentemente resistentes a corrosión o sean protegidos adecuadamente contra corrosión.

7. Verificaciones en dispositivos eléctricos:

Reparaciones y mantenimiento en componentes eléctricos deberán incluir verificaciones de seguridad iniciales y procedimientos de inspección de componentes. En caso de que existan averías que puedan comprometer la seguridad, no deberá conectarse ninguna fuente de electricidad al circuito hasta que sean resueltas satisfactoriamente. En caso de que la avería no pueda ser resuelta inmediatamente, pero sea necesario continuar la operación, se deberá emplear una solución temporal adecuada. Esto deberá ser comunicado al propietario del equipo para que todas las partes estén avisadas.

Las verificaciones de seguridad iniciales deberán incluir:

- Los condensadores están descargados: deberá llevarse a cabo de manera segura para evitar posibles chispas.
- No debe haber componentes eléctricos ni cables expuestos durante la carga, la recuperación ni la purga del sistema.

- Mantenga la conexión a tierra continuamente.

INSPECCIÓN DEL CABLE

Inspeccione el cable en busca de desgaste, corrosión, sobretensión, vibraciones y verifique que no haya bordes cortantes u otros efectos adversos en el entorno circundante. Durante inspección debe tener en cuenta el impacto de envejecimiento o la vibración continua del compresor y el ventilador.

INSPECCIÓN EN BUSCA DE FUGAS DE REFRIGERANTE R32

Nota: Inspeccione en busca de fugas de refrigerante en un entorno donde no haya potenciales fuentes de ignición. No emplee sondas halógenas (ni cualquier otra sonda que use llama abierta).

Método de detección de fugas:

Para sistemas con refrigerante R32, existen instrumentos de detección de fugas y la detección no debe realizarse en un entorno con refrigerante. Asegure que el detector de fugas no se convierta en una posible fuente de ignición, y de que sea adecuado para el refrigerante a medir. El detector de fugas deberá ser ajustado para detectar la mínima concentración (porcentaje) de combustible inflamable del refrigerante. Calibre y ajuste la concentración de gas adecuada (no más de 25 %) para el refrigerante usado.

El líquido empleado en la detección de fugas es aplicable a la mayoría de los refrigerantes. No use cloruro, para prevenir la reacción entre el cloro y los refrigerantes y la corrosión de tuberías de cobre.

Si sospecha que hay una fuga, retire todas las fuentes de fuego del área o apague los fuegos.

En caso de que la ubicación de la fuga deba ser soldada, todos los refrigerantes deben ser recuperados, o bien, debe aislar todos los refrigerantes del área de la fuga (empleando la válvula de cierre). Antes y durante la soldadura, emplee OFF para purificar el sistema en su totalidad.

EXTRACCIÓN Y BOMBA DE VACÍO

1. Asegure que no haya fuentes de fuego prendidas cerca de la salida de la bomba de vacío y de que la ventilación sea adecuada.
2. Posibilite que el mantenimiento y otras operaciones en el circuito de refrigeración sean realizadas de conformidad con el procedimiento general, pero no olvide que es extremadamente importante que se considere la inflamabilidad. Debe seguir los siguientes procedimientos:
 - Extraiga el refrigerante.
 - Descontamine las tuberías de gases inertes.

- Extracción.
 - Descontamine de nuevo las tuberías de gases inertes.
 - Corte o suelde la tubería.
3. El refrigerante debe ser devuelto al depósito correspondiente. Debe 'soplar' nitrógeno sin oxígeno por el sistema para asegurar su seguridad. Este proceso puede requerir varias repeticiones. Esta operación no debe ser llevada a cabo con aire comprimido y oxígeno.

Mediante el proceso de soplado, se carga nitrógeno anaeróbico en el sistema para conseguir la presión de trabajo requerida para el vacío. Después el oxígeno libre de nitrógeno es liberado a la atmósfera, y finalmente, debe hacer el vacío en el sistema. Repita este proceso hasta que se haya extraído todo el refrigerante del sistema. Tras la última carga de nitrógeno anaeróbico, descargue el gas en la presión atmosférica y ya podrá soldar el sistema. Esta operación es necesaria para poder soldar la tubería.

PROCEDIMIENTOS DE CARGA DE REFRIGERANTES

Como suplemento al procedimiento general, debe añadir los siguientes requisitos:

- Asegure que no haya contaminación entre diferentes refrigerantes cuando use un dispositivo de cambio de refrigerante. La tubería de cambio de refrigerantes debe ser lo más corta posible, para reducir los residuos de refrigerantes en ella.
- Los depósitos deben mantenerse en posición vertical.
- Asegure que las tareas de conexión a tierra se hayan llevado a cabo antes de cargar el sistema de refrigeración con refrigerantes.
- Tras finalizar la carga (o cuando todavía no se haya finalizado), hacer marcar el sistema con etiquetas.
- Preste atención para no sobrecargar refrigerantes.

DESECHO Y RECUPERACIÓN

Desecho:

Antes de iniciar este procedimiento, el personal técnico debe estar completamente familiarizado con el equipo y todas sus funciones, y hacer una práctica recomendada para la recuperación segura de refrigerante. Para reciclar el refrigerante, deben analizarse las muestras de refrigerante y aceite antes de operación. Asegure que dispone de la potencia adecuada antes de realizar la prueba.

1. Asegúrese de estar familiarizado con el equipo y su operación.

2. Desconecte la fuente de alimentación.
3. Antes de llevar a cabo este proceso:
 - En caso necesario, puede emplear equipos mecánicos para facilitar la operación del depósito de refrigerante.
 - Asegúrese de que todos los equipos de protección personal sean efectivos y puedan ser usados adecuadamente.
 - La totalidad del proceso de recuperación deberá ser llevado a cabo bajo supervisión de personal cualificado.
 - La recuperación del equipo y el depósito deben ser de conformidad con los estándares nacionales aplicables.
4. Cuando sea posible, debe realizar el vacío en el sistema de refrigeración.
5. En caso de que no se pueda conseguir el vacío, deberá extraer el refrigerante de cada parte del sistema.
6. Antes de iniciar la recuperación, asegúrese de que la capacidad del depósito sea suficiente.
7. Inicie y opere el equipo de recuperación según las instrucciones del fabricante.
8. No llene el depósito hasta su capacidad máxima (el volumen de inyección de líquidos no exceda del 80% del volumen del depósito).
9. Aunque la duración sea breve, no debe exceder la presión de trabajo máxima del depósito.
10. Tras completar el llenado del depósito y alcanzar el final del proceso de operación, debe asegurarse de que los depósitos y el equipo sean retirados rápidamente y que todas las válvulas de cierre del equipo estén realmente cerradas.
11. Queda prohibido inyectar los refrigerantes recuperados en otro sistema antes de ser purificados y probados.

Nota: La identificación debe realizarse después de limpiar el dispositivo y cuando los refrigerantes hayan sido evacuados. La identificación debe incluir la fecha y la aprobación. Asegure que la identificación del dispositivo indique los refrigerantes inflamables contenidos en él.

Recuperación:

1. La evacuación de refrigerantes del sistema es requerida cuando se repare o deseche el aparato. Se recomienda retirar completamente el refrigerante.
2. Sólo se debe usar un depósito especial para refrigerantes cuando se cargue el refrigerante en el depósito. Asegure que la capacidad del depósito sea adecuada a la cantidad de refrigerante a ser inyectada en el sistema en su totalidad. Todos los depósitos destinados a ser utilizados para la

recuperación de refrigerantes deben tener identificación de refrigerante. Los depósitos deben estar equipados con válvulas de descarga de presión y válvulas de paso, y deben estar en buenas condiciones. Cuando sea posible, los depósitos vacíos deben ser evacuados y almacenados a temperatura ambiente antes de ser usados.

3. El equipo de recuperación debe mantenerse en condiciones de trabajo adecuadas y debe estar equipado con instrucciones de funcionamiento para acceso fácil. El equipo debe ser adecuado para la recuperación de refrigerantes R32. Además, debe haber un aparato de ponderación cualificado disponible para ser usado de manera normal. La manguera debe estar conectada a conexiones extraíbles de fuga cero y debe mantenerse en buenas condiciones.

Antes de usar el equipo de recuperación, verifique que se encuentre en buenas condiciones y si se ha mantenido perfectamente.

Verifique que los componentes eléctricos hayan sido sellados para prevenir la fuga de refrigerante y el incendio causado, por consiguiente. Si tiene cualquier pregunta, consulte al fabricante, por favor.

4. El refrigerante recuperado deberá ser almacenado en depósitos adecuados, con instrucciones de transporte inclusas, y debe ser devuelto al fabricante del refrigerante. No mezcle refrigerantes en equipos de recuperación, en especial en depósitos.
5. El espacio de carga de refrigerante R32 no debe ser cerrado durante el proceso de transporte. Tome medidas antiestáticas durante el transporte, en caso necesario. Durante el transporte, la carga y la descarga deben tomarse medidas de protección adicionales para proteger el aire acondicionado y para asegurar que el mismo no sea dañado.
6. Cuando retire el compresor o el aceite del compresor, asegúrese de que haya sido activado hasta un nivel apropiado para que no existan residuos de refrigerante R32 en el aceite lubricante. El vaciado debe llevarse a cabo antes de devolver el compresor a su proveedor.
 Garantice seguridad cuando descargue aceite del sistema.

 **PERIGO:** Este símbolo indica uma situação perigosa que, se não for evitada, pode causar danos graves e até mesmo morte.

 **AVISO:** Este símbolo indica uma situação perigosa que, se não for evitada, pode causar danos graves e até mesmo a morte.

 **ATENÇÃO:** Este símbolo indica uma situação perigosa que, se não for evitada, pode causar danos menores ou moderados.

AVISO: Contém informações importantes que indicam o risco de danos materiais.



Equipamento cheio com gás inflamável R32. No caso de o refrigerante ser derramado e exposto a uma fonte de ignição externa, existe o risco de incêndio.



Antes de utilizar o equipamento, leia o manual de instruções.



Antes de instalar o equipamento leia o manual de instalação.



Antes de reparar o equipamento leia o manual de serviço e assistência.
Refrigerante de Gás R32: GWP 675

REFRIGERANTE

- Para realizar a função da unidade de ar condicionado, um refrigerante especial circula no sistema. O refrigerante usado é o gás R32. O refrigerante é inflamável e inodoro. Além disso, pode conduzir a explosão sob certas condições. Mas a inflamabilidade do refrigerante é muito baixa. Pode ser inflamado apenas pelo fogo.
- Em comparação com refrigerantes comuns, o R32 é um refrigerante não poluente, que não causa danos à camada de ozônio. A influência sobre o efeito de estufa também é menor. O R32 tem características termodinâmicas muito boas que conduzem a uma eficiência energética alta. As unidades, portanto, precisam de menos enchimento.

Atenção

- NÃO use meios para acelerar o processo de descongelamento ou para limpar, além daqueles recomendados pelo fabricante.
- Se o reparo for necessário, entre em contato com um Centro de Assistência autorizado. Quaisquer reparações realizadas por pessoal não qualificado podem ser perigosas.
- O equipamento deve ser armazenado num local afastado de fontes de ignição (por exemplo: chama aberta, um equipamento a gás ou um aquecedor elétrico). NÃO fure ou queime o equipamento.
- O equipamento deve ser instalado, operado e armazenado num local com uma área superior a 5m².
- O ar condicionado não pode carregar mais de 1,7 kg de refrigerante.
- O ar condicionado deve ser armazenado de modo a evitar danos mecânicos causados por acidentes.
- O ar condicionado deve ser instalado com tampa na válvula de fecho.
- Equipamento cheio com gás inflamável R32. Para reparações seguir minuciosamente as instruções do fabricante. Esteja ciente de que refrigerantes não contêm odor.
- Leia atentamente o manual de instruções antes da primeira utilização.

Precauções



Atenção

Operação e Manutenção

- Este equipamento pode ser utilizado por crianças com idade igual ou superior a 8 anos e por pessoas com capacidades físicas, sensoriais ou mentais reduzidas ou falta de experiência e conhecimento, se tiverem recebido supervisão ou instruções

sobre o uso do equipamento de forma segura e compreenderem os riscos envolvidos.

- ❑ As crianças não devem brincar com o equipamento.
- ❑ A limpeza e a manutenção não devem ser feitas por crianças sem supervisão.
- ❑ Não ligue o ar condicionado a tomadas multiusos. Caso contrário, isso pode causar risco de incêndio.
- ❑ Desligue a fonte de alimentação ao limpar o ar condicionado. Caso contrário, existe o risco de choque elétrico.
- ❑ Se o cabo de alimentação estiver danificado, ele deve ser substituído pelo fabricante, pelo fornecedor de serviços ou por pessoas com qualificações semelhantes, a fim de evitar um risco.
- ❑ NÃO lave o ar condicionado com água. Dessa forma evita o risco de choque elétrico.
- ❑ NÃO deite água na unidade interior. Pode causar choque elétrico ou mau funcionamento.
- ❑ Depois de remover o filtro, não toque nas alhetas. Dessa forma evita ferimentos.
- ❑ NÃO use fogo ou secador de cabelo para secar o filtro. Dessa forma evita a deformação ou risco de incêndio.
- ❑ A manutenção deve ser realizada por profissionais qualificados. Caso contrário, existe o risco de ferimentos ou danos pessoais.
- ❑ NÃO repare o ar condicionado por si mesmo. Risco de choque elétrico ou danos. Entre em contato com o revendedor quando precisar de reparar o ar condicionado.
- ❑ NÃO coloque os dedos ou objetos no local de entrada ou saída de ar. Risco de ferimentos ou danos pessoais.
- ❑ NÃO bloqueie a saída de ar ou a entrada de ar. Risco de mau funcionamento.
- ❑ NÃO derrame água no comando do equipamento, caso contrário, o comando pode ficar danificado.

- ❑ Quando ocorrer um dos fenômenos abaixo descritos, desligue o ar condicionado imediatamente e, em seguida, contate o revendedor ou profissionais qualificados para manutenção.
 - O cabo de alimentação está superaquecido ou danificado.
 - Existência de som anormal durante a operação.
 - O circuito vai abaixo com frequência.
 - O ar condicionado emite cheiro a queimado.
 - A unidade interior tem fugas.
- ❑ Se o ar condicionado funcionar em condições anormais, pode ocorrer o risco de mau funcionamento, choque elétrico ou incêndio.
- ❑ Ao ligar ou desligar a unidade por meio do interruptor de emergência, pressione este interruptor com um objeto isolante que não seja de metal.
- ❑ NÃO pise no painel superior da unidade exterior ou coloque objetos pesados sobre a unidade. Risco de danos ou ferimentos pessoais.
- ❑ A instalação deve ser efetuada por profissionais qualificados. Caso contrário, podem ocorrer danos ou ferimentos.
- ❑ Deve seguir as regras de segurança durante a instalação da unidade.
- ❑ Utilize circuitos de alimentação qualificados e disjuntores de acordo com as normas de segurança locais.
- ❑ Instale o disjuntor. Se não o fizer, pode resultar em avarias.
- ❑ Deve ligar à cablagem fixa um interruptor de desconexão de todos os polos com separador de contacto de pelo menos 3 mm em todos os polos.
- ❑ Ao incluir um disjuntor com capacidade adequada, observe a tabela a seguir. Um interruptor de pressão deve ser incluído, para proteger o equipamento de curto-circuitos e sobrecargas.
- ❑ O ar condicionado deve possuir ligação à terra. Uma ligação incorreta à terra pode causar choque elétrico.
- ❑ NÃO usar cabos de alimentação inapropriados.

- ❑ Certifique-se de que a fonte de alimentação corresponde à exigência do ar condicionado. Uma alimentação eléctrica instável ou uma cablagem incorrecta pode resultar em choque eléctrico, perigo de incêndio ou mau funcionamento. Por favor, instale os cabos de alimentação adequados antes de usar o ar condicionado.
- ❑ Conecte corretamente o fio ativo, o fio neutro e o fio terra da tomada.
- ❑ Certifique-se de interromper a fonte de alimentação antes de continuar qualquer trabalho relacionado com eletricidade e segurança.
- ❑ NÃO ligue a energia antes de terminar a instalação.
- ❑ Se o cabo de alimentação estiver danificado, ele deve ser substituído pelo fabricante, pelo fornecedor de serviços ou por pessoas com qualificações semelhantes, a fim de evitar um risco.
- ❑ A temperatura do circuito refrigerante será alta. Por favor, mantenha o cabo de interligação longe do tubo de cobre.
- ❑ O equipamento deve ser instalado de acordo com os regulamentos nacionais de ligações eléctricas.
- ❑ A instalação deve ser executada de acordo com os requisitos da NEC e CEC apenas por pessoal autorizado.
- ❑ O ar condicionado é um equipamento eléctrico de primeira classe. Deve possuir ligação à terra e a ligação deve ser efetuada por um profissional qualificado. Por favor, certifique-se de que o equipamento possui uma ligação à terra adequada, caso contrário, pode causar choque eléctrico.
- ❑ O fio verde-amarelo no ar condicionado é um fio terra, que não pode ser usado para outros fins.
- ❑ A resistência do fio terra deve estar em conformidade com as regulamentações nacionais de segurança eléctrica.
- ❑ O equipamento deve ser posicionado de modo a que a ficha esteja acessível.

- ❑ Todos os fios da unidade interior e da unidade exterior devem ser ligados por um profissional qualificado.
- ❑ Se o comprimento do fio de ligação é insuficiente, entre em contato com o fornecedor de serviços para obter um novo. Evite estender o fio por si mesmo.
- ❑ Para o ar condicionado com ficha, a ficha deve estar acessível após a conclusão da instalação.
- ❑ Para o ar condicionado sem ficha, um disjuntor deve ser instalado na linha.
- ❑ Se precisar de colocar o ar condicionado num outro local, somente um profissional qualificado pode realizar esse trabalho. Risco de ferimentos ou danos pessoais.
- ❑ Selecione um local que esteja fora do alcance de crianças e longe de animais ou plantas. Se tal for inevitável, por favor, adicione uma vedação para fins de segurança.
- ❑ A unidade interior deve ser instalada perto da parede.
- ❑ As instruções de instalação e utilização do produto são fornecidas pelo fabricante.
- ❑ Um teste de fuga após a instalação é obrigatório.
- ❑ **NÃO** instale ar condicionado num local onde haja gás ou líquido inflamável. Caso contrário, podem ocorrer incêndios até explosões.

Este produto contém gases fluorados com efeito de estufa

As fugas de refrigeração contribuem para as alterações climáticas. Os refrigerantes com baixo potencial de aquecimento atmosférico (PCA) contribuiriam menos para o aquecimento global do que um refrigerante de PCA elevado se libertados para a atmosfera. Este aparelho contém líquido refrigerante com PCA de [675]. Isto significa que se 1 kg deste refrigerante fosse libertado para a atmosfera, o impacto no aquecimento global seria [675] vezes maior do que o impacto de 1 kg de CO₂ durante um período de 100 anos.

- Micro-ondas, fornos e outros objetos quentes.
- Computadores e outros dispositivos altamente eletrostáticos.
- Fichas frequentemente utilizadas.

As articulações entre a unidade interior e exterior não devem ser reutilizadas a não ser que sejam depois de voltar a ampliar o tubo.

As especificações do fusível são impressas na placa de circuito. Por exemplo: 3.15 A/250 V AC, etc.

Se o seu ar condicionado não estiver equipado com um cabo de alimentação e uma ficha, deve instalar na cablagem fixa um interruptor para desligar todos os postes anti-explosivos e a distância entre os contactos não deve ser inferior a 2,5 mm.

Se o seu ar condicionado estiver permanentemente ligado a fios fixos, deve instalar na cablagem fixa um dispositivo de corrente residual anti-explosivo (RCD) com uma intensidade de corrente residual não superior a 30 mA.

O circuito de alimentação deve conter proteção contra fugas e um interruptor de ar de que a capacidade deve exceder a corrente máxima multiplicada por 1,5.

DICAS ÚTEIS

Condições em que o ar condicionado pode não funcionar normalmente

Arrefecimento	Lá fora	>43°C (T1)
		>52°C (T3)
	Interior	<18°C
Arrefecimento	Lá fora	>24°C
		<-7°C
	Interior	>27°C

- Caso a temperatura seja demasiado elevada, o ar condicionado pode ativar o dispositivo de proteção automática que pode parar o funcionamento do ar condicionado.
- No caso de a temperatura se demasiado baixa, o permutador de calor do ar condicionado pode congelar, causando gotejamento de água ou outra avaria.
- Em caso de arrefecimento ou desumidificação por longos períodos em ambientes de humidade relativa superior a 80% (com janelas e portas abertas), pode ocorrer água condensada ou gotejamento perto da saída.
- T1 e T3 referem-se à ISO 5151.

NOTAS DE AQUECIMENTO

- A ventoinha da unidade interior não começará a funcionar imediatamente após o aquecimento, para evitar a expulsão de ar frio.
- Em tempos frios e húmidos, a unidade exterior poderá acumulará geada no permutador de calor, o que diminuirá a capacidade de aquecimento.
- Neste caso, o ar condicionado iniciará a função de descongelação.
- Durante a descongelação, o ar condicionado pára de aquecer durante cerca de 5-12 minutos.
- O vapor pode sair da unidade exterior durante a descongelação. Não se trata de uma avaria, é o resultado de um descongelamento rápido.
- O equipamento reaquece após o descongelamento.

NOTAS PARA DESLIGAR O AR CONDICIONADO

- Quando desligar o ar condicionado, o comando principal determinará automaticamente se deixa de funcionar imediatamente ou depois continuar a funcionar durante alguns segundos com menor frequência e velocidade do ar.

OPERAÇÃO DE EMERGÊNCIA

- Em caso de avaria ou perda do controlo remoto, utilize o botão de emergência/botão auxiliar para operar o ar condicionado.
- Se premir este botão quando a unidade estiver no modo OFF, o ar condicionado funcionará no modo AUTO.
- Se premir este botão quando a unidade estiver no modo ON, o ar condicionado deixará de funcionar.

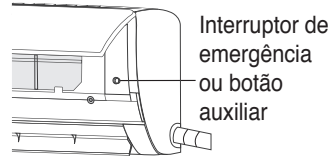

AJUSTE DA DIREÇÃO DO FLUXO DE AR

- Utilize os botões U/D SWING (oscilação para cima ou para baixo) e L/R SWING (oscilação lateral) no telecomando para ajustar a direção do fluxo de ar.
- Para modelos sem função SWING L/R, deve mover as lâminas manualmente.

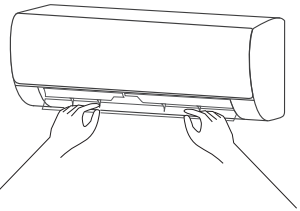

Nota: Mova as alhetas quando o ar condicionado não estiver em funcionamento. Caso contrário, pode causar danos nos dedos e na unidade. Nunca introduza as mãos na tomada ou na entrada de ar quando o ar condicionado estiver em funcionamento.

Atenção

- Abra o painel frontal da unidade.
- O conector não deve tocar na placa de terminais e deve ser posicionado como mostrado na Fig.

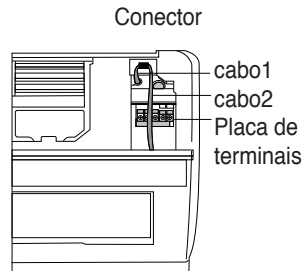

LIMPEZA E MANUTENÇÃO LIMPEZA

DA UNIDADE INTERIOR

1. Desligue a unidade e corte a alimentação. Aguarde pelo menos 5 minutos antes de começar a limpar o aparelho. Caso contrário, pode haver risco de choque elétrico.
2. Limpe a unidade interior (apenas peças de plástico exteriores) com um pano seco ou humedecido com água fria. Não molhe a unidade para limpá-la.
3. Limpe regularmente os filtros para evitar a acumulação de poeiras que possam afetar o funcionamento adequado do ar condicionado. Depois de retirar os filtros, não toque nas partes metálicas. Podem causar danos.
4. Não utilize água acima de 40°C para limpar o painel frontal. Caso contrário, podem ocorrer deformações ou descolorações.
5. Não utilize líquidos, detergentes fortes, solventes, gasolina ou qualquer outro produto químico para limpar. Caso contrário, as partes plásticas do ar condicionado podem estar danificadas e podem mesmo ocorrer choques elétricos.

FILTROS DE AR DE LIMPEZA

- Remova os pré-filtros e os filtros de alta eficiência.
- Utilize ambas as mãos para abrir o painel frontal, a partir de ambas as extremidades do painel, seguindo a direção da seta até que fique fixa na posição. Levante ligeiramente os pré-filtros até ficarem desapertados e removidos.



- Limpe os pré-filtros com um aspirador ou lave-os em água fria e coloque-os num local fresco à sombra para secar antes de os reinstalar. Limpe os filtros de alta eficiência com um aspirador ou agite-os ao ar livre.

ATENÇÃO: NÃO limpe os filtros de alta eficiência com água ou outros líquidos, pois pode danificar o seu desempenho.

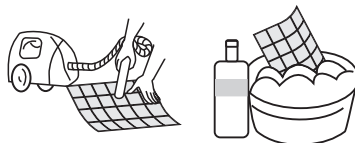

- Reinstalar o filtro seco na ordem inversa de remoção, e fechar o painel frontal na sua posição original.

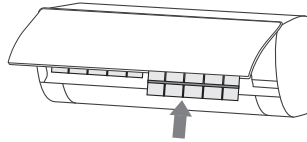

⚠ ATENÇÃO

- Os pré-filtros devem ser limpos pelo menos uma vez a cada três meses. No caso de o ambiente conter um alto nível de sujidade, recomenda-se a limpeza dos filtros com mais frequência.
- NÃO toque nas alhetas da unidade interior quando retirar os filtros. Podem causar danos.
- NÃO utilize secadores de cabelo ou de fogo para secar filtros. Pode resultar em deformações, incêndios ou danos.
- NÃO limpe os filtros de alta eficiência com água ou outro detergente. Os filtros de alta eficiência só devem ser limpos por um aspirador ou agitados ao ar livre.

VERIFIQUE ANTES DA UTILIZAÇÃO

1. Verifique se todas as entradas e saídas da unidade estão livres.
2. Verifique se nada bloqueia a saída de água do tubo de drenagem e em caso de obstrução, solucione.
3. Verifique se o fio de terra está corretamente ligado à terra.
4. Verifique se as pilhas do controlo remoto estão instaladas e carregadas.
5. Verifique se o suporte de montagem da unidade exterior não está danificado. Se o caso, contacte o seu centro de assistência.

MANUTENÇÃO

1. Desligue a alimentação do ar condicionado, desligue o interruptor principal e retire as pilhas do controlo remoto.
2. Limpe os filtros e o exterior da unidade.
3. Retire o pó e a sujidade da unidade exterior.
4. Inspeccione o suporte de montagem da unidade exterior para verificar se há danos e, se houver, contacte o seu centro de assistência.

AVISO IMPORTANTE PARA UMA RECICLAGEM ADEQUADA

- A maioria dos materiais de embalagem é reciclável. Deite fora o material de embalagem de forma ecológica.
- Caso deseje desfazer-se do seu antigo ar condicionado, contacte as autoridades locais para obter uma recolha e reciclagem adequadas.

RESOLUÇÃO DE PROBLEMAS

Não repare o ar condicionado sozinho, pois um serviço e manutenção inadequados podem causar choques elétricos, incêndios ou explosão. Entre em contato com o centro de assistência autorizado e permita que um profissional qualificado execute as tarefas de serviço e manutenção do seu ar condicionado. Verifique os casos abaixo antes de entrar em contato com o centro de assistência. Possivelmente, o problema pode ser resolvido sem interferência do centro de serviço.

Fenómeno	PROBLEMA - SOLUÇÃO
O ar condicionado não funciona.	<ul style="list-style-type: none"> ▪ Não há fonte de alimentação ou tensão baixa. ✓ Aguarde até que a corrente recupere.
	<ul style="list-style-type: none"> ▪ A ficha pode ter sido libertada. ✓ Insira a ficha corretamente.
	<ul style="list-style-type: none"> ▪ O fusível pode ter derretido. ✓ Substitua o fusível.
	<ul style="list-style-type: none"> ▪ O TEMPORIZADOR está ligado. Ainda não está na hora de ligar. ✓ Esperar ou cancelar o TEMPORIZADOR.
O ar condicionado não pode recomeçar a funcionar imediatamente após ter sido desligado.	<ul style="list-style-type: none"> ▪ Caso o ar condicionado seja ligado imediatamente após o desligamento, a proteção contra atrasos atrasará o funcionamento durante 3 a 5 minutos. É um procedimento de proteção do compressor.
O ar condicionado deixa de funcionar durante algum tempo depois de ser ligado.	<ul style="list-style-type: none"> ▪ A temperatura desejada foi atingida. ✓ É um fenómeno de funcionamento normal.
	<ul style="list-style-type: none"> ▪ Possivelmente está modo de descongelação. ✓ Reiniciará e reiniciará automaticamente após.
	<ul style="list-style-type: none"> ▪ O TEMPORIZADOR está ligado. ✓ Aguarde ou cancele o TEMPORIZADOR.

<p>O desempenho de arrefecimento ou aquecimento não é satisfatório.</p>	<ul style="list-style-type: none"> ▪ Acumulação excessiva de poeira no filtro que bloqueia a entrada e saída de ar. ✓ Limpe os filtros e retire os obstáculos da entrada e saída de ar.
	<ul style="list-style-type: none"> ▪ A tensão é insuficiente. ✓ Aguarde até que a tensão recupere o seu nível normal.
	<ul style="list-style-type: none"> ▪ O ar condicionado está a funcionar em modo AUTO. ✓ No modo AUTO, a temperatura não pode ser alterada. Se quiser alterar a temperatura, altere o modo do ar condicionado.
	<ul style="list-style-type: none"> ▪ O ângulo das alhetas deflectoras é insuficiente ✓ Ajustar o ângulo das alhetas deflectoras de modo a que o ar pode fluir livremente.
	<ul style="list-style-type: none"> ▪ O aquecimento ou arrefecimento insuficientes podem ser causados por portas e janelas abertas. ✓ Fecho de janelas e portas.
	<ul style="list-style-type: none"> ▪ A seleção do modo está correta. As definições de temperatura e velocidade do ventilador não são adequadas. ✓ Selecione o modo novamente e ajuste o temperatura adequada e velocidade do ventilador.
<p>A unidade interior liberta odores.</p>	<ul style="list-style-type: none"> ▪ O cheiro do ambiente foi acumulado dentro da unidade interior. ✓ Limpe os filtros e ative a função de auto-limpeza.
<p>Ouve-se água a circular durante a operação de funcionamento.</p>	<ul style="list-style-type: none"> ▪ Durante o arranque ou paragem do ar condicionado, ou quando o compressor pára e recomeça, pode haver um som de água a circular na unidade interior. ✓ É o som do fluxo do refrigerante e é normal.

<p>Durante o arranque ou paragem do ar condicionado, existe um ruído de ranger/estalar.</p>	<ul style="list-style-type: none"> ▪ Durante o arranque ou paragem do ar condicionado poderá de ouvir um som de ranger na unidade interior. ✓ Devido à mudança de temperatura, a contracção/expansão é causada nas partes plásticas do ar condicionado. É normal.
<p>A unidade interior produz um som anormal.</p>	<ul style="list-style-type: none"> ▪ Durante o arranque ou paragem do ar condicionado, ouve-se o ruído do compressor ou da ventoinha.
	<ul style="list-style-type: none"> ▪ Quando a função de descongelação começar, ouvir-se-á um ruído diferente. ✓ Mudanças de fluxo de arrefecimento e som diferente é normal.
	<ul style="list-style-type: none"> ▪ Há muita poeira acumulada nos filtros. ✓ Limpe os filtros de ar.
	<ul style="list-style-type: none"> ▪ Durante o modo TURBO, o som é um pouco mais alto. ✓ É normal.
<p>Há gotículas de água na superfície da unidade interior.</p>	<ul style="list-style-type: none"> ▪ Quando a humidade no ambiente é elevada, as gotículas de água acumulam-se em torno da saída de ar ou no painel. ✓ É um fenómeno físico normal.
	<ul style="list-style-type: none"> ▪ Operação de arrefecimento durante longos períodos de tempo em espaços abertos produz gotículas de água. ✓ Fechar janelas e portas.
	<ul style="list-style-type: none"> ▪ O ângulo das alhetas deflectoras é insuficiente ✓ Ajuste o ângulo das alhetas deflectoras para que o ar possa fluir livremente.
<p>Durante a operação de arrefecimento, a unidade interior irá, em alguns casos, ejectar névoa ou vapor.</p>	<ul style="list-style-type: none"> ▪ Isto pode ocorrer se a temperatura e a humidade interior forem elevadas. ✓ Ocorre porque o ar interior arrefece rapidamente. Depois de estar em funcionamento por um tempo, a temperatura e a humidade serão reduzidas e o vapor desaparecerá.

<p>O ar condicionado de repente parou de funcionar.</p>	<ul style="list-style-type: none"> ▪ Existem interferências, como relâmpagos, dispositivos sem fios, etc. ✓ Desligue a alimentação. Volte a ligar a alimentação e volte a ligar o ar condicionado.
<p>A unidade interior não recebe o sinal do controlo remoto ou o último não funciona.</p>	<ul style="list-style-type: none"> ▪ Há interferências significativas (eletricidade estática, tensão contínua, etc.). ✓ Desligue o ar condicionado e desligue o cabo de alimentação. Aguarde 3 minutos, ligue novamente o cabo de alimentação e reinicie o funcionamento do ar condicionado.
	<ul style="list-style-type: none"> ▪ O controlo remoto está fora de alcance. ✓ A distância entre o sinal e o recetor não deve exceder 8 metros.
	<ul style="list-style-type: none"> ▪ Existem obstáculos entre o sinal e o recetor ✓ Remover obstáculos.
	<ul style="list-style-type: none"> ▪ O sinal de controlo remoto não pode comunicar com o recetor da unidade interior. ✓ Encontre o ângulo certo no qual o sinal de controlo remoto pode comunicar com o
	<ul style="list-style-type: none"> ▪ O ecrã do controlo remoto parece desfocado ou não é visível de todo. ✓ Inspeccione as pilhas. Se estiverem desgastados, troque-as.
	<ul style="list-style-type: none"> ▪ O ecrã de controlo remoto não mostra nada. ✓ Verifique se o controlo remoto não está danificado. Se for, mude-o.
	<ul style="list-style-type: none"> ▪ Há uma luz fluorescente na sala. ✓ Aproxime o controlo remoto do recetor da unidade interior. ✓ Desligue a luz fluorescente e tente novamente.
<p>Se ocorrer um dos seguintes, desligue o equipamento, desligue o cabo de alimentação e contacte o seu revendedor ou centro de assistência da TOYOTOMI .</p>	

**CUIDADO**

- Quando ocorrer um dos fenómenos abaixo, desligue o ar condicionado e corte a energia imediatamente. Em seguida, contate o revendedor ou profissionais qualificados para manutenção.
 - O cabo de alimentação está superaquecido ou danificado.
 - Existência de um ruído anormal durante a operação.
 - O interruptor de pressão dispara frequentemente.
 - O ar condicionado tem cheiro a queimado.
 - A unidade interior tem fugas.
- NÃO repare ou reinstale o ar condicionado por si mesmo.
- Se o ar condicionado funcionar em condições anormais, pode causar avaria, choque elétrico ou incêndio.

NOMES DAS PARTES

UNIDADE INTERIOR

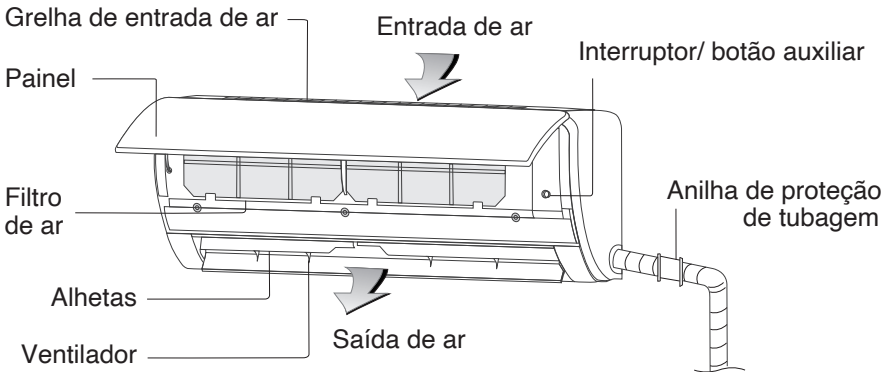

UNIDADE EXTERIOR

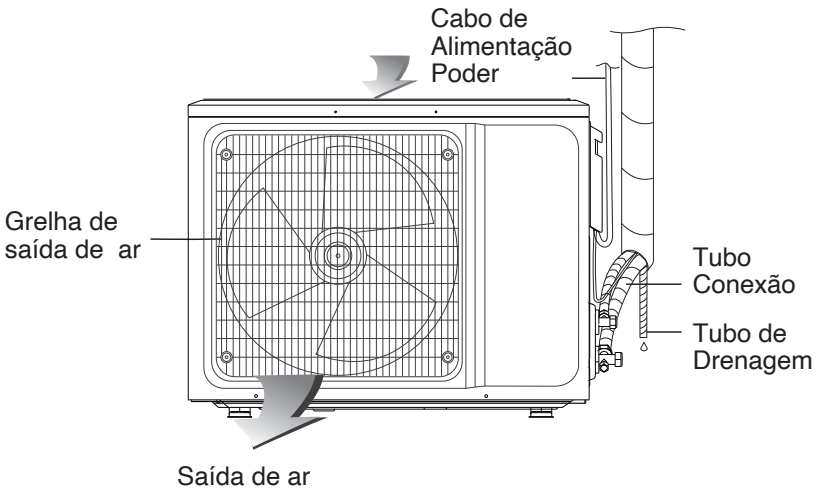

Os símbolos e a sua localização podem variar do indicado na imagem, dependendo do modelo que escolheu.

INSTRUÇÕES PARA UMA UTILIZAÇÃO ADEQUADA DO CONTROLO REMOTO

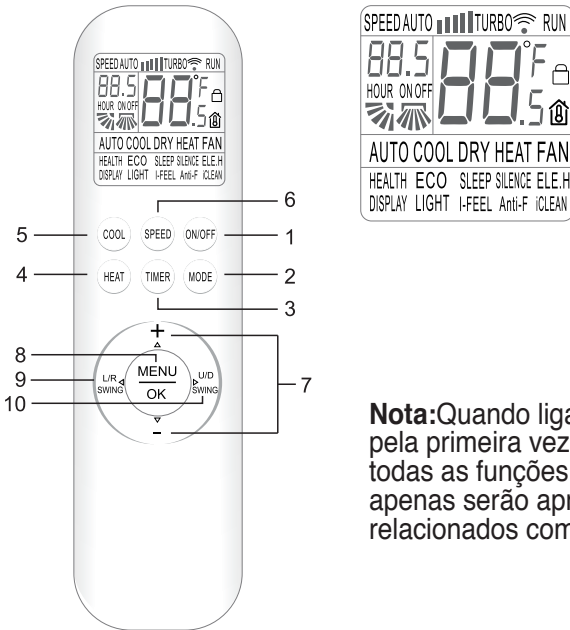

Nota: Quando ligar o controlo remoto pela primeira vez, o visor apresentará todas as funções. Após algum tempo, apenas serão apresentados os relacionados com a operação atual.

1. O transmissor de controlo remoto, que se encontra na parte da frente do mesmo, deve apontar para o receptor de sinal da unidade interior.
2. A distância máxima entre o transmissor do controlo remoto e o receptor A força do sinal da unidade interior é de 8 metros.
3. Certifique-se de que não existem obstáculos entre o transmissor da unidade de controlo e distância e o receptor de sinal da unidade interior.
4. Não deixe cair ou deitar fora o controlo remoto.
5. Não permita que nenhum líquido penetre no interior do controlo remoto.
6. Antes de utilizar o controlo remoto pela primeira vez, insira as pilhas apropriadas e certifique-se de que posicione os polos "+" e "-" adequadamente.
7. Use duas pilhas AAA. Não utilize pilhas recarregáveis.
8. Não exponha o controlo remoto à luz solar direta ou ao calor excessivo (radiadores, por exemplo).
9. Se não utilizar o controlo remoto durante um longo período de tempo, retire as pilhas para evitar possíveis fugas e danos.
10. Se não ouvir um 'pip' cada vez que der um controlo remoto utilizando o telecomando ou se os caracteres não forem claramente exibidos no ecrã, deve substituir as pilhas.
11. Ao trocar as pilhas, certifique-se de que ambas são novas. Não misture pilhas novas com pilhas velhas ou outras. Pode danificar o controlo remoto.
12. Elimine corretamente as pilhas usadas.

Nota:

Este é um controlo remoto universal que fornece todos os botões de funcionamento. Pode ser que alguns dos botões não funcionem, dependendo do tipo de ar condicionado que adquiriu. Se pressionar botões de função que o seu aparelho de ar condicionado não possui, simplesmente não haverá resposta.

BOTÕES DE DESCRIÇÃO DO COMANDO REMOTO

1. BOTÃO ON/OFF

Pressione este botão para ligar o ar condicionado. Pressione de novo para desligar a unidade.

2. BOTÃO DE MODO

Pressione este botão para selecionar os modos de funcionamento da seguinte forma:

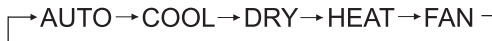

Premindo os botões "+" ou "-" pode selecionar a temperatura desejada a partir de 16°C (60 ou °F) a 32°C (90 °F). A indicação muda cada vez que premir o botão.

Nota: No modo AUTO, não poderá ajustar a temperatura.

Nota: No modo FAN, não poderá ajustar a temperatura.

Nota: No modo DRY, não poderá ajustar a velocidade de ventilação.

3. BOTÃO TIMER (TEMPORIZADOR)

- Prima este botão quando o ar condicionado estiver ligado, para ativar o TIMER OFF. Prima este botão quando o ar condicionado estiver desligado, para ativar o TEMPORIZADOR ON.
- Se premir este botão uma vez, "ON (OFF)" piscará. Prima os botões "+" ou "-" para selecionar o número de horas durante as quais a unidade deve estar ON/OFF, com um intervalo de 0,5 horas e um intervalo de 0,5 - 24 horas.
- Prima novamente este botão para confirmar a regulação. "ON(OFF)" deixará de piscar.
- Se não premir o botão TIMER no prazo de 10 segundos após o início do piscar "ON(OFF)", a definição de tempo será confirmada. Se a definição do TEMPORIZADOR for confirmada, cancelará se premir novamente este botão.

4. BOTÃO DE AQUECIMENTO

Pressione este botão para ativar o modo HEAT (aquecimento).

5. BOTÃO DE ARREFECIMENTO

Prima este botão para ativar o modo COOL (arrefecimento).

6. BOTÃO DE VELOCIDADE

Prima este botão para selecionar a velocidade de ventilação da seguinte forma:

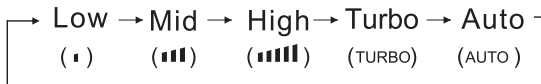

Nota: A velocidade de ventilação AUTO não está disponível no modo FAN.

7. BOTÕES "+" e "-"

Cada vez que premir o botão "+", a temperatura aumenta em 1°C e cada vez que premir o botão "-", a temperatura diminuirá em 1°C.

O intervalo de ajuste da temperatura é de 16°C(60 °F) ~ 32°C (90 °F).

Nota: Nos modos AUTO e FAN, não é possível ajustar a temperatura.

8. MENU/BOTÃO OK

Prima este botão para selecionar os modos ECO, HEALTH e SLEEP. Prima os botões Δ , ∇ , \triangleleft , \triangleright para selecionar o modo pretendido. Para confirmar o modo, prima o botão OK.

Nota: Utilizando o botão MENU, se premir os botões Δ , ∇ , \triangleleft , \triangleright verá o sinal da função desejada a piscar no ecrã de controlo remoto. Agora pode ativar o modo pretendido.

9. BOTÃO L/R SWING

Pressione este botão para ativar os deflectores verticais (Flaps Verticais) (oscilação esquerda/direita). Pressione-o novamente para definir a nova posição de oscilação desejada.

10. BOTÃO U/D SWING

Pressione este botão para ativar os deflectores horizontais (Flaps Horizontais) (para cima/para baixo). Pressione-o novamente para definir a nova posição de oscilação desejada.

Nota: Quando o ar condicionado estiver em funcionamento, prima e mantenha este botão durante 3 segundos. Desta forma, ativará a oscilação indicada. Pressione-o novamente para definir a nova posição de oscilação desejada.

11.MODO SAUDÁVEL

Quando a unidade estiver em funcionamento, prima o botão MENU e, em seguida, o botão Δ , ∇ , \triangleleft , \triangleright para selecionar a indicação HEALTH que pisca no ecrã de controlo remoto. Pressione o botão OK para ligar ou desligar o ionizador HEALTH.

12.MODO ECO

– Durante o modo de arrefecimento, o ar condicionado pode ativar o modo ECO. No modo ECO, o ar condicionado ajusta automaticamente uma temperatura ambiente agradável com o menor consumo possível. O ar condicionado pode funcionar no modo ECO até 8 horas. Após 8 horas, o modo ECO será desativado.

– O modo ECO será cancelado se alterar o modo de funcionamento ou desligar o controlo remoto.

– No modo ECO, prima o botão MENU e prima e, em seguida, os botões Δ , ∇ , \triangleleft , \triangleright para selecionar a indicação ECO que pisca no visor do controlo remoto. Pressione o botão OK para ligar ou desligar o modo de poupança/economia de energia ECO.

Nota: O consumo de energia será afectado pelo ambiente (não pela regulação da temperatura) e pela estrutura da casa. Caso a temperatura ambiente seja alta ou haja uma grande perda de energia (tectos muito altos, janelas antigas, etc.), usar o modo ECO com cautela.

13.MODO DE REPOUSO

– Quando a unidade estiver em funcionamento, prima o botão MENU e, em seguida os botões Δ , ∇ , \triangleleft , \triangleright para selecionar a indicação SLEEP que pisca no visor do controlo remoto. Pressione o botão OK para ativar ou desativar o modo SLEEP.

– Após 10 horas no modo SLEEP, o modo SLEEP parará e o ar condicionado retomará o seu funcionamento inicial.

Nota: O modo SLEEP não pode ser ativado durante os modos FAN e AUTO. Durante o modo SLEEP, não haverá qualquer indicação na unidade interior.

14.MODO SILÊNCIO

Quando a unidade estiver em funcionamento, prima o botão MENU e, em seguida, os botões Δ , ∇ , \triangleleft , \triangleright para selecionar a indicação SILENCE que pisca no visor do controlo remoto. Pressione o botão OK para ativar ou desativar o modo SILENCE.

15.MODO ELE-H (Funções não estão disponíveis)

Quando a unidade estiver em funcionamento,prima o botão MENU e, em seguida, os botões Δ , ∇ , \triangleleft , \triangleright para selecionar io ELE-H que pisca intermitente no visor do controlo remoto. Pressione o botão OK para ligar ou desligar o modo de aquecimento auxiliar.

16.MODO TELA

Prima o botão MENU e, em seguida, os botões Δ , ∇ , \triangleleft , \triangleright para selecionar a indicação DISPLAY H piscando no visor do controlo remoto. Pressione o botão OK para ligar ou desligar os indicadores de modo a ligar a unidade interior durante o funcionamento. Esta função é especialmente adequada à noite.

17.MODO DE LUZ

– O ar condicionado liga ou desliga automaticamente os indicadores de modo a que sejam ligados na unidade interior, dependendo da luminosidade do ambiente.

– Quando a unidade estiver em funcionamento,prima o botão MODE e, em seguida, os botões Δ , ∇ , \triangleleft , \triangleright para selecionar a indicação LIGHT piscará intermitente no visor do controlo remoto. Prima o botão OK para ligar ou desligar o modo LUZ.

18.I-FEEL MODO

– Quando a unidade estiver em modo de arrefecimento, prima o botão MENU e, em seguida, prima os botões Δ , ∇ , \triangleleft , \triangleright para selecionar a indicação I-FEEL que pisca no visor do controlo remoto. Pressione o botão OK para ligar ou desligar a brisa agradável para o utilizador.

– Quando o modo I-FEEL for ativado,a velocidade de ventilação será Auto e a oscilação será cancelada. No modo I-FEEL, as operações que param a unidade, alteram o modo de funcionamento e ativam os modos SLEEP, FAN e SWING que desativarão automaticamente o modo I-FEEL e fazem com que o modo de funcionamento inicial seja retomado.

19. FUNÇÃO ANTI-F (Auto Clean):

– Quando a unidade é fechada sob os modos de resfriamento, seco ou auto (resfriamento), ela continuará a funcionar por cerca de 3 minutos para secar a umidade no evaporador, a fim de evitar o acúmulo de bactérias no evaporador, o que causa fungos e um cheiro estranho e é prejudicial à saúde.

– Quando a unidade estiver desligada, pressione o botão «MENU»,apertar $\Delta(+)$, $\nabla(-)$, \triangleleft L/R SWING e \triangleright U/D SWING, e selecione a função «Anti-F» que piscará, pressionando o botão «OK» que pisca o indicador «Anti-F», o qual ativará ou desativará a função «Anti-F».

20. ICLEAN WAY(Esterilização 56°C)

- O ar condicionado limpa automaticamente o pó do evaporador e seca a humidade.
- Quando a unidade estiver desligada, prima o botão MENU e, em seguida, prima os botões Δ , ∇ , \triangleleft , \triangleright para selecionar a indicação iCLEAN que pisca no visor do controlo remoto. Prima o botão OK para ligar ou desligar o modo Esterilização.
- A função Esterilização pára automaticamente após 30 minutos.

21.MODO DE BLOQUEIO PARA CRIANÇAS

- Prima simultaneamente os botões HEAT e MODE durante pelo menos 3 segundos para ligar ou desligar a função LOCK.
- Quando a função LOCK estiver ativada, a indicação aparecerá no visor do controlo remoto.
- ** Função ELE.H não está disponível.

8°C Função de aquecimento

Somente no modo de aquecimento no estado de ativação, pressione os botões “MODO” e “+” ao mesmo tempo acima de 3 segundos para ligar ou desligar a função de aquecimento a 8°C.

Depois de ligar a função de aquecimento do 8°C.

a Pressionar o botão “AQUECIMENTO” ou mudar para o modo, ou selecionar a função de sono, todos podem sair da função de aquecimento 8°C.

b Pressionar o botão “VELOCIDADE2, “+”, “-” é tudo ineficaz.

c Fahrenheit/Celsius a função de troca não é eficaz.

d Desligar e ligar novamente a unidade, a função de aquecimento a 8°C ainda é mantida.

e Pressionar o botão “MENU” , a função ELE.H não é selecionável.

USO PARA A MODO

Modo de operação automática

1. Pressionando o botão «ON/OFF», o ar condicionado começa a funcionar.
2. Pressione o botão «MODO», selecione o modo de operação automática.
3. Pressionando o botão «VELOCIDADE», o senhor pode selecionar a velocidade do ventilador de Baixo, Médio, Alto, Automático.
4. Se pressionar novamente o botão «ON/OFF», o ar condicionado pára.

Nota: No modo automático, o ajuste da temperatura é ineficaz.

Modo de operação Refrigeração/Aquecimento

1. Pressionando o botão «ON/ÓFF», o ar condicionado começa a funcionar.
2. Pressione o botão «MODO», selecione o modo de operação refrigeração ou aquecimento
3. Ao pressionar o botão «+»ou «-», o senhor pode ajustar a temperatura de 16°C (60°F) para 32°C (90°F), o mostrador muda conforme o senhor pressiona o botão.
4. Ao pressionar o botão «VELOCIDADE», o senhor pode selecionar a velocidade do ventilador de Baixo, Médio, Alto, Turbo, Auto.

5. Se pressionar novamente o botão «ON/OFF», o ar condicionado pára.

Nota: O tipo de vento frio não tem função de aquecimento.

Modo de operação do ventilador

1. Pressionando o botão «ON/OFF», o ar condicionado começa a funcionar /
2. 2. Pressione o botão «MODO», selecione o modo de operação do ventilador.
3. Pressionando o botão «VELOCIDADE», o senhor pode selecionar a velocidade do ventilador entre Baixa, Média, Alta.
4. Aperte o botão «ON/OFF», mais uma vez, o ar condicionado pára.

Nota: No modo ventilador, o ajuste da temperatura não é eficaz.

Modo de operação a seco

1. Pressionando o botão «ON/OFF», o ar condicionado começa a funcionar.
2. 2. Pressione o botão «MODO», selecione o modo de operação seca.
3. Ao pressionar o botão «+» ou «-», o senhor pode ajustar a temperatura de 16°C (60°F) para 32°C (90°F), o mostrador muda conforme o senhor pressiona o botão.
4. Se pressionar novamente o botão «ON/OFF», o ar condicionado pára.

Nota: No modo seco, o ajuste da velocidade não é eficaz.

Insira as pilhas no telecomando

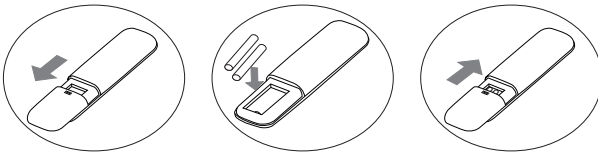

1. Para abrir o compartimento, deslize pela tampa como mostra a primeira imagem.
2. Insira duas pilhas novas (7#). Certifique-se de que posiciona corretamente as pilhas em relação aos pólos (+&-).
3. Para fechar o compartimento, deslize a tampa como mostra a primeira imagem.



ATENÇÃO

- No caso de ocorrer um dos seguintes fenômenos, desligue o ar condicionado e desligue imediatamente a alimentação.
Em seguida, contacte o seu fornecedor ou serviço técnico autorizado.
 - O cabo de alimentação está sobreaquecido ou danificado.
 - O ruído anormal ocorre durante o funcionamento.
 - O interruptor de ar é frequentemente ativado.
 - O ar condicionado liberta um cheiro a queimado.
 - A unidade interior tem fugas, pois há gotejamento.
- NÃO repare nem volte a instalar o ar condicionado por si próprio.
- No caso de o ar condicionado funcionar em condições anormais, podem ocorrer avarias, choques elétricos, incêndios ou danos.

AVISOS DE INSTALAÇÃO

AVISOS IMPORTANTES

- Por favor contacte o seu centro de manutenção autorizado antes de instalar. Se o equipamento não for instalado pelo centro de serviço autorizado, poderá ser impossível resolver avarias devido a um contacto incorreto.
- O ar condicionado deve ser instalado por profissionais de acordo com as normas e regulamentos de cablagem naturais a este manual.
- Após a instalação, deve realizar-se um teste de fuga de refrigerantes.
- Para transportar e instalar o ar condicionado noutra local, por favor contacte o seu centro de serviços especiais.

DESEMPACOTAMENTO E INSPEÇÃO

- Abra a caixa e teste o ar condicionado numa área com ventilação suficiente (janelas abertas e portas) e sem fontes de ignição.
Nota: Os operadores devem usar uma haste antiestática.
- É necessário que um profissional inspecione a máquina para verificar se existem fugas de refrigerantes antes de abrir a caixa da unidade exterior; parar a instalação de ar condicionado se forem encontradas fugas.
- Os equipamentos de prevenção de incêndios e as precauções antiestáticas devem ser preparados adequadamente antes da inspeção. Inspeccione a linha de refrigerante para danos e verificar se a sua aparência externa é adequada.

PRINCÍPIOS DE SEGURANÇA PARA INSTALAÇÃO- AR CONDICIONADO

- Deve preparar o dispositivo de prevenção de incêndios antes de iniciar a instalação.
- Certifique-se de que a área de instalação está ventilada (janelas abertas e portas).
- É proibida a presença de fontes de ignição, de fumar e de telefone numa zona onde se encontra o refrigerante R32.
- Precauções anti-estáticas são necessárias para instalar ar condicionado: use roupa 100% algodão e luvas de proteção, por exemplo.
- Não desligue o detetor de fugas durante a instalação.
- Em caso de fuga do refrigerante R32 durante a instalação, deve determinar a sua concentração no interior e reduzi-la até atingir um nível de segurança. No caso de uma fuga de refrigerante afetar o funcionamento do ar condicionado, pare imediatamente o seu funcionamento, por favor. Deve drenar o ar condicionado antes de transportá-lo para o oficina de manutenção.

- Mantenha o equipamento elétrico, as fichas, os cabos, as fontes de alta temperatura e a energia estática afastada da área abaixo dos lados da unidade interior.
- O ar condicionado deve ser instalado num local de fácil acesso para instalação e manutenção, sem obstáculos que possam bloquear o ar dentro ou fora das unidades interiores/exteriores, e deve mantê-lo afastado de fontes de calor e de situações inflamáveis ou explosivas.
- Se o cabo de ligação não for suficientemente longo na altura de instalar ou reparar o ar condicionado, deve substituir o cabo de ligação na sua totalidade com um cabo, de acordo com as especificações originais, é proibida a extensão do cabo.
- Utilize novas tubagens de ligação, a menos que volte a ligar para tubo.

REQUISITOS PARA A POSIÇÃO DE INSTALAÇÃO

- Evite instalar em locais onde haja fuga de produtos inflamáveis ou gases explosivos ou onde circulem gases muito agressivos.
- Evitar a instalação em locais sujeitos a fortes campos elétricos e magnéticos artificiais.
- Evitar a instalação em locais sujeitos a ruído e ressonância.
- Evitar a instalação em locais sujeitos a condições naturais adversas (fumo gorduroso, ventos fortes arenosos, luz solar direta ou fontes elevadas de temperatura, por exemplo).
- Evitar instalar em locais de fácil acesso para crianças.
- Minimizar a ligação entre unidades interiores e exteriores.
- Encontre um local onde a manutenção e os arranjos sejam fáceis e onde a ventilação seja boa.
- A unidade exterior não deve ser instalada de modo a bloquear corredores, escadas, saídas, saídas de emergência, percursos pedonais ou outras áreas públicas.
- A unidade exterior deve ser instalada o mais longe possível de portas e janelas de vizinhos e plantas verdes.

INSPEÇÃO DO AMBIENTE DE INSTALAÇÃO

- Verifique a placa de identificação na unidade exterior para ter a certeza o líquido refrigerante é o R32.

- Inspeccione a superfície do chão do espaço. A superfície não deve ser inferior à superfície útil especificada (5 m²). A unidade exterior deve ser instalada num local devidamente ventilado e arejado.
- Inspeccione o ambiente circundante do local de instalação: o R32 não deve ser instalado em locais ou em espaços fechados por edifícios.
- Se utilizar um berbequim eléctrico para fazer furos na parede, verifique primeiro se não há tubos de água, electricidade ou gás. Recomendamos a utilização de um orifício (buraco) reservado no telhado da parede.

REQUISITOS PARA A ESTRUTURA DE MONTAGEM

- O suporte de montagem deve estar em conformidade com as normas nacionais ou industriais em termos de resistência e deve ter tratamento anti-corrosão no pontos e ligações de soldadura.
- A capacidade de carga do suporte de montagem deve ser capaz de suportar até 4 vezes ou mais o peso da unidade, ou 200kg, em qualquer dos casos, o de maior peso.
- A fixação do suporte de montagem da unidade exterior deve ser feita com um parafuso de expansão.
- Certifique-se de que a instalação é segura, independentemente do tipo montagem na parede, para evitar que a unidade caia, dado que poderia prejudicar as pessoas.

REQUISITOS DE SEGURANÇA ELÉTRICA

- Utilize a tensão correta e utilize circuitos eléctricos concebidos para acionar os equipamentos de ar condicionado. O diâmetro do cabo de alimentação deve estar em conformidade os requisitos nacionais.
- Se a corrente máxima de ar condicionado for 16 A, deve ser utilizado um interruptor (disjuntor) de proteção contra ar ou fugas com dispositivos de proteção.
- A gama de funcionamento é de 90%-110% da voltagem local. Em caso de tensão instável (alimentação insuficiente) pode causar avarias, choques eléctricos ou incêndios. Em caso de tensão instável, recomenda-se aumentar o regulador de tensão, aumentando a voltagem.
- A distância mínima entre ar condicionado e combustíveis é de 1,5 m.
- O cabo de interconexão liga as unidades interiores e exteriores. Deve seleccionar o tamanho do cabo apropriado antes de o preparar para a ligação.
- Tipos de cabo:
Cabo de alimentação exterior:H07RN-F ou H05RN-F;
Cabo de ligação:H07RN-F ou H05RN-F;

- A área transversal mínima do cabo de alimentação e do cabo de interligação

América do Norte	
Aparelhos de amplificação (A)	AWG
10	18
13	16
18	14
25	12
30	10
40	8

Outras regiões	
Corrente de nal do dispositivo a (A)	Área transversal (mm)
>3 e ≤ 6	0,75
>6 e ≤ 10	1
>10 e ≤ 16	1,5
>16 e ≤ 25	2,5
>25 e ≤ 32	4
>32 e ≤ 40	6

- A corrente máxima da unidade determinará o tamanho do cabo de ligação necessário, cabo de alimentação, fusível e interruptor necessários. A corrente máxima é indicada na placa indicadora situada no painel lateral da unidade. Consulte esta chapa de indicação para escolher o cabo, o fusível ou interruptor apropriados.
- Nota:O número do cabo principal indica o detalhe da cablagem ligada à unidade que adquiriu.

REQUISITOS PARA TRABALHOS EM ALTA ALTITUDE (ALTURA)

- Quando a instalação é efetuada a 2 metros ou mais do solo, devem ser utilizados dispositivos de segurança e cintas de resistência suficientemente fortes para suportar a unidade exterior para evitar quedas que possam causar perda de propriedade, danos ou ferimentos em pessoas ou até mesmo a morte.

REQUISITOS PARA A LIGAÇÃO À TERRA

- O ar condicionado é um equipamento elétrico de Classe I que deve ser ligado à terra de forma fiável.
- Não ligar o fio de terra a linhas de gás, pára-raios, fios telefónicos, ou outros circuitos indevidamente ligados à terra.
- O fio de terra foi especialmente concebido para o seu funcionamento e não deve ser utilizado para outros fins, nem deve ser fixado com um parafuso auto-roscante comum.
- O diâmetro do cabo de interligação deve ser o recomendado no manual de instruções, e com um terminal do tipo O que cumpra as normas locais (o diâmetro interno do terminal do tipo O deve ser igual ao tamanho do parafuso da unidade, não mais do que 4,2 mm).

Após a instalação, deve certificar-se de que os parafusos foram devidamente fixados e que não há risco de se soltarem.

OUTROS

- O método de ligação do ar condicionado, o cabo de alimentação e método de interligação de cada elemento separado deve estar de acordo com o esquema/diagrama de cablagem fixado na máquina.
- O modelo e a classificação do fusível devem estar de acordo com a serigrafia no controlador ou porta-fusíveis correspondente.

LISTA DE EMBALAGEM

Lista da embalagem da unidade Interior

Número	Canti -pai	Unidade
Unidade interior	1	Conjunto
Controlo remoto	1	PC
Pilhas (7)	2	PC
Manual proprietário	1	Conjunto
Tubo Drenagem	1	PC

Lista da embalagem da unidade exterior

Número	Canti -pai	Unidade
Unidade exterior	1	Conjunto
Tubo conexão	2	PC
Banda plástica	1	Rolo
Anel de tubo Proteção	1	Conjunto
Cimentação (massa)	1	PA -QUETE

NOTA: Todos os acessórios devem estar contidos no material de embalagem atual, mas se houver alguma diferença, por favor, seja compreensivo.

INSTALAÇÃO DA UNIDADE INTERIOR

DESENHO DIMENSIONAL DA INSTALAÇÃO DA UNIDADE INTERIOR

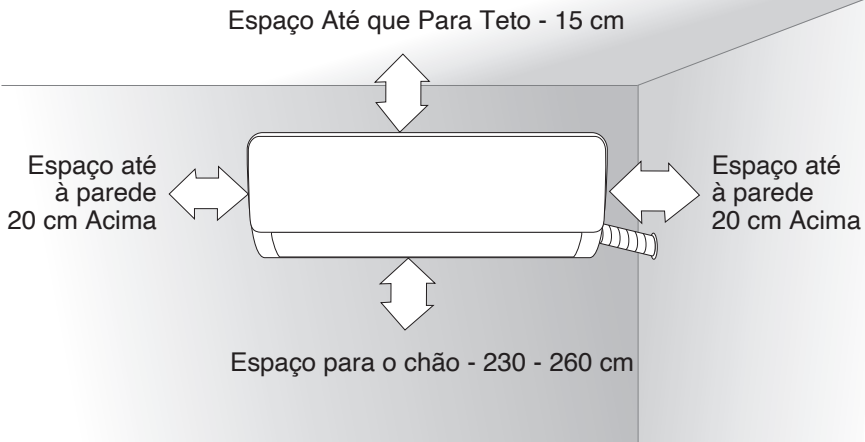

SUPORTE DE MONTAGEM

1. A parede na qual a unidade interior está instalada deve ser dura e firme, para evitar vibrações.
2. Utilize um parafuso do tipo + para fixar o painel. Monte o painel na parede horizontalmente e fixe o lado horizontal e o comprimento vertical.
3. Puxe o painel para fora após a instalação, para verificar se está devidamente fixado.

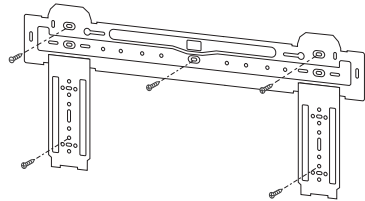

ATRAVÉS DE UM ORIFÍCIO NA PAREDE

1. Faça um furo na parede na posição pré-determinada na parede para passar o tubo, que deve inclinar-se para fora com 5°-10°.
2. Para proteger os tubos e os cabos contra danos causados por possíveis roedores que possam mover-se dentro da parede, deve instalar um anel protector e vedá-lo com silicone.

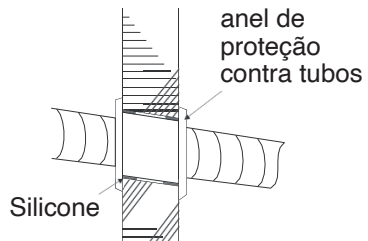

Nota:Normalmente, o orifício na parede terá um diâmetro de 60-80 mm. Evite locais onde já existam tubos e paredes duras para fazer o furo.

ROTA DO TUBO

1. Dependendo da posição da unidade, o tubo pode sair do lado esquerdo ou direito (Fig. 1), ou verticalmente a partir da retaguarda (Fig.2) (dependendo do comprimento do tubo da unidade interior). Em caso de saída lateral, deve bloquear a saída no lado oposto.

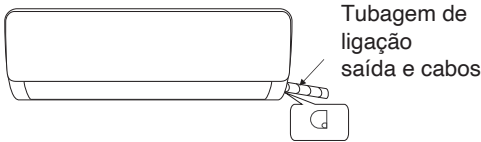

Fig.1

Material de preparação

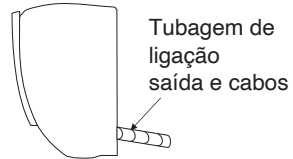

Fig.2

LIGAÇÃO DO TUBO DE DRENAGEM

1. Retire a peça fixa para retirar o tubo da unidade interior. Com as mãos, aparafusar a porca sextavada do lado esquerdo da articulação.
2. Ligue o tubo de ligação à unidade interior. Aponte para o centro do tubo, aperte a porca à mão e, em seguida, reforçe a porca com uma chave de torque. A direção certa é indicado no diagrama à direita. O par utilizado está indicado na tabela seguinte.

Nota:Verifique se as juntas estão danificadas antes de instalar. As juntas não devem ser reutilizadas a não ser que sejam após o alargamento a partir de novo o tubo.

Tabela de Torção de Aperto

Tamanho do tubo (mm)	Por (N-in)
Ø 6.35mm (1/4")	15~25
Ø 9.52mm (3/8")	35~40
Ø 12,7mm (1/2")	45~60
Ø 15.88mm (5/8")	73~78
Ø 19.05mm (3/4")	75~80

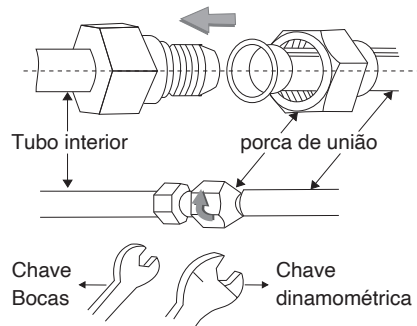

ENVOLVIMENTO DE ISOLAMENTO NA NA TUBAGEM

1. Utilize a manga de isolamento para forrar a parte da junta da unidade interior e do tubo de ligação e, em seguida, utilize material de isolamento para selar e vedar o tubo de isolamento, para evitar a o aparecimento de água condensada no lado da junta.
2. Ligue a saída de água ao tubo de saída e alinhe o tubo de ligação, os cabos e a mangueira de saída.
3. Use braçadeiras de plástico para enrolar os tubos de ligação, os cabos e a

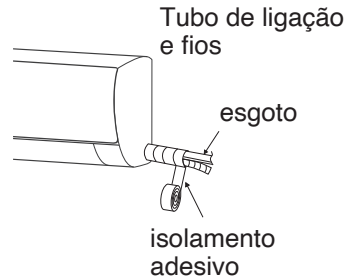

FIXAR A UNIDADE INTERIOR

1. Pendure a unidade interior no painel e mova-a de um lado para o outro para garantir que o gancho está posicionado na posição correta.
2. Empurre ligeiramente sobre a parte inferior esquerda e superior direito da unidade em direção ao painel, até que o gancho seja fixado na posição e faça um ruído de "clique".



DIAGRAMA DE CABLAGEM

- Se o seu ar condicionado vier com cabo de ligação, a cablagem da unidade interior será feita por fábrica e não requer ligação.
- Se não tiver sido fornecido nenhum cabo de interligação, requer ligação de acordo com a Instalação.

Após a Instalação, verifique:

1. que os parafusos foram devidamente fixados e que não existe qualquer risco de se soltarem.
2. que o conector de visualização foi colocado no local adequado e que não entra em contacto com a placa de terminais.
3. que a tampa da caixa de controlo esteja devidamente fixada.

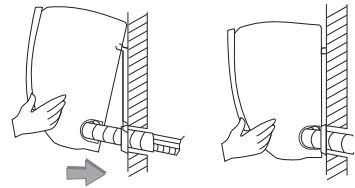
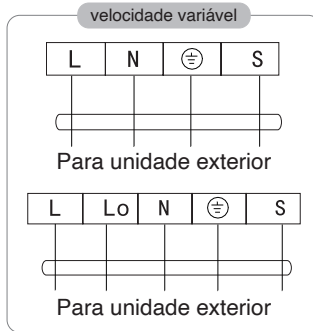
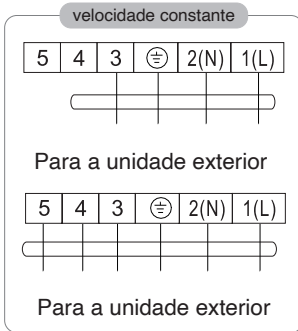

Connector

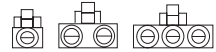

Se tiver umconector, ligue-o imediatamente.

Nota:

- Normalmente,este manual inclui o modo de cablagem para diferentes tipos de A/C. Não podemos excluir a possibilidade de que alguns tipos especiais de diagrama de cablagem não estejam incluídos.
- Os diagramas devem servir apenas como material de referência. Caso a unidade seja diferente deste diagrama de cablagem,consulte o diagrama de cablagem detalhado ligado à suaunidade.

DESENHO DIMENSIONAL DA INSTALAÇÃO DA UNIDADE EXTERIOR

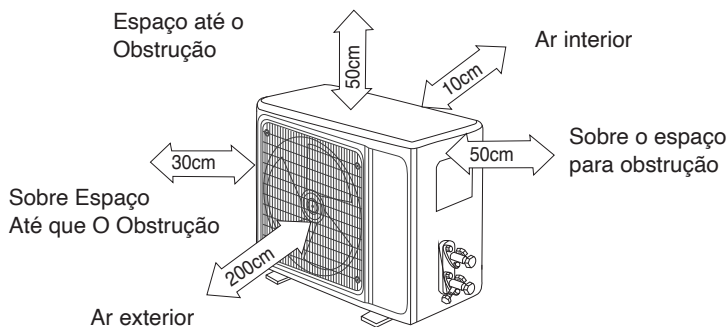

Instalação de parafuso da unidade exterior

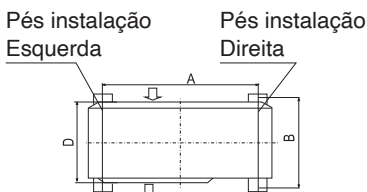
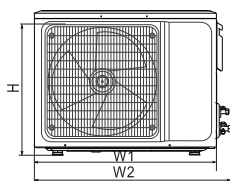

Tamanho da forma da unidade exterior A1(A2)*A*P (mm)	A(mm)	B (mm)
665(710)x420x280	430	280
600(645)x485x260	400	290
660(710)x500x240	500	260
700(745)x500x255	460	260
730(780)x545x285	540	280
760(810)x545x285	540	280
790(840)x550x290	545	300
800(860)x545x315	545	315
800(850)x590(690)x310	540	325
825(880)x655x310	540	335
900(950)x700x350	630	350
900(950)x795x330	535	350
970(1044)x803x395	675	409

INSTALE O TUBO DE LIGAÇÃO

Ligue a unidade exterior ao tubo de ligação: Ponto Para Recreio O Tubo Conexão Em O Válvula Detenção, y Apertar O Noz Com O Mão, mão. Depois, Reforçar O Noz com um Chave dínamo.

Comprimento da tubagem	Quantidade de refrigerante a adicionar		Quantidade de refrigerante para a unidade
	≤5m	Desnecessário	
5-15m	CC≤12000Btú/h	16g/m	≤1kg
	CC≤18000Btú/h	24g/m	≤2kg

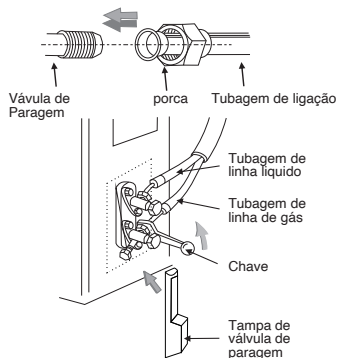

Se quiser estender a tubagem, deve adicionar uma quantidade adicional de refrigerante para que o funcionamento e o desempenho do ar condicionado não sejam comprometidos.

Nota: 1. Esta tabela serve apenas como referência.

2. As juntas não devem ser reutilizadas a não ser que sejam depois de o tubo voltar a ser alargado.

3. Após a instalação, deve verificar se a tampa da válvula de paragem está corretamente fixada.

LIGAÇÃO DA CABLAGEM

1. Desaparafusar os parafusos e retire as partes E da unidade.
2. Ligue os cabos respectivamente aos terminais correspondentes na placa de terminais da unidade exterior (ver diagrama de cablagem) e se houver sinais ligados à ficha, ligue-o sem vedação.
3. Cabo de ligação à terra: Retire o parafuso de ligação à terra da sua estrutura, aparafuse a extremidade do cabo de ligação de terra no parafuso de ligação à terra e aparafuse-o no orifício de ligação à terra.
4. Fixe o cabo de forma fiável com fixações (placa de prensagem)
5. Volte a colocar as tampas das peças E-parts e fixe-as com parafusos.



DIAGRAMA DE CABLAGEM



Connector

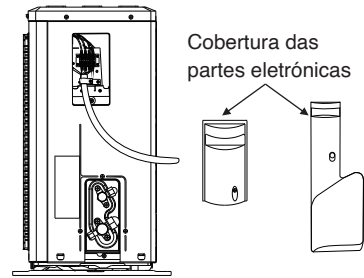
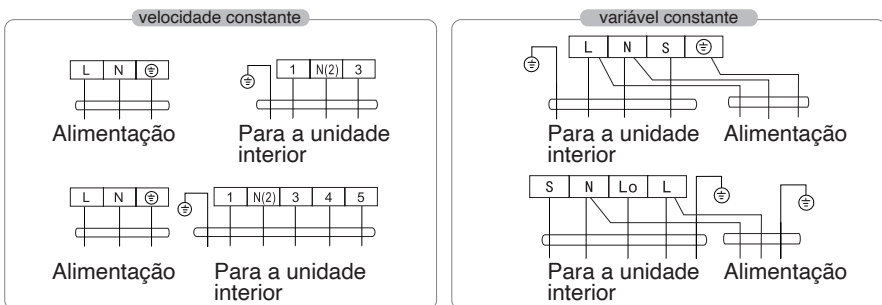

Se tiver um conector, ligue-o diretamente.

Nota:

- Normalmente, este manual inclui o modo de cablagem para diferentes tipos de A/C. Não podemos excluir a possibilidade de que alguns tipos especiais de diagrama de cablagem não estejam incluídos.

Os diagramas devem servir apenas como material de referência. Caso a unidade seja diferente deste diagrama de cablagem, consulte o diagrama de cablagem detalhado ligado ao seu Unidade.

Vácuo

*Deve ser utilizada uma bomba exclusiva para refrigerante R32 para aspirar o refrigerante R32.

Antes de iniciar o trabalho com ar condicionado, retire a tampa da válvula de paragem (válvulas líquidas e de gás) e certifique-se de as recolocar posteriormente (para evitar possíveis fugas de ar).

1. Para evitar fugas de ar e derrames, apertar todos os parafusos no Conectores de todos os tubos.
2. Ligue a válvula de paragem, a mangueira de carga, a válvula multidireccional e a bomba de vácuo.
3. Abra completamente a pega Lo da válvula multidireccional e aplique o vácuo durante pelo menos 15 minutos.
Verifique se o vacuómetro indica -0,1 MPa (-76 cmHg).
4. Depois de aplicar o vácuo, abra completamente a válvula de paragem com uma chave hexagonal.
5. Verifique se as ligações interiores e exteriores não sofrem e apresentam fugas de ar.

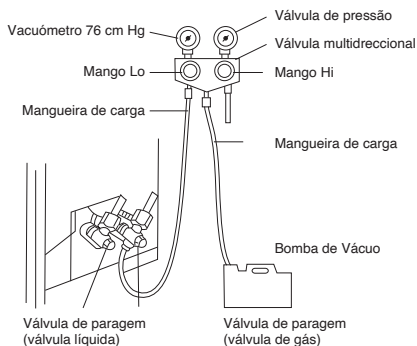

DRENAGEM DE CONDENSAÇÃO AO AR LIVRE (APENAS TIPO BOMBA DE CALOR)

Quando a unidade está em modo de aquecimento, a água de condensação e a água de descongelação podem ser evacuadas com a mangueira de drenagem. Instalação: Instale o conector de drenagem exterior no

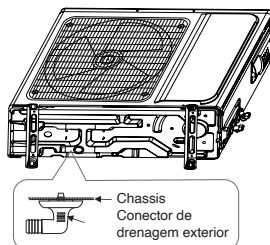

orifício de 25 diâmetros na placa-base e fixe a mangueira de drenagem ao conector de modo a que a água gerada na unidade exterior possa ser drenada com segurança.

VERIFICAÇÃO APÓS INSTALAÇÃO E TESTE DE FUNCIONAMENTO

VERIFICAR APÓS A INSTALAÇÃO

***Teste de segurança elétrica**

1. Verifique se a tensão de alimentação é adequada.
2. Verifique se não existem ligações incorrectas em qualquer uma das potência, sinal e terra.
3. Verifique se o cabo de ligação à terra do ar condicionado está ligado e corretamente aterrado.

***Teste de segurança de instalação**

1. Verifique se a instalação está segura.
2. Verifique se a saída de água é fluida.
3. Verifique se a cablagem e os tubos foram instalados corretamente.
4. Verifique se não permaneceram objetos ou ferramentas estranhos no interior da unidade.
5. Verifique se a linha de refrigerante está devidamente protegido.

***Teste de fugas de refrigerante**

Dependendo do método de instalação, podem ser implementados os seguintes métodos para inspecionar fugas em áreas como as quatro ligações da unidade exterior e dos centros de válvulas:

1. Método de bolha: Aplique uma camada uniforme de água com sabão no local suspeito de fugas e observe se ocorrem bolhas.
2. Método do instrumento: Inspeção de fugas apontando, de acordo com as instruções, o detetor de fugas para o local alegado da fuga.

Nota: Certifique-se de que a ventilação é adequada antes de inspecionar.

TESTE DE FUNCIONAMENTO

Preparação da realização do teste de funcionamento:

- Verifique se os tubos e os cabos de ligação estão corretamente ligados.
- Confirme que as válvulas dos laterais de gás e líquido estão completamente abertas.

- Ligue o cabo de alimentação a uma ficha separada.
- Coloque as pilhas no controlo remoto.
Nota: Certifique-se de que a ventilação é adequada antes de testar.

Método de teste de desempenho:

1. Ligue a alimentação e pressione o botão de ligar/desligar o botão do controlo remoto para ligar o ar condicionado.
2. Selecione COOL, HEAT (não disponível apenas nos modelos com arrefecimento), SWING e outros modos de funcionamento utilizando o controlo remoto e verifique se está tudo a funcionar corretamente.

AVISO DE MANUTENÇÃO

Atenção:

Para manutenção ou eliminação, contacte centros de assistência autorizados. A manutenção efetuada por pessoas não qualificadas pode causar perigo.

Alimente o ar condicionado com o refrigerante R32 e mantenha o ar condicionado estritamente de acordo com os requisitos do fabricante.

Este capítulo centra-se, particularmente nos requisitos especiais de manutenção das unidades com refrigerantes R32. Peça à pessoa que efetua a reparação para consultar o livro de serviço pós-venda para obter mais informações detalhadas.

REQUISITOS DE QUALIFICAÇÃO PARA O PESSOAL DE MANUTENÇÃO

1. É necessária formação especial, para além da formação normal para processos de reparação em equipamentos de refrigeração, quando se trata de equipamentos com refrigerantes inflamáveis. Em muitos países, esta formação é realizada por organizações nacionais de formação que obtiveram a correspondente acreditação para ensinar competências padrão definidas e exigidas por lei. A competência obtida deve ser documentada por um certificado.
2. A manutenção e reparações de ar condicionado devem ser efetuadas de acordo com os métodos recomendados pelo fabricante. No caso de outros profissionais serem obrigados a manter e reparar o equipamento, este deve ser realizado sob a supervisão de pessoas que tenham qualificação para fixar equipamentos de ar condicionado com refrigerante inflamável.

INSPEÇÃO NO LOCAL

Deve ser efetuada uma inspeção de segurança antes de ser efetuada a manutenção em equipamentos de refrigeração R32 para garantir que o risco de incêndio é mínimo. Verifique se o local está devidamente ventilado, e se existe o equipamento anti-estático e de prevenção de incêndios.

Durante a manutenção do sistema de arrefecimento, tenha em conta as seguintes precauções antes de utilizar o sistema.

PROCEDIMENTOS OPERACIONAIS

1. Área de trabalho geral:

A equipa de manutenção e outros funcionários que trabalham na área devem ser informados sobre a natureza do trabalho realizado.

Devem ser evitados trabalhos em espaços fechados. A área em redor do espaço de trabalho deve ser protegida. Certifique-se de que as condições na área foram asseguradas por um controlo de materiais inflamáveis.

2. Inspeção a presença de refrigerantes:

A área deve ser inspecionada com um detetor de refrigerante adequado antes e durante os trabalhos, a fim de garantir que os técnicos têm em conta atmosferas potencialmente tóxicas ou inflamáveis. Certifique-se de que o equipamento de deteção de fugas utilizado é adequado para ser utilizado com todos os refrigerantes aplicáveis, isto é, sem faíscas, devidamente selados ou intrinsecamente seguro.

3. Presença do extintor de incêndio:

Quando os trabalhos devem ser realizados quentes no equipamento de arrefecimento ou em quaisquer peças associadas, devem estar presentes e disponíveis equipamentos de combate a incêndios adequados. Certifique-se de que tem um extintor de pó ou CO₂ ao lado da área em questão.

4. Sem fontes de ignição:

Nenhuma pessoa que exerça tarefas relacionadas com sistemas de arrefecimento que envolvam tubos expositores deve utilizar fontes de ignição de modo a causar um risco de incêndio ou explosão. Qualquer fonte possível de ignição, incluindo os cigarros, deve ser mantida suficientemente afastada do local de instalação, reparação, remoção e eliminação, durante a qual o refrigerante pode ser libertado na área circundante. Antes de efetuar os trabalhos, a área circundante do equipamento deve ser controlada para garantir que não existem perigos de inflamabilidade ou de ignição. Deve haver sinais de "Não fumar".

5. Área ventilada (portas abertas e janelas):

Certifique-se de que a área é ao ar livre ou ventilada corretamente antes de abrir o sistema ou de fazer qualquer trabalho quente. Deve haver ventilação contínua durante o período de trabalho. A ventilação deve dispersar com segurança o líquido refrigerante derramado e de preferência atirá-lo para o exterior para a atmosfera.

6. Verificações no equipamento de arrefecimento:

Se os componentes elétricos estiverem carregados, devem ser adequados para a causa e com as especificações adequadas. As diretivas de manutenção e serviço do fabricante devem ser respeitadas em todos os momentos. Em caso de dúvida, consulte o departamento técnico do fabricante para obter assistência. Deve efetuar os seguintes ensaios em instalações com refrigerantes inflamáveis:

- A quantidade de carga está de acordo com o tamanho do espaço em que estão instaladas as peças que contêm refrigerante.
- As máquinas de ventilação e as tomadas funcionam corretamente e não estão bloqueadas.
- Se for utilizado um circuito de arrefecimento secundário, deve ser inspecionado para a presença de um refrigerante.
- As tubagens ou componentes com refrigerantes foram instaladas numa posição em que é improvável que sejam expostos a qualquer substância que possa corroer componentes que contenham refrigerante, a menos que os componentes sejam feitos de materiais inerentemente resistentes à corrosão ou protegidos adequadamente contra a corrosão.

7. Verificações em dispositivos elétricos:

As reparações e a manutenção dos componentes elétricos devem incluir controlos de segurança iniciais e procedimentos de inspeção para os componentes. Em caso de avaria não pode ser resolvido imediatamente, mas é necessário continuar a operação, deve ser utilizada uma solução temporária adequada. Isto deve ser comunicado ao proprietário do equipamento para que todas as partes sejam advertidos. As verificações iniciais de segurança devem incluir:

- Os condensadores são descarregados: devem ser efetuados de uma forma segura para evitar possíveis faíscas.
- Não devem existir componentes elétricos ou cabos expostos durante o carregamento, recuperação ou purga do sistema.
- Mantenha a ligação à terra continuamente.

INSPEÇÃO DO CABO

Inspeccione o cabo para quanto ao desgaste, corrosão, sobretensão, vibrações e verificar se existem arestas afiadas ou outros efeitos adversos no ambiente circundante. Durante a inspeção deve ter em conta o impacto do envelhecimento ou a vibração contínua do compressor e da ventoinha.

INSPEÇÃO PARA FUGAS DE REFRIGERANTE R32

Nota: Inspeccione se existem fugas de refrigerantes num ambiente onde não existam fontes potenciais de ignição. Não utilize sondas de halogéneo (ou qualquer outra sonda que utilize chama aberta).

Método de deteção de fugas:

Para sistemas com refrigerante R32, estão disponíveis instrumentos de deteção de fugas e a deteção não deve ser realizada num ambiente com refrigerante. Certifique-se de que o detetor de fugas não se torna uma possível fonte de ignição e que é adequado para a medida do refrigerante. O detetor de fugas deve ser ajustado para detetar a concentração mínima (percentagem) de combustível inflamável proveniente do refrigerante. Calibrar e ajustar a concentração de gás adequada (não mais de 25%) para o refrigerante utilizado.

O líquido utilizado na deteção de fugas é aplicável à maioria dos refrigerantes. Não utilize cloreto para evitar a reação entre cloro e refrigerantes e corrosão de tubos de cobre.

Se suspeitar de uma fuga, remova todas as fontes de fogo da área ou apague os incêndios.

No caso de a localização da fuga precisar de ser soldada, todos os refrigerantes devem ser recuperados ou todos os refrigerantes devem ser isolados da área de fuga (utilizando a válvula de corte). Antes e durante a soldadura, utilize OFF para purificar o sistema na sua totalidade.

BOMBA DE EXTRAÇÃO E VÁCUO

1. Certifique-se que nenhuma fonte de incêndio seja acesa perto da saída da bomba de vácuo e que a ventilação seja adequada.

2. Permitir a manutenção e outras operações no circuito de arrefecimento sejam efetuadas de acordo com o procedimento geral, mas não se esqueça que é extremamente importante que a inflamabilidade seja considerada. Deve seguir estes procedimentos:

- Retire o líquido refrigerante.
- Descontaminar as linhas de gás inertes.
- Extração.
- Descontaminar as linhas de gás inertes novamente.
- Cortar ou soldar o tubo.

3. O refrigerante deve ser devolvido ao depósito correspondente.

Deve "soprar" o nitrogénio (azoto) sem oxigénio através do sistema para garantir a sua segurança. Este processo pode requerer múltiplas repetições. Esta operação não deve ser efetuada com ar comprimido e oxigénio.

4. Através do processo de sopro, o azoto anaeróbico é carregado no sistema para obter a pressão de trabalho necessária para o vácuo. Em seguida, o oxigénio sem azoto é libertado para a atmosfera, e finalmente, deve fazer o vácuo no sistema. Repita este processo até que todo o refrigerante tenha sido removido do sistema.

Após a última carga de azoto anaeróbico, descarregue o gás em pressão atmosférica e está pronto para soldar o sistema. Esta operação é necessária para soldar o tubo.

PROCEDIMENTOS DE CARREGAMENTO DO REFRIGERANTE

Como complemento ao procedimento geral, deve adicionar os seguintes requisitos:

- Certifique-se de que não existe contaminação entre diferentes refrigerantes quando utilizar um dispositivo de mudança de refrigerante. A tubagem de troca de refrigerantes deve ser o mais curto possível, para reduzir os resíduos de refrigerante.
- Os tanques devem ser mantidos na posição vertical.
- Certifique-se de que as tarefas de ligação à terra foram executadas antes de carregar o sistema de arrefecimento com refrigerantes.
- Após a conclusão da cobrança (ou quando ainda não concluída), faça marcar o sistema com etiquetas.
- Tenha cuidado para não sobrecarregar o líquido refrigerante.

ELIMINAÇÃO E RECUPERAÇÃO

Eliminação:

Antes de iniciar este procedimento, o pessoal técnico deve estar plenamente familiarizado com o equipamento e todas as suas funções, e torná-lo uma prática recomendada para a recuperação segura do refrigerante. Para reciclar amostras de refrigerante, líquido refrigerante e óleo devem ser analisadas antes da operação. Assegurar que está disponível energia adequada antes de testar.

1. Certifique-se de que está familiarizado com o equipamento e o seu funcionamento.
2. Desligue a fonte de alimentação.
3. Antes de realizar este processo:
 - Se necessário, pode utilizar equipamento mecânico para facilitar o funcionamento do depósito de refrigeração.
 - Certifique-se de que todo o equipamento de proteção individual é eficaz e pode ser utilizado corretamente.
 - Todo o processo de recuperação deve ser realizado sob a supervisão de pessoal qualificado.
 - A recuperação do equipamento e do depósito deve estar em conformidade com as normas nacionais aplicáveis.
4. Sempre que possível, deve executar o vácuo no sistema de arrefecimento.
5. Se o vácuo não for possível, o refrigerante deve ser removido de todas as partes do sistema.
6. Antes de iniciar a recuperação, certifique-se de que a capacidade do depósito é suficiente.
7. Inicie e opere o equipamento de recuperação de acordo com as instruções do fabricante.
8. Não encha o depósito até à sua capacidade máxima (o volume de injeção de líquidos não excede 80% do volume do depósito).
9. Mesmo que a duração seja curta, não deve exceder a pressão máxima de funcionamento do depósito/reservatório.
10. Depois de completar o enchimento do depósito e chegar ao fim do processo de funcionamento, deve certificar-se de que os depósitos e o equipamento são removidos rapidamente e que todas as válvulas de corte do equipamento estão realmente fechadas.
11. É proibido injetar refrigerantes recuperados noutra sistema antes de serem purificados e testados.

Nota: A identificação deve ser feita após a limpeza do dispositivo e quando os refrigerantes tiverem sido evacuados. A identificação deve incluir data e aprovação. Certifique-se de que a identificação do dispositivo indica os refrigerantes inflamáveis nele contidos.

Recuperação:

1. É necessária a evacuação dos refrigerantes do sistema quando se repara ou elimina o aparelho. Recomenda-se remover completamente o refrigerante.

2. Um depósito de refrigeração especial só deve ser utilizado quando o refrigerante for carregado no depósito. Certifique-se de que a capacidade do depósito é adequada à quantidade de refrigerante a injetar no sistema na sua totalidade. Todos os depósitos destinados a serem utilizados a recuperação do refrigerante deve ter identificação de refrigerante. Os reservatórios devem estar equipados com válvulas de descarga de pressão e válvulas de passagem, e devem estar em boas condições. Sempre que possível, os tanques vazios devem ser evacuados e armazenados à temperatura ambiente antes da utilização.

3. O equipamento de recuperação deve ser mantido em condições de funcionamento adequadas e deve estar equipado com instruções de funcionamento para facilitar o acesso. O equipamento deve ser adequado para a recuperação de refrigerantes R32. Além disso, deve estar disponível um dispositivo de pesagem qualificado para uma utilização normal. A mangueira deve ser ligado a ligações amovíveis de fugas zero e deve a ser mantido em boas condições. Antes de utilizar o equipamento de recuperação, verifique se está em boas condições e se foi mantido perfeitamente. Verifique se os componentes elétricos foram selados para evitar fugas de refrigerantes e incêndios. Se tiver alguma dúvida, consulte o fabricante.

4. O refrigerante recuperado deve ser armazenado em recipientes adequados, com instruções de transporte inclusivas, e deve ser devolvido ao fabricante do líquido de refrigerante. Não misture refrigerantes em equipamentos de recuperação, especialmente em tanques.

5. O espaço de carga de refrigerante R32 não deve ser fechado durante o processo de transporte. Tome medidas anti-estáticas durante o transporte, se necessário. Durante o transporte, as cargas e descargas, devem ser tomadas medidas de proteção adicionais para proteger o ar condicionado e para garantir que não é danificado.

6. Ao remover o compressor ou o óleo do compressor, certifique-se de que foi ativado a um nível adequado de modo a que não haja resíduos refrigerantes R32 no óleo lubrificante. O esvaziamento deve ser efetuado antes de devolver o compressor ao seu fornecedor. Garantir a segurança ao descarregar óleo do sistema.



Αποκομιδή Παλαιού Ηλεκτρικού & Ηλεκτρονικού Εξοπλισμού (Ισχύει στην Ευρωπαϊκή Ένωση και άλλες Ευρωπαϊκές χώρες με συστήματα επιλεκτικής συλλογής απορριμμάτων). Το σύμβολο αυτό επάνω στο προϊόν ή στη συσκευασία του σημαίνει ότι το προϊόν δεν πρέπει να πεταχτεί μαζί με τα οικιακά απορρίμματα αλλά πρέπει να παραδοθεί σε ένα κατάλληλο σημείο συλλογής ηλεκτρικού και ηλεκτρονικού υλικού προς ανακύκλωση. Εξασφαλίζοντας τη σωστή αποκομιδή του προϊόντος βοηθάτε στην πρόληψη πιθανών αρνητικών επιπτώσεων στο περιβάλλον και την υγεία. Η ανακύκλωση των υλικών θα βοηθήσει στην εξοικονόμηση φυσικών πόρων. Για περισσότερες πληροφορίες σχετικά με την ανακύκλωση αυτού του προϊόντος, παρακαλούμε επικοινωνήστε με τις υπηρεσίες καθαριότητας του δήμου σας ή το κατάστημα όπου αγοράσατε το προϊόν



This marking indicates that this product should not be disposed with other household wastes throughout the EU. To prevent possible harm to the environment or human health from uncontrolled waste disposal, please recycle it responsibly to promote the sustainable reuse of material resources. By ensuring proper product disposal, you help prevent potential negative environmental and health impacts. Recycling materials will help save natural resources. To dispose/return your used device please follow the return and collection systems of your country or contact the retailer from where you purchased this product. This product must be sent for environmental safe recycling.



Questo marchio indica che questo prodotto non deve essere smaltito con altri rifiuti domestici in tutta l'UE. Per evitare possibili danni all'ambiente o alla salute umana derivanti dallo smaltimento incontrollato dei rifiuti, riciclarlo in modo responsabile per promuovere il riutilizzo sostenibile delle risorse materiali. Assicurando il corretto smaltimento del prodotto, si aiutano a prevenire potenziali impatti negativi sull'ambiente e sulla salute. Il riciclaggio dei materiali aiuterà a salvare le risorse naturali. Per smaltire / restituire il dispositivo utilizzato, seguire i sistemi di restituzione e ritiro del proprio Paese o contattare il rivenditore presso il quale è stato acquistato il prodotto. Questo prodotto deve essere inviato per il riciclaggio sicuro per l'ambiente.



Esta marca indica que este producto no debe ser desechado junto a otros residuos domésticos en la UE. Para prevenir posibles daños al medioambiente y la salud humana debido al desecho de residuos no controlado, por favor, recicle el producto de manera responsable para promover la reutilización sostenible de materiales. Si desecha el producto de manera adecuada, ayudará a prevenir posibles impactos negativos sobre el medioambiente y la salud. El reciclaje de materiales ayuda a ahorrar recursos naturales. Para desechar/devolver su aparato usado, emplee los sistemas de recogida y devolución de su país o póngase en contacto con el proveedor que le vendió el producto. Este producto debe ser reciclado de manera ecológica.



Esta marca indica que este produto não deve ser eliminado com outros resíduos domésticos na UE. Para evitar possíveis danos ao ambiente e à saúde humana devido à eliminação descontrolada de resíduos, é favor reciclar o produto de uma forma responsável para promover a reutilização sustentável dos materiais. Se se desfizer de o produto de forma adequada, ajudará a prevenir possíveis impactos negativos no ambiente e na saúde. A reciclagem de materiais ajuda a poupar recursos naturais. Para eliminar/retornar o seu dispositivo usado, utilize os sistemas de recolha e devolução no seu país ou contacte o fornecedor que lhe vendeu o produto. Este produto deve ser reciclado de forma amiga do ambiente.

Δήλωση συμμόρφωσης CE

Ο Εισαγωγέας Γ.Ε.ΔΗΜΗΤΡΙΟΥ Α.Ε.Ε. δηλώνει πως αυτό το προϊόν πληροί τις γενικές απαιτήσεις των παρακάτω ευρωπαϊκών οδηγιών:

LVD: 2014/35/EU

EMC: 2014/30/EU

RoHS: (EU)2015/863

ERP: 2011/65/EU

RED: 2014/53/EU

WiFi: Μέγιστη Εκπεμπόμενη Ισχύς: 802.11b:16dBm / 802.11g:14dBm / 802.11n:13dBm

Εύρος Συχνότητας Λειτουργίας: 2.412 GHz - 2.484 GHz

Ως εκ τούτου, το προϊόν έχει σήμανση με το σύμβολο **CE** και η **Δήλωση Συμμόρφωσης** έχει χορηγηθεί στον κατασκευαστή και είναι στη διάθεση των αρμοδίων αρχών εποπτείας της αγοράς.

Certificate of compliance CE

TOYOTOMI CO., LTD declares that this product complies with the general requirements pursuant to the following European Directives:

LVD: 2014/35/EU

EMC: 2014/30/EU

RoHS: (EU)2015/863

ERP: 2011/65/EU

RED: 2014/53/EU

WiFi: Wireless maximum transmit power: 802.11b:16dBm / 802.11g:14dBm / 802.11n:13dBm

Wireless frequency range: 2.412 GHz - 2.484 GHz

Therefore the product has been marked with the **CE** symbol and the **Declaration of Conformity** has been issued and is available to the competent authorities regulating the market.

Certificato di conformità CE

TOYOTOMI ITALIA S.R.L. dichiara che questo prodotto è conforme ai requisiti generali secondo le seguenti Direttive Europee:

LVD: 2014/35/EU

EMC: 2014/30/EU

RoHS: (EU)2015/863

ERP: 2011/65/EU

RED: 2014/53/EU

WiFi: Potenza di trasmissione massima: 802.11b:16dBm / 802.11g:14dBm / 802.11n:13dBm

Gamma di frequenza: 2.412 GHz - 2.484 GHz

Pertanto il prodotto è stato contrassegnato con il simbolo  ed è stata rilasciata la **Dichiarazione di Conformità** che è a disposizione delle autorità competenti che regolano il mercato.

Certificado de Conformidad CE

Certificado de Conformidad CE

TOYOTOMI CO., LTD declara que este producto cumple con los requisitos generales de conformidad con las siguientes Directrices Europeas:

LVD: 2014/35/EU

EMC: 2014/30/EU

RoHS: (EU)2015/863

ERP: 2011/65/EU

RED: 2014/53/EU

WiFi: Potencia máxima de transmisión inalámbrica : 802.11b:16dBm / 802.11g:14dBm / 802.11n:13dBm

Rango de frecuencia inalámbrica :2.412 GHz - 2.484 GHz

Por tanto, el producto ha sido marcado con el símbolo  y la Declaración de Conformidad ha sido emitida y está a disposición de las autoridades competentes que regulan el mercado

Certificado de conformidade CE

TOYOTOMI CO., LTD declara que este produto está em conformidade com os requisitos gerais de acordo com as seguintes directivas europeias:

LVD: 2014/35/EU

EMC: 2014/30/EU

RoHS: (EU)2015/863

ERP: 2011/65/EU

RED: 2014/53/EU

WiFi: Potência máxima de transmissão sem fios: 802.11b:16dBm / 802.11g:14dBm / 802.11n:13dBm

Gama de frequências sem fios: 2,412 GHz - 2,484 GHz

Por conseguinte, o produto foi marcado com o símbolo  e a **Declaração de Conformidade** foi emitida e está à disposição das autoridades competentes que regulam o mercado.

Απαγορεύεται η ανατύπωση ή αναπαραγωγή ολόκληρου ή μέρους αυτού του εγχειριδίου με οποιοδήποτε τρόπο, χωρίς την έγγραφη άδεια της Γ.Ε.ΔΗΜΗΤΡΙΟΥ Α.Ε.Ε.

It is prohibited to reprint or reproduction of all or part of this manual in any manner without written permission of TOYOTOMI CO., LTD

È vietato ristampare o riprodurre tutto o parte di questo manuale in qualsiasi modo senza il permesso scritto di TOYOTOMI ITALIA S.R.L.

Quedan prohibidas la reimpression y reproducción de este manual o partes del mismo sin permiso previo por escrito de TOYOTOMI EUROPE SALES SPAIN S.A

É proibida a reimpressão ou reprodução total ou parcial deste manual, de qualquer forma, sem autorização escrita por parte da TOYOTOMI CO., LTD.

ΕΠΙΣΗΜΗ ΑΝΤΙΠΡΟΣΩΠΕΙΑ ΕΛΛΑΔΑΣ

Γ.Ε.ΔΗΜΗΤΡΙΟΥ Α.Ε.Ε.

ΛΕΩΦ. ΚΗΦΙΣΟΥ 6, ΑΙΓΑΛΕΩ, ΑΘΗΝΑ

Τηλ.: +30 210 5386400

Fax: +30 210 5913664

<http://www.toyotomi.gr>

SERVICE / ΑΝΤΑΛΛΑΚΤΙΚΑ

Γ.Ε.ΔΗΜΗΤΡΙΟΥ Α.Ε.Ε.

ΛΕΩΦ. ΚΗΦΙΣΟΥ 6, ΑΙΓΑΛΕΩ, ΑΘΗΝΑ

Τηλ.: +30 210 5386490

Fax: +30 210 5313349

OFFICIAL REPRESENTATIVE ITALY

TOYOTOMI ITALIA S.R.L.

VIA T. EDISON, 11

20875 BURAGO DI MOLGORA (MB)

Tel: +39 039 6080392

Fax: +39 039 6080316

<http://www.toyotomi.it>

OFFICIAL REPRESENTATIVE NETHERLANDS

TOYOTOMI EUROPE SALES B.V.

HUYGENSWEG 10, 5466 AN VEGHEL

Tel: +31 (0)413 82 02 95

Fax: +31 (0)413 74 50 38

<http://www.toyotomi.eu>

REPRESENTANTE OFICIAL ESPANA

TOYOTOMI EUROPE SALES SPAIN S.A.

CALLE TRIGO, 9 BAJO 2, 28914 LEGANÉS (MADRID)

Tel: +34 91 6895583

Fax: +34 91 6895584

<http://www.toyotomi.es>

OFFICIAL REPRESENTATIVE PORTUGAL

TOYOTOMI EUROPE SALES B.V.

HUYGENSWEG 10, 5466 AN VEGHEL, THE NETHERLANDS Tel. + 351 96 756 54 00

commercial@toyotomi.eu

<http://www.toyotomi.pt>

Το προϊόν κατασκευάζεται στην Κίνα

This product is made in China

Questo prodotto è fabbricato in Cina

Este producto ha sido fabricado en China

Este produto e fabricado na China

